

Зерновоз MAN TGS 41.400 8x4 ВВ

Марка: MAN

Кількість осей: 4

Вантажопідйомність: 24700 кг

Об'єм кузова: 36 м³

Опис : Зерновоз MAN TGS 41.400 з колісною формулою 8x4 – це потужний і витривалий самоскид, створений для інтенсивної експлуатації у сфері сільського господарства, особливо при транспортуванні зернових культур, таких як пшениця, соняшник або кукурудза. Габаритні розміри (ДхШхВ) 9200х2500х3400 мм. Об'єм кузова становить 36 м³, вантажопідйомність 24,7 т. Оснащений 6-циліндровий рядний дизельним двигуном MAN D2066LF45 потужністю 400 к.с. (294 кВт).



Креслення зерновоза MAN TGS 41.400 8x4 ВВ

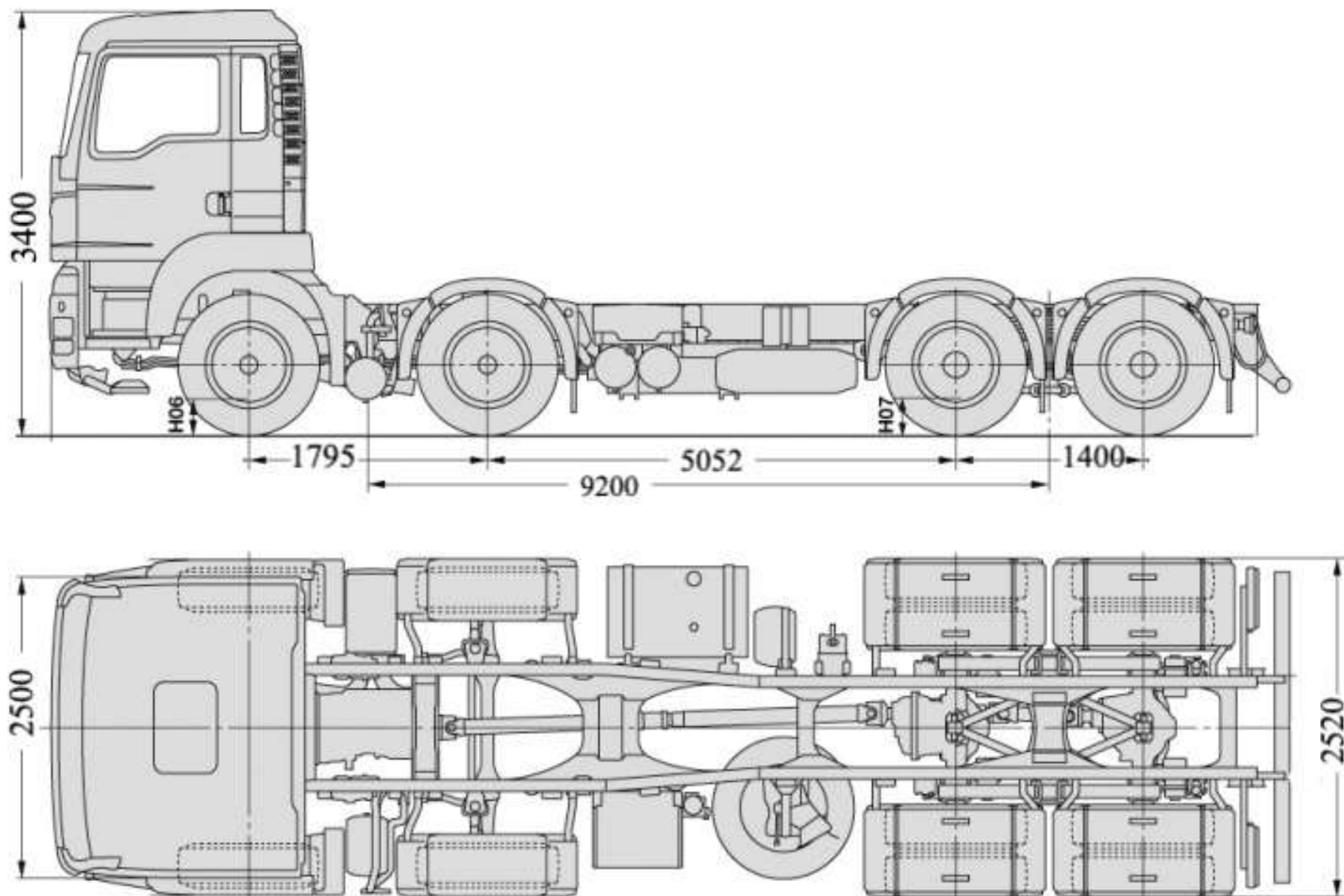

Особливості зернового MAN TGS 41.400 8x4 BB

- **Потужний і надійний двигун** — MAN D2066LF45 із потужністю 400 к.с. та крутним моментом 1900 Н·м забезпечує відмінну тягу навіть при повному завантаженні та на пересіченій місцевості.
- **Оптимізоване шасі 8x4** — чотири осі з двома ведучими забезпечують стабільність, високу вантажопідйомність (понад 24 тонн) і рівномірне розподілення навантаження.
- **Об'єм кузова 36 м³** — дозволяє перевозити великі об'єми зерна, соняшника чи інших сипучих вантажів без втрати ефективності транспортування.
- **Сучасна кабіна нового покоління TG** — з покращеною ергономікою, зручним сидінням, вдосконаленими матеріалами оздоблення, цифровим дисплеєм і багатофункціональним блоком управління на дверях водія.
- **Надійна система розвантаження** — кузов Meiller із гідравлічним заднім підйомом, обігрівом та високоякісною сталлю Hardox гарантує ефективну роботу навіть в умовах інтенсивної експлуатації.
- **Розширене електронне обладнання** — ABS, EBS, Brakematic, моторне гальмо, електропривод та обігрів дзеркал, блокування диференціала, підігрів палива.
- **Максимальний комфорт і контроль** — кондиціонер, електросклопідйомники, тахограф, повітряна підвіска водійського сидіння та інші зручності для водія на тривалих рейсах.
- **Універсальність і готовність до модернізації** — завдяки прямому задньому звису та посиленій рамі можлива установка кранів, додаткового обладнання, платформи тощо.
- **Економічність та надійність в експлуатації** — двигун Euro 5 з високою ефективністю згоряння, економною витратою пального, великим паливним баком (400 л + 35 л AdBlue), що дозволяє працювати без частих дозаправок.
- **Зручність технічного обслуговування** — легкий доступ до основних вузлів, висока уніфікація комплектуючих і підтримка з боку MAN гарантують просте і швидке сервісне обслуговування.

Опис зернового MAN TGS 41.400 8x4 BB

Зерновоз MAN TGS 41.400 з колісною формулою 8x4 – це потужний і витривалий самоскид, створений для інтенсивної експлуатації у сфері сільського господарства, особливо при транспортуванні зернових культур, таких як пшениця, соняшник або кукурудза. Його серце – надійний дизельний двигун MAN D2066LF45, рядної шестициліндрової компоновки, потужністю 400 к.с. (294 кВт) і крутним моментом 1900 Н·м, який забезпечує високу тягову динаміку навіть при максимальному завантаженні. Двигун відповідає екологічному стандарту Євро 5, поєднуючи потужність із помірним рівнем викидів.

Самоскид обладнано механічною 16-ступінчастою коробкою передач ZF, що дозволяє максимально точно адаптувати режим руху до дорожніх умов. Загальна колісна база складає 5052 мм, із міжосьовими відстанями 1795 мм та 1400 мм, що забезпечує оптимальний розподіл навантаження між осями та стабільність при русі. Повна маса зернового становить 42 000 кг, а вантажопідйомність – 24 700 кг, що робить його ефективним засобом для перевезення об'ємних вантажів.

Габаритні розміри транспортного засобу відповідають класичному формату великовантажної техніки: довжина шасі понад 9 метрів, ширина 2.5 метра, висота орієнтовно 3.4 метра. Кузов Meiller має об'єм 35–36 м³, виготовлений із зносостійкої сталі з обігрівом, заднім механізмом перекидання та посиленими бортами для забезпечення надійності при щоденних інтенсивних навантаженнях. Гальмівна система включає в себе ABS, EBS, Brakematic, моторне гальмо та барабанні гальма на всіх осях, що гарантує високу безпеку в будь-яких умовах.

Кабіна типу Comfort обладнана кондиціонером, цифровим тахографом, електросклопідйомниками, електрорегулюванням дзеркал із підігрівом, а також функцією керування двигуном і освітленням прямо з дверей водія. Присутні блокування диференціала, резервуар AdBlue на 35 л, тент, фаркоп, скринька для інструментів і запасне колесо. Все це робить MAN TGS 41.400 8x4 BB зразком сучасного високопродуктивного зернового з фокусом на комфорт, безпеку, ефективність та довговічність.

Додаткові фото зерновоза MAN TGS 41.400 8x4 BB











Технічні характеристики зерновоза MAN TGS 41.400 8x4 BB

Параметр	Показник
Модель	MAN TGS 41.400 8x4 BB
Рік випуску	2021
Тип кузова	Самоскид-зерновоз
Об'єм кузова	35–36 м ³
Матеріал кузова	Високоміцна сталь, Meiller
Тип розвантаження	Заднє, гідравлічне
Двигун	MAN D2066LF45, дизельний, 6-циліндровий рядний
Потужність	400 к.с. (294 кВт)
Крутний момент	1900 Н·м
Об'єм двигуна	10 500 см ³
Екологічний стандарт	Євро 5
Коробка передач	Механічна ZF, 16-ступінчаста
Колісна формула	8x4
Кількість осей	4
Габаритна довжина	9200 мм
Габаритна ширина	2500 мм
Габаритна висота	3400 мм (з кузовом)
Колісна база	5052 мм + 1795 мм + 1400 мм
Повна маса	42 000 кг
Вантажопідйомність	24 700 кг

Паливний бак	400 л + 35 л AdBlue
Підвіска	Ресорна передня і задня
Гальмівна система	ABS, EBS, Brakematic, моторне гальмо, барабанні
Розмір шин	315/80 R22.5
Кабіна	Комфорт, тип М
Оснащення кабіни	Кондиціонер, тахограф, електросклопідйомники, блок керування на дверях
Додаткове обладнання	Запасне колесо, скринька для інструментів, фаркоп, тент

НАШІ КЛІЄНТИ



Агроіндустріальний
Холдінг МХП



Onur group



McDonald's



Ikea



Sandora



Кондитерська
фабрика «Рошен»



Збройні сили
України



Служба безпеки
України



Генеральна
прокуратура
України



Управління
державної охорони
України



Національна
гвардія України



ТОВ «Метінвест
холдінг»



Національна
гвардія України



ПриватБанк

АТ «ПАТ Приват
банк»



Окко



Укрнафта



Києво-Печерська
Лавра



Епіцентр



FOZZY



MegaMarket



АТБ



Галичина



Карпатська
Джерельна



КМДА



Київавіастар



ASMAP



Київмедспецтранс



RUDOMAIN



ЕРІДОН ТЕХ



ТОВ
Уравізорпартс



Автоцентр KIA
Корея Моторс



Телеканал СТБ



Посольство
Швейцарії в Україні



Посольство Швеції



Dyckerhoff



КУК



Київський політехнічний
інститут ім.
Сковорода



ХНЗУ ім. Кузевиці



Національний інститут
ССХІ ім. М. М. АМОСОВА



Інститут
Гідромеханіки



Інститут Освітньої
Аналітики