

Відвал передній ТФ 450.01
Призначення: (комунальне)

Опис : Відвал призначений для очищення проїжджої частини, вулиць, доріг і тротуарів з твердим покриттям. Може використовуватися для очищення зернових складів і тваринницьких ферм.



Контактний телефон:
+38(097) 746-67-04
+38(099) 632-13-31
+38(044) 232-02-98

Адреса: Україна, 04060, м. Київ,
вул. Ризька, буд. 73-г, офіс 7
E-mail: tovkst@gmail.com
Website: kievspecteh.com

Код ЄДРПОУ 42623361.
IBAN UA573282090000026003000003717
в АТ «АБ «Південний».

Креслення відвалу переднього ТФ 450.01

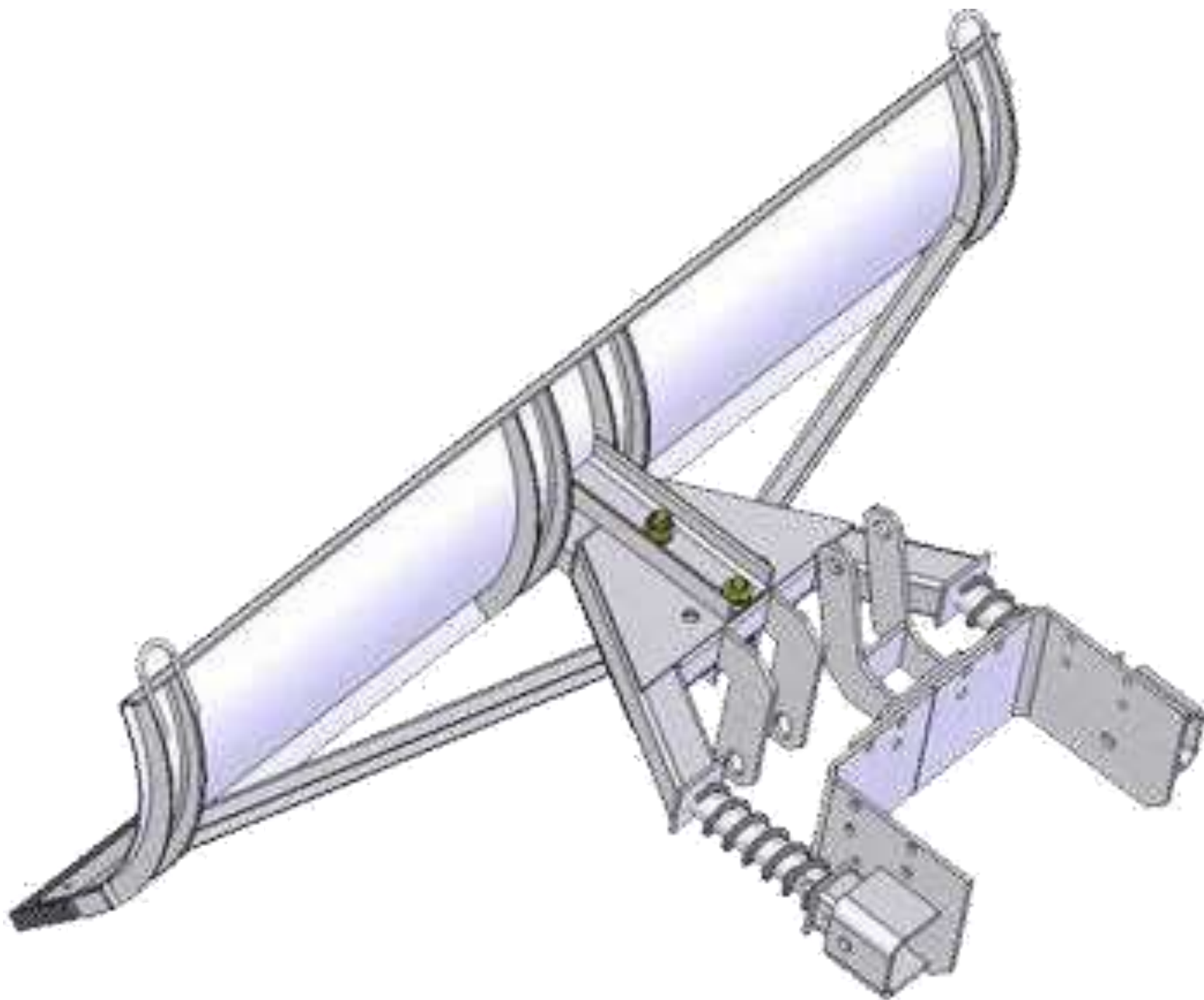

Опис відвалу переднього ТФ 450.01

Відвал передній ТФ 450.01 призначений для механізованого очищення доріг, вулиць, тротуарів і виробничих територій від снігу та інших сипучих матеріалів. Застосовують разом з дорожньою щіткою.

- Відвал має посилену конструкцію, гідрофікований підйом (опускання), конструктивно має можливість змінювати кут очистки направо і наліво під кутом до 30 градусів за допомогою гідроциліндра. В комплект відвала входять два гідпроциліндри ГЦ-80.40.400 для піднімання та опускання і один гідроциліндр ГЦ-50.210 для зміни кута очистки.
- Всі відвали оснащені гумовим ножом армованим металевим дротом. Завдяки армуванню металевим дротом подовжується строк експлуатації гумового ножа вразі.

Особливості армованої гуми на відвалах.

Армована гума виготовлена з натурального каучуку, її особливість - наявність впрессованих всередину сталевих тросів, що допомагає істотно підвищити зносостійкість гуми до механічного стирання в процесі експлуатації. Армованій гумі не страшні бордюри, мостові з'єднання і дорожні люки, не кришиться на морозі, за рахунок жорсткості набагато ефективніше чистить дороги від снігу. Завдяки своїм хімічним і фізичним властивостям армований ніж забезпечує міцну герметизацію, має високу ізоляцією і знижує тертя.

Додаткова комплектація:

- металевий ніж з посилювачем для ґрунту;
- спрощена навіска для відвалу під імпортований трактор;
- сітка для силосу 320 мм.

Додаткові фото відвалу переднього ТФ 450.01



Контактний телефон:
+38(097) 746-67-04
+38(099) 632-13-31
+38(044) 232-02-98

Адреса: Україна, 04060, м. Київ,
вул. Ризька, буд. 73-г, офіс 7
E-mail: tovkst@gmail.com
Website: kievspecteh.com

Код ЄДРПОУ 42623361.
IBAN UA573282090000026003000003717
в АТ «АБ «Південний».



Контактний телефон:
+38(097) 746-67-04
+38(099) 632-13-31
+38(044) 232-02-98

Адреса: Україна, 04060, м. Київ,
вул. Ризька, буд. 73-г, офіс 7
E-mail: tovkst@gmail.com
Website: kievspecteh.com

Код ЄДРПОУ 42623361.
IBAN UA573282090000026003000003717
в АТ «АБ «Південний».

Технічні характеристики відвалу переднього ТФ 450.01

Відвал передній ТФ 450.01	
Параметр	Показник
Базовий трактор	Foton FT – 454, FT – 450, FT – 404, FT – 400; LZ – 404 (імпортного виробництва)
Ширина відвалу	2,0 м.
Висота відвалу	0,62 м.
Кут повороту відвалу в горизонтальній площині	30 град.
Маса відвалу не більше	210 кг.
Ширина смуги, що очищується відвалом при куті повороту 30°	1,75 м.
Максимальна висота снігу, який щойно випав, що прибирається за один прохід	0,5 м.
Швидкість руху:	
- у технологічному режимі	10 км/год
- у транспортному режимі	30 км/год
Габаритні розміри, з трактором, в транспортному положенні (Д×Ш×В) не більше	3950×2000×2300 мм.
Радіус повороту від поздовжньої осі трактора не більше	5,0 м.

НАШІ КЛІЄНТИ



Агроіндустріальний
Холдинг МХП



Onur group



McDonald's



Ikea



Sandora



Кондитерська
фабрика «Рошен»



Збройні сили
України



Служба безпеки
України



Генеральна
прокуратура
України



Управління
державної охорони
України



Національна
гвардія України



WOG



ТОВ «Метінвест
холдинг»



Національна
гвардія України



ПриватБанк

АТ «ПІАТ Приват
банк»



Окко



Укрнафта



Кисео Пенерська
Лавра



Епіцентр



FOZZY



Мегамаркет



АТБ



Галичина



Карпатська
Джерельна



КМДА



Київпастранс



ASMAP



Київмедспецтранс



RUDOMAIN



ЕРДОН ТЕХ



ТОВ
Укравтозагальна



Автоцентр KIA
Корея Моторс



Телеканал СТБ



Посольство
Швейцарії в Україні



Посольство Швеції



Dyckerhoff



КУК



Київський
політехнічний
інститут ім.
Сікорського



ХНЗУ ім. Кузнеця



Національний інститут
ССХІ ім. М. М. АМОСОВА



Інститут
Гідромеханіки



Інститут Освітньої
Аналітики

Контактний телефон:
+38(097) 746-67-04
+38(099) 632-13-31
+38(044) 232-02-98

Адреса: Україна, 04060, м. Київ,
вул. Ризька, буд. 73-г, офіс 7
E-mail: tovkst@gmail.com
Website: kievspecteh.com

Код ЄДРПОУ 42623361.
IBAN UA573282090000026003000003717
в АТ «АБ «Південний».