

Вахтовий автобус на базі Renault Trucks D12 4x4

Марка : IVECO

Маса шасі : 7 т.

Вантажопідйомність : 1,5

Колісна формула : 4x4

Тип кузова : вантажопасажирський

Топливо : дизель

Опис : Вахтовий автобус на базі **Renault Trucks D12 4x4** – це спеціалізований транспортний засіб, створений для перевезення бригад робітників у складних умовах бездоріжжя. Салон автобуса розрахований на **22 посадочні місця** з комфортабельними кріслами. Шасі **Renault Trucks D12 4x4** оснащено потужним дизельним двигуном на **270 к.с.**



Креслення вахтового автобуса на базі Renault Trucks D12 4x4

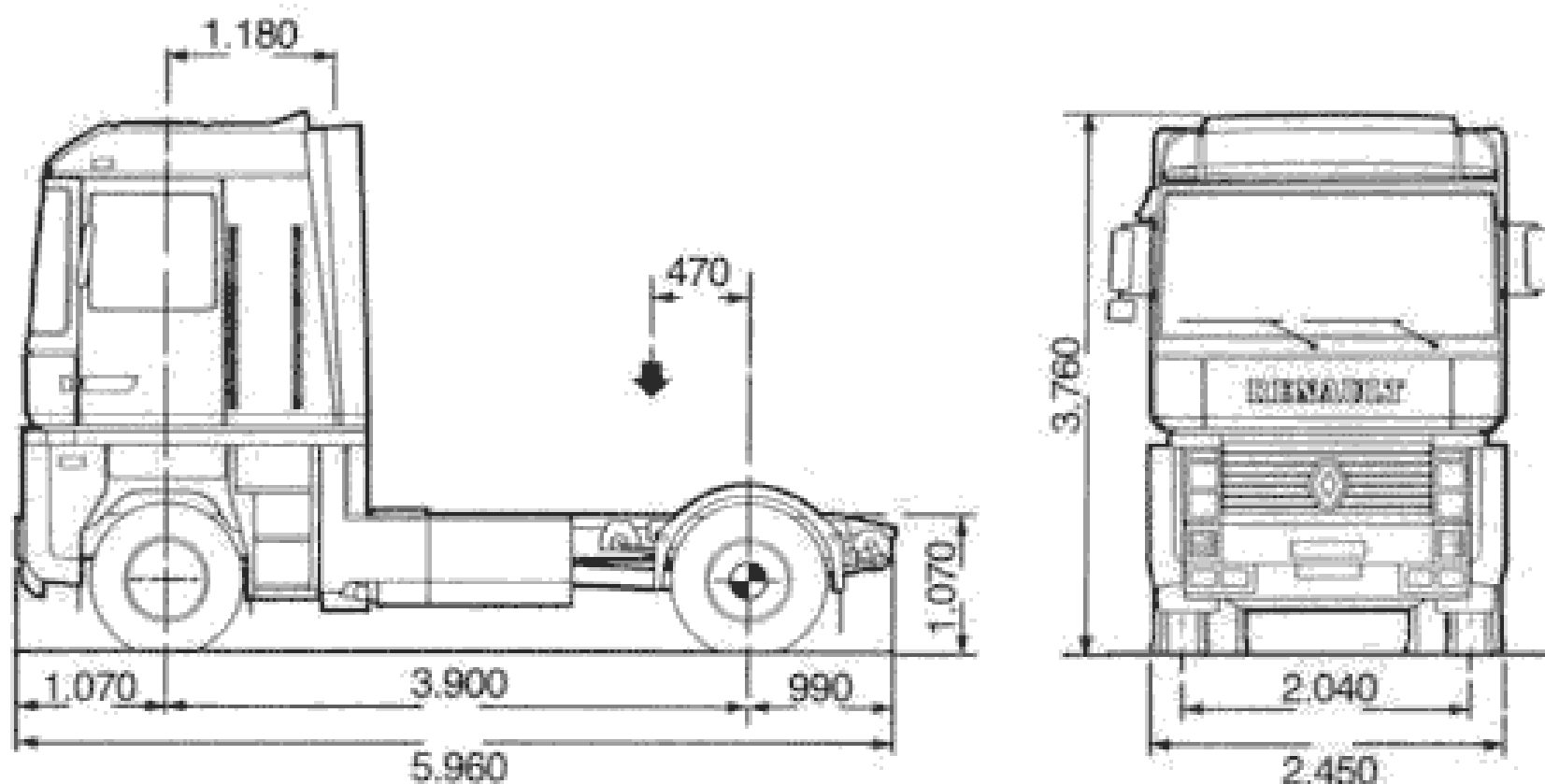

Контактний телефон:
+38(097) 746-67-04
+38(099) 632-13-31
+38(044) 232-02-98

Адреса: Україна, 04060, м. Київ,
вул. Ризька, буд. 73-г, офіс 7
E-mail: tovkst@gmail.com
Website: kievspecteh.com

Код ЄДРПОУ 42623361.
IBAN UA573282090000026003000003717
в АТ «АБ «Південний».

Особливості вахтового автобуса на базі Renault Trucks D12 4x4

- Повнопривідна система **4x4** забезпечує впевнену їзду бездоріжжям, піском, снігом та болотистою місцевістю.
- **Дизельний двигун потужністю 270 к.с.** гарантує стабільну роботу навіть під навантаженням.
- Система уповільнення та **гірське гальмо** забезпечують контрольований рух на спусках і підйомах.
- **Захист фар металевими ґратами** унеможлиблює пошкодження від каменів і гілок.
- **22 посадочні місця** з ергономічними кріслами, оснащеними ременями безпеки та натягувачами.
- **Клімат-контроль** підтримує оптимальну температуру в будь-яку пору року.
- **Автономний дизельний обігрівач та система центрального опалення** забезпечують комфорт у холодний сезон.
- **Світлодіодне освітлення над дверима** полегшує посадку та висадку у темну пору доби.
- **Шафа для зберігання особистих речей та інструментів** робить робочі поїздки зручнішими.
- **Комп'ютерна оргтехніка** дозволяє оперативно вирішувати робочі завдання прямо у дорозі.
- **Запасний аварійний вихід** для евакуації в екстрених ситуаціях.
- **Переговорний пристрій** забезпечує зв'язок між водієм та пасажирами.
- **Антивібраційне сидіння водія, електросклопідйомники та електрорегульовані дзеркала** підвищують комфорт керування.
- **Регульований нахил передніх фар** дозволяє адаптувати освітлення до дорожніх умов.

Опис вахтового автобуса на базі Renault Trucks D12 4x4

Вахтовий автобус на базі **Renault Trucks D12 4x4** – це спеціалізований транспортний засіб, створений для перевезення бригад робітників у складних умовах бездоріжжя. Завдяки повнопривідному шасі **Renault Trucks D12 4x4**, він має високу прохідність і надійність, що робить його ідеальним для експлуатації в кар'єрах, на будівельних майданчиках, у нафтогазовій галузі та інших сферах, де потрібен надійний і місткий транспорт. Салон автобуса розрахований на **22 посадочні місця** з комфортабельними кріслами, обладнаними ременями безпеки та натягувачами, що забезпечує максимальну безпеку і комфорт під час руху по складних маршрутах. У разі надзвичайної ситуації передбачено **запасний вихід**, що відповідає сучасним нормам безпеки та дозволяє здійснити швидку евакуацію пасажирів. Для покращеної видимості у темну пору доби над дверима салону встановлені **світлодіодні лампи**, які полегшують посадку та висадку пасажирів і сприяють кращій орієнтації на місцевості.

Для підтримання оптимального мікроклімату в салоні передбачено **систему клімат-контролю**, що дозволяє підтримувати комфортну температуру незалежно від сезону. В зимовий період салон ефективно обігривається за рахунок **автономного дизельного обігрівача та центральної системи опалення**, що рівномірно розподіляє тепло по всьому простору. Для комунікації між водієм та пасажирами встановлений **переговорний пристрій**, який дає змогу оперативно передавати важливу інформацію під час руху. У середині салону передбачена **шафа для зберігання особистих речей, спецодягу та інструментів**, що є важливим елементом для комфортної роботи бригади в польових умовах. Для підвищення рівня комфорту та забезпечення можливості оперативного отримання інформації автобус оснащений **комп'ютерною оргтехнікою**, що дозволяє підтримувати зв'язок і контролювати робочі процеси навіть у віддалених районах.

Шасі **Renault Trucks D12 4x4** оснащено потужним дизельним двигуном на **270 к.с.**, що забезпечує надійну роботу навіть у найскладніших умовах експлуатації. Кабіна розрахована на **двох осіб**, включаючи водія, і забезпечує високий рівень комфорту завдяки **антивібраційному сидінню, електросклопідйомникам та електрорегулюванню дзеркал**. Уповільнення руху забезпечується **вбудованою системою уповільнення**, що дозволяє безпечно пересуватися на низьких швидкостях навіть у складних умовах.

Для безпечного руху на спусках і підйомах автобус оснащений **гірським гальмом**, що забезпечує додаткову стабільність та керованість у складному рельєфі. Передні фари регулюються залежно від умов руху, а їхній захист посилено **решітками**, що запобігають пошкодженню від каміння чи інших механічних впливів.

Вахтовий автобус на базі **Renault Trucks D12 4x4** поєднує у собі **високу прохідність, сучасний рівень комфорту, передові технології безпеки та надійність**. Він стане ідеальним вибором для підприємств, які потребують транспорту для перевезення бригад у важкодоступні місця, забезпечуючи комфорт і безпеку навіть у найсуворіших умовах експлуатації.

Додаткові фото вахтового автобуса на базі Renault Trucks D12 4x4



Контактний телефон:
+38(097) 746-67-04
+38(099) 632-13-31
+38(044) 232-02-98

Адреса: Україна, 04060, м. Київ,
вул. Ризька, буд. 73-г, офіс 7
E-mail: tovkst@gmail.com
Website: kievspecteh.com

Код ЄДРПОУ 42623361.
IBAN UA573282090000026003000003717
в АТ «АБ «Південний».



Контактний телефон:
+38(097) 746-67-04
+38(099) 632-13-31
+38(044) 232-02-98

Адреса: Україна, 04060, м. Київ,
вул. Ризька, буд. 73-г, офіс 7
E-mail: tovkst@gmail.com
Website: kievspecteh.com

Код ЄДРПОУ 42623361.
IBAN UA573282090000026003000003717
в АТ «АБ «Південний».

Технічні характеристики вахтового автобуса на базі Renault

Trucks D12 4x4

Характеристика	Параметр
Базове шасі	Renault Trucks D12 4x4
Привід	Повний (4x4)
Двигун	Дизельний, 270 к.с.
Кількість посадочних місць	22
Система безпеки	Ремені безпеки, натягувачі, аварійний вихід
Комфорт у салоні	Клімат-контроль, автономний обігрівач, центральне опалення
Освітлення	Світлодіодні лампи над дверима, регульовані фари
Додаткові можливості	Шафа для зберігання, переговорний пристрій, комп'ютерна оргтехніка
Захист та керування	Гірське гальмо, система уповільнення, антивібраційне сидіння водія

НАШІ КЛІЄНТИ



Агроіндустріальний
Холдінг МХП



Onur group



McDonald's



Ikea



Sandora



Кондитерська
фабрика «Рошен»



Збройні сили
України



Служба безпеки
України



Генеральна
прокуратура
України



Управління
державної охорони
України



Національна
гвардія України



ТОВ «Метінвест
холдінг»



Національна
гвардія України



ПриватБанк
АТ «ПАТ Приват
банк»



Окко



Укрнафта



Касео-Печерська
Лавра



Епіцентр



FOZZY



Мегамаркет



АТБ



Галичина



Карпатська
Джерельна



КМДА



Київпастрас



ASMAP



Київмедспецтранс



RUDOMAIN



ЕРІДОН ТЕХ



ТОВ
Укравтозапчастина



Автоцентр KIA
Корея Моторс



Телеканал СТБ



Посольство
Швейцарії в Україні



Посольство Швеції



Duckerhoff



КУК



Київський
політехнічний
інститут ім.
Сікорського



ХНЗУ ім. Кузевиці



Національний інститут
ССХІ ім. М. М. АМОСОВА



Інститут
Гідромеханіки



Інститут Освітньої
Аналітики

Контактний телефон:
+38(097) 746-67-04
+38(099) 632-13-31
+38(044) 232-02-98

Адреса: Україна, 04060, м. Київ,
вул. Ризька, буд. 73-г, офіс 7
E-mail: tovkst@gmail.com
Website: kievspecteh.com

Код ЄДРПОУ 42623361.
IBAN UA573282090000026003000003717
в АТ «АБ «Південний».