

Вантажне шасі середньої тоннажності ISUZU NMR85H

Вантажопідйомність: 4665 кг.

Кількість осей: 2

Марка: ISUZU

Опис : Вантажне шасі середньої тоннажності ISUZU NMR85H автомобиль грузоподъемностью 4 тн на шасси Isuzu Elf 5.5. По согласованию с заказчиком шасси Isuzu NMR85 может быть оснащено крано-манипуляторной установкой, изотермическим или промтоварным фургоном, бортовой платформой.



Креслення вантажного шасі середньої тоннажності ISUZU NMR85H

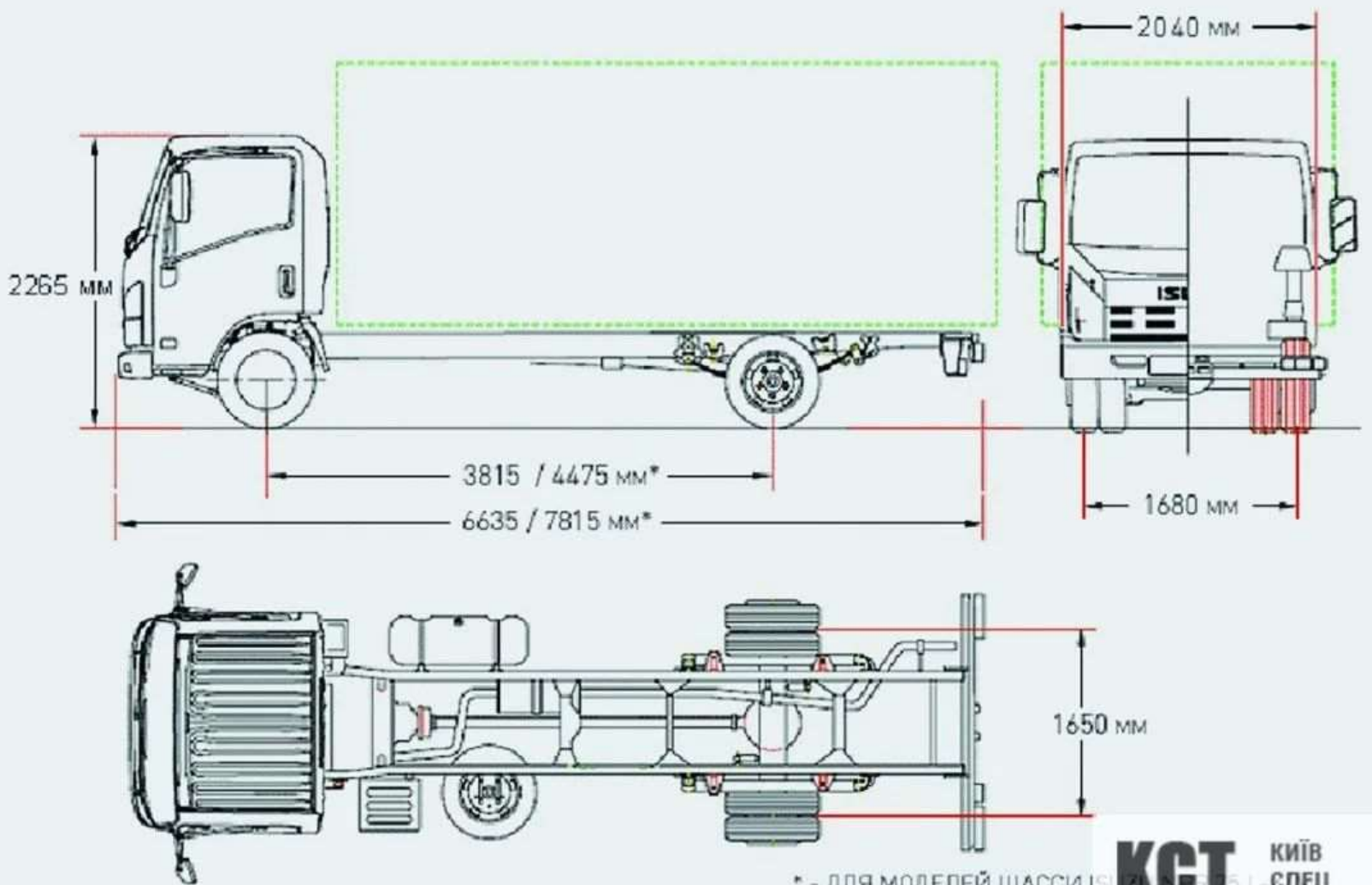

Опис вантажного шасі середньої тоннажності ISUZU NMR85H

Якщо Ви цінуєте надійність та витривалість, високу рентабельність та економічність, легкі ISUZU N-серії розроблені спеціально для Вас. чудовий дизельний двигун, легендарна потужність, висока економія палива, низький рівень викидів шкідливих речовин, надійна конструкція, максимальна витривалість та безпека, комфортабельна кабіна, відмінний огляд, легкість обслуговування - усі ці особливості зробили N-серію ISUZU лідером на світовому ринку. Шасі Isuzu NPR - одне з найпопулярніших шасі компанії у всьому світі. Вантажопідйомність 4.6 тонн забезпечує однаково зручне та раціональне використання автомобіля, як у міських умовах, так і для приміських перевезень. Універсальна рама дозволяє встановлювати на автомобіль різні види кузовів - від звичайного «фургону» до платформи з будівельною технікою. Надійність - один із головних критеріїв, за якими покупці у всьому світі обирають ISUZU. Використання найбільш сучасних технологій в галузі двигунобудування та створення автомобілів, висока якість виробництва забезпечують автомобілям на базі NPR ресурс більш ніж в 1 млн. км., а низькі експлуатаційні витрати забезпечують значне зниження вартості 1 км. пробігу автомобіля в ході його експлуатації.

Додаткові фото вантажного шасі середньої тоннажності ISUZU NMR85H



Контактний телефон:
+38(097) 746-67-04
+38(099) 632-13-31
+38(044) 232-02-98

Адреса: Україна, 04060, м. Київ,
вул. Ризька, буд. 73-г, офіс 7
E-mail: tovkst@gmail.com
Website: kievspecteh.com

Код ЄДРПОУ 42623361.
IBAN UA573282090000026003000003717
в АТ «АБ «Південний».



Контактний телефон:
+38(097) 746-67-04
+38(099) 632-13-31
+38(044) 232-02-98

Адреса: Україна, 04060, м. Київ,
вул. Ризька, буд. 73-г, офіс 7
E-mail: tovkst@gmail.com
Website: kievspecteh.com

Код ЄДРПОУ 42623361.
IBAN UA573282090000026003000003717
в АТ «АБ «Південний».

**Технічні характеристики вантажного шасі середньої
тоннажності ISUZU NMR85H**

Модель шасі (сертифікаційне найменування)	ISUZU NPR75L-K
Габаритні розміри та маса	
Довжина x Ширина x Висота	6635 x 2040 x 2265 мм.
Колісна база	3815 мм.
Мінімальний дорожній просвіт	180 мм.
Колія передніх / задніх коліс	1680 / 1650 мм.
Повна маса автомобіля	7500 кг.
Споряджена маса шасі	2835 кг.
Вантажопідйомність шасі	4665 кг.
Кабіна	однорядна, 3-місна
Двигун	
Модель	ISUZU 4HK1 (4HK1E4NC)
Екологічний клас	Евро-5
Об'єм двигуна	5193 см ³
Тип палива	ДТ
Витрата палива, л/100 км (У змішаному циклі, довідково)	12-14
Потужність, кВт/к.с. при об/хв	114 / 155 при 2600
Крутний момент, Н*м при об/хв	419 при 1600

Шасі	
Трансмiсія	ISUZU MYY6S, 6-ступiнчаста механiчна коробка передач
Гальма	Гiдравлiчнi з ABS, ASR та EBD. Усi барабаннi
Пiдвiска передня/задня	Ресорна / ресорна
Допустиме навантаження на передню вiсь	2570 кг.
Допустиме навантаження на заднiй мiст	4930 кг.
Вiдстань мiж лонжеронами рами	850 мм.
Розмiри швелера рами	216 x 70 (товщина 6 мм) мм.
Шини	215/75R17.5
Мiсткiсть паливного бака	100 л.
Напруга бортової мережi	24 В.
Стартер	24В-4,5кВт
Генератор	24В-80А
Можливість встановлення КОМ	+

Базові опції

Підігрів дзеркал заднього виду	+
Кондиціонер	+
Сонцезахисний козирок для водія та пасажирів	+
Фільтр предварительной очистки топлива	+
Основний паливний фільтр збільшеного розміру з вологовідділювачем, що підігрівається	+
Рульова колонка з регулюванням нахилу та вильоту	+
Аудіопідготовка (без динаміків) + Антена	+
Зумер заднього ходу	+
Протитуманні фари	+
Склоочисники з частотою роботи, що регулюється.	+
Полиці в кабіні над головами водія та крайнього пасажирів	+
Попільничка у бокових дверях з боку водія	+
Тканинна оббивка сидінь	+
Підніжки кабіни пластикові	+
Пофарбований у колір кабіни передній бампер.	+
Кут відчинення дверей кабіни 90 град.	+
Передній стабілізатор поперечної стійкості передньої осі	+

НАШІ КЛІЄНТИ



Агроіндустріальний
Холдинг МХП



Onur group



McDonald's



Ikea



Sandora



Кондитерська
фабрика «Рошен»



Збройні сили
України



Служба безпеки
України



Генеральна
прокуратура
України



Управління
державної охорони
України



Національна
гвардія України



WOG



ТОВ «Метінвест
холдінг»



Національна
гвардія України



ПриватБанк



Окко



Українафга



Києво-Печерська
Лавра



Епіцентр



FOZZY



MegaMarket



АТБ



Галичина



Карпатська
Джерельна



КМДА



Київнастрас



ASMAP



Київмедспетранс



RUDOMAIN



ЕРІДОН ТЕХ



ТОВ
Укравтозалчистина



Автоцентр KIA
Корея Моторс



Телеканал СТБ



Посольство
Швейцарії в Україні



Посольство Швеції



Dycckerhoff



КУК



Київський
політехнічний
інститут ім.
Скороцького



ХНЗУ ім. Кузея



Національний інститут
ССХІ ім. М. М. АМОСОВА



Інститут
Гідромеханіки



Інститут Освітньої
Аналітики

Контактний телефон:
+38(097) 746-67-04
+38(099) 632-13-31
+38(044) 232-02-98

Адреса: Україна, 04060, м. Київ,
вул. Ризька, буд. 73-г, офіс 7
E-mail: tovkst@gmail.com
Website: kievspecteh.com

Код ЄДРПОУ 42623361.
IBAN UA573282090000026003000003717
в АТ «АБ «Південний».