

Вантажне шасі малої тоннажності ISUZU NLR85AL

Вантажопідйомність: 1650 кг.

Кількість осей: 2

Марка: ISUZU

Опис : Вантажний автомобіль ISUZU NLR85 створений професіоналами для комерційних перевезень. Проектування з урахуванням найсучасніших дизайнерських рішень та інноваційних технологій значно підвищили комфорт та безпеку керування автомобілем.



Креслення вантажного шасі малої тоннажності ISUZU NLR85AL

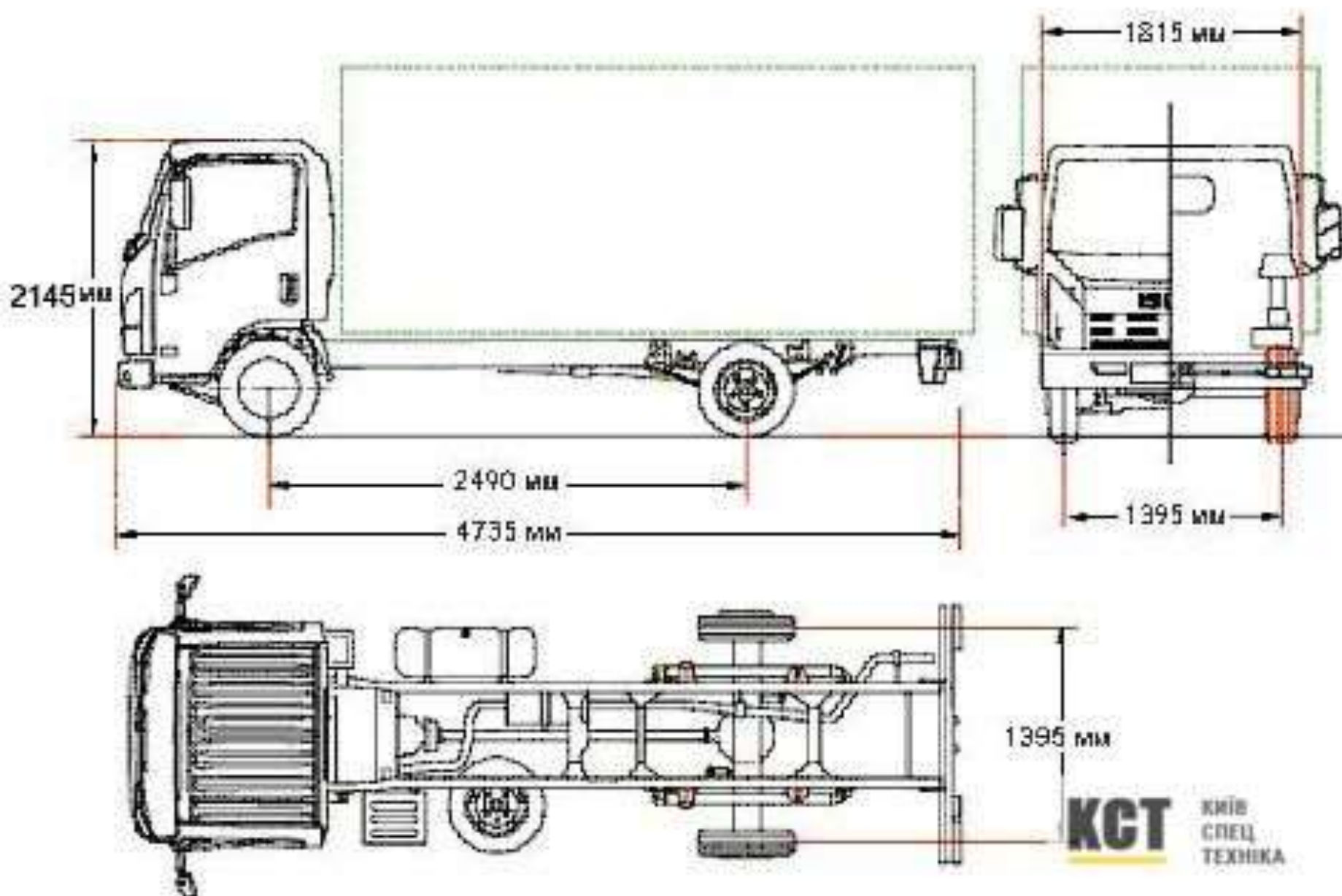

Контактний телефон:
+38(097) 746-67-04
+38(099) 632-13-31
+38(044) 232-02-98

Адреса: Україна, 04060, м. Київ,
вул. Ризька, буд. 73-г, офіс 7
E-mail: tovkst@gmail.com
Website: kievspecteh.com

Код ЄДРПОУ 42623361.
IBAN UA573282090000026003000003717
в АТ «АБ «Південний».

Опис вантажного шасі малої тоннажності ISUZU NLR85AL

Вантажний автомобіль ISUZU NLR85 створений професіоналами для комерційних перевезень. Проектування з урахуванням найсучасніших дизайнерських рішень та інноваційних технологій значно підвищили комфорт та безпеку керування автомобілем.

Кабіна кубічної форми має вдосконалені аеродинамічні показники в порівнянні з попередніми моделями. Розширена кабіна з дверима, що відкриваються на 90 градусів, стала просторим мобільним офісом, де кожна деталь підпорядкована комфорту водія.

Компактний ISUZU NLR85 зручний як для обмеженого маневрування в щільному міському потоці з частими зупинками для завантаження або розвантаження, так і для приміських перевезень.

Комфорт та сучасний дизайн ISUZU NLR85 додасть динамічності будь-якій важкій справі.

Універсальна конструкція рами дозволяє встановлювати на шасі різні надбудови бортові платформи, фургони різних типів, а також вузькоспеціалізовані надбудови (евакуатори з частковим навантаженням, маленькі цистерни для перевезення харчових рідин та деякі інші).

Додаткові фото вантажного шасі малої тonnaжності ISUZU NLR85AL



КСТ КИЇВ
СПЕЦ
ТЕХНІКА



КСТ КИЇВ
СПЕЦ
ТЕХНІКА

Контактний телефон:
+38(097) 746-67-04
+38(099) 632-13-31
+38(044) 232-02-98

Адреса: Україна, 04060, м. Київ,
вул. Ризька, буд. 73-г, офіс 7
E-mail: tovkst@gmail.com
Website: kievspecteh.com

Код ЄДРПОУ 42623361.
IBAN UA573282090000026003000003717
в АТ «АБ «Південний».



Контактний телефон:
+38(097) 746-67-04
+38(099) 632-13-31
+38(044) 232-02-98

Адреса: Україна, 04060, м. Київ,
вул. Ризька, буд. 73-г, офіс 7
E-mail: tovkst@gmail.com
Website: kievspecteh.com

Код ЄДРПОУ 42623361.
IBAN UA573282090000026003000003717
в АТ «АБ «Південний».



Контактний телефон:
+38(097) 746-67-04
+38(099) 632-13-31
+38(044) 232-02-98

Адреса: Україна, 04060, м. Київ,
вул. Ризька, буд. 73-г, офіс 7
E-mail: tovkst@gmail.com
Website: kievspecteh.com

Код ЄДРПОУ 42623361.
IBAN UA573282090000026003000003717
в АТ «АБ «Південний».

**Технічні характеристики вантажного шасі малої
тоннажності ISUZU NLR85AL**

Модель шасі (сертифікована назва)	ISUZU NLR85AL
Габаритні розміри та маса	
Довжина x Ширина x Висота	4 735 x 1 815 x 2 150 мм.
Колісна база	2 490 мм.
Мінімальний дорожній просвіт	170 мм.
Колія передніх / задніх коліс	1 475 / 1 395 мм.
Повна маса автомобіля	3 500 кг.
Споряджена маса шасі	1 850 кг.
Вантажопідйомність шасі	1 650 кг.
Кабіна	однорядна, 3-місна
Двигун	
Модель	ISUZU 4JJ1 (4JJ1E4NC)
Екологічний клас	Євро-4
Об'єм двигуна	2 999 см ³
Тип палива	ДТ
Витрата палива, л/100 км (У змішаному циклі, довідково)	8-9
Потужність, кВт/к.с. при об/хв	91 / 124 при 2 600
Крутний момент, Н*м при об/хв	354 при 1 500

Шасі

Трансмісія	ISUZU MYY5M, 5-ступінчаста механічна коробка передач
Гальма	Гідравлічні з ABS, ASR та EBD (передні дискові)
Підвіска передня/задня	Незалежна/ресора
Допустиме навантаження на передню вісь	1 705 кг.
Допустиме навантаження на задній міст	1 795 кг.
Відстань між лонжеронами рами	700 мм.
Розміри швелера рами	180 x 65 (товщина 4 мм) мм.
Шини	195/75R16C
Місткість паливного бака	75 л.
Напруга бортової мережі	24 В.
Стартер	24В-4,0 кВт
Генератор	24В-80А
Можливість встановлення КОМ	+

Базові опції

Підігрів дзеркал заднього виду	+
Кондиціонер	+
Сонцезахисний козирок для водія та пасажирів	+
Фільтр попереднього очищення палива	+
Основний паливний фільтр збільшеного розміру з підігріваним вологовідділювачем	+
Рульова колонка з регулюванням нахилу та вильоту	+
Аудіопідготовка (без динаміків) + Антена	+
Вікно в задній стінці кабіни та дзеркало заднього виду всередині кабіни	+
Зумер заднього ходу	+
Протитуманні фари	+
Склоочисники з регульованою частотою роботи	+
Полиці в кабіні над головами водія та крайнього пасажирів	+
Попільничка у бокових дверях з боку водія	+
Тканинна оббивка сидінь	+
Підніжки кабіни пластикові	+
Пофарбований у колір кабіни передній бампер	+
Кут відчинення дверей кабіни 90 град	+

НАШІ КЛІЄНТИ



Агроіндустріальний
Холдинг МХП



Onur group



McDonald's



Ikea



Sandora



Кондитерська
фабрика «Рошен»



Збройні сили
України



Служба безпеки
України



Генеральна
прокуратура
України



Управління
державної охорони
України



Національна
гвардія України



WOG



ТОВ «Метінвест
холдінг»



Національна
гвардія України



ПриватБанк



Окко



Українафга



Києво-Печерська
Лавра



Епіцентр



FOZZY



MegaMarket



АТБ



Галичина



Карпатська
Джерельна



КМДА



Київнастрас



ASMAP



Київмедспецтранс



RUDOMAIN



ЕРІДОН ТЕХ



ТОВ
Укравтозалчастина



Автоцентр KIA
Корея Моторс



Телеканал СТБ



Посольство
Швейцарії в Україні



Посольство Швеції



Dycckerhoff



КУК



Київський
політехнічний
інститут ім.
Скороцького



ХНЗУ ім. Кузеця



Національний інститут
ССХІ ім. М. М. АМОСОВА



Інститут
Гідромеханіки



Інститут Освітньої
Аналітики

Контактний телефон:
+38(097) 746-67-04
+38(099) 632-13-31
+38(044) 232-02-98

Адреса: Україна, 04060, м. Київ,
вул. Ризька, буд. 73-г, офіс 7
E-mail: tovkst@gmail.com
Website: kievspecteh.com

Код ЄДРПОУ 42623361.
IBAN UA573282090000026003000003717
в АТ «АБ «Південний».