

**Вантажний автомобіль середньої тоннажності на**

**базі шасі ISUZU NQR90L-M**

**Вантажопідйомність: 6055 кг.**

**Кількість осей: 2**

**Марка: ISUZU**

**Опис :** ISUZU NQR 90 L – перше і зараз єдине шасі ISUZU NQR 90 L, оснащене пневматичною гальмівною системою, що дозволяє використовувати автомобіль у складі автопоїзда з причепом повною масою 3,5 тонни, оснащеним пневматичною системою гальм.



Контактний телефон:  
+38(097) 746-67-04  
+38(099) 632-13-31  
+38(044) 232-02-98

Адреса: Україна, 04060, м. Київ,  
вул. Ризька, буд. 73-г, офіс 7  
E-mail: [tovkst@gmail.com](mailto:tovkst@gmail.com)  
Website: [kievspecteh.com](http://kievspecteh.com)

Код ЄДРПОУ 42623361.  
IBAN UA573282090000026003000003717  
в АТ «АБ «Південний».

**Креслення вантажного автомобіля середньої тоннажності на  
базі шасі ISUZU NQR90L-M**

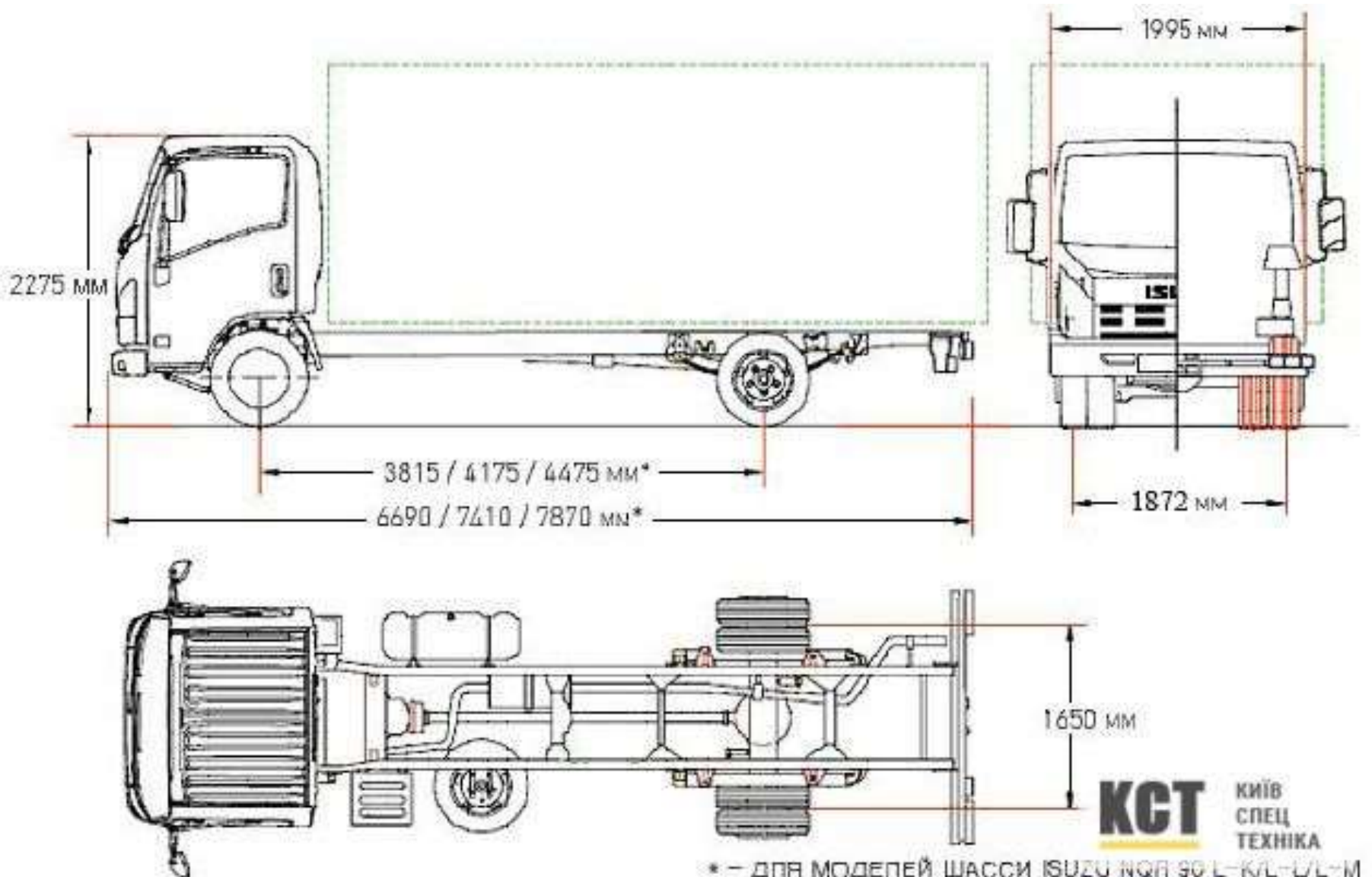

Контактний телефон:  
+38(097) 746-67-04  
+38(099) 632-13-31  
+38(044) 232-02-98

Адреса: Україна, 04060, м. Київ,  
вул. Ризька, буд. 73-г, офіс 7  
E-mail: [tovkst@gmail.com](mailto:tovkst@gmail.com)  
Website: [kievspecteh.com](http://kievspecteh.com)

Код ЄДРПОУ 42623361.  
IBAN UA573282090000026003000003717  
в АТ «АБ «Південний».

## Опис вантажного автомобіля середньої тоннажності на базі шасі ISUZU NQR90L-M

ISUZU NQR90M покоління 700P створені професіоналами для професіоналів. Використання при їх проектуванні найсучасніших дизайнерських рішень та інноваційних технологій комп'ютерного конструювання та моделювання відчутно підвищили комфорт та безпеку водія.

Кабіна кубічної форми має більш високі аеродинамічні показники в порівнянні з кабіною попереднього покоління. Розширена кабіна з дверима, що відкриваються на 90 градусів, стала просторим мобільним офісом, де кожна деталь підпорядкована комфорту водія.

ISUZU NQR90M – шасі, оснащене пневматичною гальмівною системою. Цей вантажний автомобіль зручний як для маневрування у щільному міському потоці з частими паркуваннями та навантаженнями-розвантаженнями, так і для приміських та міжміських перевезень у складі автопоїзда.

Універсальна рама дозволяє встановлювати на шасі найширший спектр надбудов різного призначення: від бортових платформ і фургонів до 2-х рівневих евакуаторів для одночасного перевезення 2 повнорозмірних важких позашляховиків (3-х – при використанні причепа), автоцистерн та сміттєвозів різних типів.

Додаткові фото вантажного автомобіля середньої тоннажності на  
базі шасі ISUZU NQR90L-M



Контактний телефон:  
+38(097) 746-67-04  
+38(099) 632-13-31  
+38(044) 232-02-98

Адреса: Україна, 04060, м. Київ,  
вул. Ризька, буд. 73-г, офіс 7  
E-mail: [tovkst@gmail.com](mailto:tovkst@gmail.com)  
Website: [kievspecteh.com](http://kievspecteh.com)

Код ЄДРПОУ 42623361.  
IBAN UA573282090000026003000003717  
в АТ «АБ «Південний».



Контактний телефон:  
+38(097) 746-67-04  
+38(099) 632-13-31  
+38(044) 232-02-98

Адреса: Україна, 04060, м. Київ,  
вул. Ризька, буд. 73-г, офіс 7  
E-mail: [tovkst@gmail.com](mailto:tovkst@gmail.com)  
Website: [kievspecteh.com](http://kievspecteh.com)

Код ЄДРПОУ 42623361.  
IBAN UA573282090000026003000003717  
в АТ «АБ «Південний».



Контактний телефон:  
+38(097) 746-67-04  
+38(099) 632-13-31  
+38(044) 232-02-98

Адреса: Україна, 04060, м. Київ,  
вул. Ризька, буд. 73-г, офіс 7  
E-mail: [tovkst@gmail.com](mailto:tovkst@gmail.com)  
Website: [kievspecteh.com](http://kievspecteh.com)

Код ЄДРПОУ 42623361.  
IBAN UA573282090000026003000003717  
в АТ «АБ «Південний».



Контактний телефон:  
+38(097) 746-67-04  
+38(099) 632-13-31  
+38(044) 232-02-98

Адреса: Україна, 04060, м. Київ,  
вул. Ризька, буд. 73-г, офіс 7  
E-mail: [tovkst@gmail.com](mailto:tovkst@gmail.com)  
Website: [kievspecteh.com](http://kievspecteh.com)

Код ЄДРПОУ 42623361.  
IBAN UA573282090000026003000003717  
в АТ «АБ «Південний».

**Технічні характеристики вантажного автомобіля середньої  
тоннажності на базі шасі ISUZU NQR90L-M**

<b>Модель шасі</b>	<b>ISUZU NQR90L-M</b>
<b>Габаритні розміри та маса</b>	
Довжина x Ширина x Висота	7870 x 2040 x 2280 мм.
Колісна база	4475 мм.
Мінімальний дорожній просвіт	190 мм.
Коля передніх / задніх коліс	1872 / 1650 мм.
Повна маса автомобіля	9500 кг.
Споряджена маса шасі	3445 кг.
Вантажопідйомність шасі	6055 кг.
Кабіна	Однорядна, 3-місна
<b>Двигун</b>	
Модель	ISUZU 4HK1 (4HK1E4CC)
Екологічний клас	Євро-5
Об'єм двигуна	5193 см <sup>3</sup>
Тип палива	ДП
Витрата палива, л/100 км (у змішаному циклі, довідково)	14-16
Потужність, кВт/к.с. при об/хв	140 / 190 при 2600
Міткий момент, Н*м при об/хв	419 при 1600



## Шасі

Трансмiсія	ISUZU MZZ6F, 6-ступiнчаста механiчна коробка передач
Гальма	Пневматичнi з ABS. Усi барабаннi
Пiдвiска передня/задня	Ресорна / ресора
Припустиме навантаження на передню вiсь	3100 кг.
Припустиме навантаження на заднiй мiст	6400 кг.
Вiдстань мiж лонжеронами рами	850 мм.
Розмiри швелера рами	216 x 70 (товщина 6 мм) мм.
Шини	225/75R17.5
Ємнiсть паливного бака	140 арк.
Напруга бортової мережi	24 В.
Стартер	24В-4,5кВт
Генератор	24В-80А
Можливiсть встановлення КОМ	+

**Базові опції**

Підігрів дзеркал заднього виду	+
Кондиціонер	+
Сонцезахисний козирок для водія та пасажира	+
Фільтр попереднього очищення палива	+
Основний паливний фільтр збільшеного розміру з підігріваним вологовідділювачем	+
Конча керма з регулюванням нахилу та вильоту	+
Аудіопідготовка (без динаміків) + Антена	+
Зумер заднього ходу	+
Протитуманні фари	+
Склоочисники з регульованою частотою роботи	+
Полиці в кабіні над головами водія та крайнього пасажира	+
Попільничка у бокових дверях з боку водія	+
Тканинна оббивка сидінь	+
Підніжки кабінні пластикові	+
Пофарбований у колір кабінні передній бампер	+
Кут відчинення дверей кабінні 90 град	+
Стабілізатор поперечної стійкості передньої осі	+

## НАШІ КЛІЄНТИ



Агроіндустріальний  
Холдинг МХП



Onur group



McDonald's



Ikea



Sandora



Кондитерська  
фабрика «Рошен»



Збройні сили  
України



Служба безпеки  
України



Генеральна  
прокуратура  
України



Управління  
державної охорони  
України



Національна  
гвардія України



WOG



ТОВ «Метінвест  
холдінг»



Національна  
гвардія України



ПриватБанк



Окко



Укрнафта



Києво-Печерська  
Лавра



Епіцентр



FOZZY



MegaMarket



АТБ



Галичина



Карпатська  
Джерельна



КМДА



Київнастрас



ASMAP



Київмедспецтранс



RUDOMAIN



ЕРІДОН ТЕХ



ТОВ  
Укравтозалучастина



Автоцентр KIA  
Корея Моторс



Телеканал СТБ



Посольство  
Швейцарії в Україні



Посольство Швеції



Dycckerhoff



КУК



Київський  
політехнічний  
інститут ім.  
Скороського



ХНЗУ ім. Кузнеця



Національний інститут  
ССХІ ім. М. М. АМОСОВА



Інститут  
Гідромеханіки



Інститут Освітньої  
Аналітики

Контактний телефон:  
+38(097) 746-67-04  
+38(099) 632-13-31  
+38(044) 232-02-98

Адреса: Україна, 04060, м. Київ,  
вул. Ризька, буд. 73-г, офіс 7  
E-mail: [tovkst@gmail.com](mailto:tovkst@gmail.com)  
Website: [kievspecteh.com](http://kievspecteh.com)

Код ЄДРПОУ 42623361.  
IBAN UA573282090000026003000003717  
в АТ «АБ «Південний».