

Вакуумна машина SPEC-6 на шасі Dong Feng



Об'єм цистерни: **6 м³**

Продуктивність насосу: **396-768 м³**

Глибина викачки ями: **4,5-17 м**

Шасі: **Dongfeng DFH 1140 B10**

Опис:

Вакуумна машина SPEC - 6 Dong Feng(4x2)/620m³/4,5-17m призначена для вакуумного очищення вигрібних ям і транспортування фекальних рідин до місця утилізації. Двовісні шасі китайського виробництва Dongfeng DFH 1140 B10 з повною дозволеною масою 14,5 тонни, використовуються для перевезення вантажів із встановленням надбудов широкого спектра. Використовується вантажівка для міжміських перевезень і для перевезень всередині міста.

Контактний телефон:
+38(097) 746-67-04
+38(099) 632-13-31
+38(044) 232-02-98

Адреса: Україна, 04060, м. Київ,
вул. Ризька, буд. 73-г, офіс 7
E-mail: tovkst@gmail.com
Website: kievspecteh.com

Код ЄДРПОУ 42623361.
IBAN UA573282090000026003000003717
в АТ «АБ «Південний».

Шасі

Залежно від встановленої надбудови, шасі Dongfeng DFH 1140 B10 можна використовувати як:

- Фургон для перевезення промтоварних, продтоварних, ізотермічних або сільськогосподарських продуктів;
- Комунальна спецтехніка, така як сміттєвоз, дорожньо-прибиральна машина;
- Будівельна вантажна техніка – бортовий автомобіль, самоскид, автокран;
- Спецтехніка – евакуатор, цистерна.

Китайські двовісні шасі Dongfeng DFH 1140 B10 укомплектовані потужним двигуном (180 к.с.) американської фірми Cummins, що відповідає європейським екологічним стандартам Євро-5.

До складу спецобладнання входять:

- цистерна;
- вакуумний насос з приводом;
- сигнально-запобіжний пристрій;
- трубопроводи вакуум-нагнітальної системи з краном;
- приймальний люк зі всмоктувальним шлангом;
- майданчики для обслуговування;
- електрообладнання.

Вакуумна система призначена для створення розрідження в цистерні при наповненні її відходами і тиску при їх зливі.

Вакуумна система включає:

- 4-х ходовий кран;
- вакуумний насос;
- систему трубопроводів.

Контактний телефон:
+38(097) 746-67-04
+38(099) 632-13-31
+38(044) 232-02-98

Адреса: Україна, 04060, м. Київ,
вул. Ризька, буд. 73-г, офіс 7
E-mail: tovkst@gmail.com
Website: kievspecteh.com

Код ЄДРПОУ 42623361.
IBAN UA573282090000026003000003717
в АТ «АБ «Південний».

На лінії всмоктування встановлений поплавцевий клапан, який монтується на кришці сигнально запобіжного пристрою і перекриває всмоктуючу лінію при наповненні цистерни, тим самим унеможливує попадання відходів в насос. Окрім цього на лінії всмоктування встановлений бачок проміжний, який призначений для збору конденсату, що утворюється під час заповнення цистерни відходами у всмоктуючій лінії. У нагнітальній лінії насоса встановлений глушник, для зниження шуму при виході повітря з насоса.

Наповнення цистерни рідкими відходами здійснюється шляхом створення в цистерні розрідження.

При досягненні граничного рівня заповнення цистерни сигнально-запобіжний пристрій автоматично зупиняє двигун (на дизельних машинах подається звуковий сигнал).

Звільнення цистерни здійснюється як самопливом, так і під тиском.

Для візуального спостереження за наповненням цистерни є оглядові вікна.

Для зручності роботи в темний час доби робоче місце оператора висвітлюється спеціальною фарою.

Високоякісне фарбування всіх вузлів і деталей до збірки в поєднанні із суцільним зварювальним швами запобігає утворенню вогнищ корозії і забезпечує надійність і довговічність металоконструкцій

***Примітка:** Максимальна глибина всмоктування - відстань по вертикалі від пробно-спускного крана до рівня забираючих відходів. Для збільшення глибини всмоктування до 17 метрів застосовується метод барботажу (спеціальний мундштук).

*Продуктивність вакуумного насосу від 396 до 768 м3/год

Фото



Контактний телефон:
+38(097) 746-67-04
+38(099) 632-13-31
+38(044) 232-02-98

Адреса: Україна, 04060, м. Київ,
вул. Ризька, буд. 73-г, офіс 7
E-mail: tovkst@gmail.com
Website: kievspecteh.com

Код ЄДРПОУ 42623361.
IBAN UA573282090000026003000003717
в АТ «АБ «Південний».



Контактний телефон:
+38(097) 746-67-04
+38(099) 632-13-31
+38(044) 232-02-98

Адреса: Україна, 04060, м. Київ,
вул. Ризька, буд. 73-г, офіс 7
E-mail: tovkst@gmail.com
Website: kievspecteh.com

Код ЄДРПОУ 42623361.
IBAN UA573282090000026003000003717
в АТ «АБ «Південний».



Контактний телефон:
+38(097) 746-67-04
+38(099) 632-13-31
+38(044) 232-02-98

Адреса: Україна, 04060, м. Київ,
вул. Ризька, буд. 73-г, офіс 7
E-mail: tovkst@gmail.com
Website: kievspecteh.com

Код ЄДРПОУ 42623361.
IBAN UA573282090000026003000003717
в АТ «АБ «Південний».



Контактний телефон:
+38(097) 746-67-04
+38(099) 632-13-31
+38(044) 232-02-98

Адреса: Україна, 04060, м. Київ,
вул. Ризька, буд. 73-г, офіс 7
E-mail: tovkst@gmail.com
Website: kievspecteh.com

Код ЄДРПОУ 42623361.
IBAN UA573282090000026003000003717
в АТ «АБ «Південний».



Контактний телефон:
+38(097) 746-67-04
+38(099) 632-13-31
+38(044) 232-02-98

Адреса: Україна, 04060, м. Київ,
вул. Ризька, буд. 73-г, офіс 7
E-mail: tovkst@gmail.com
Website: kievspecteh.com

Код ЄДРПОУ 42623361.
IBAN UA573282090000026003000003717
в АТ «АБ «Південний».



Контактний телефон:
+38(097) 746-67-04
+38(099) 632-13-31
+38(044) 232-02-98

Адреса: Україна, 04060, м. Київ,
вул. Ризька, буд. 73-г, офіс 7
E-mail: tovkst@gmail.com
Website: kievspecteh.com

Код ЄДРПОУ 42623361.
IBAN UA573282090000026003000003717
в АТ «АБ «Південний».



Контактний телефон:
+38(097) 746-67-04
+38(099) 632-13-31
+38(044) 232-02-98

Адреса: Україна, 04060, м. Київ,
вул. Ризька, буд. 73-г, офіс 7
E-mail: tovkst@gmail.com
Website: kievspecteh.com

Код ЄДРПОУ 42623361.
IBAN UA573282090000026003000003717
в АТ «АБ «Південний».

Креслення та схеми

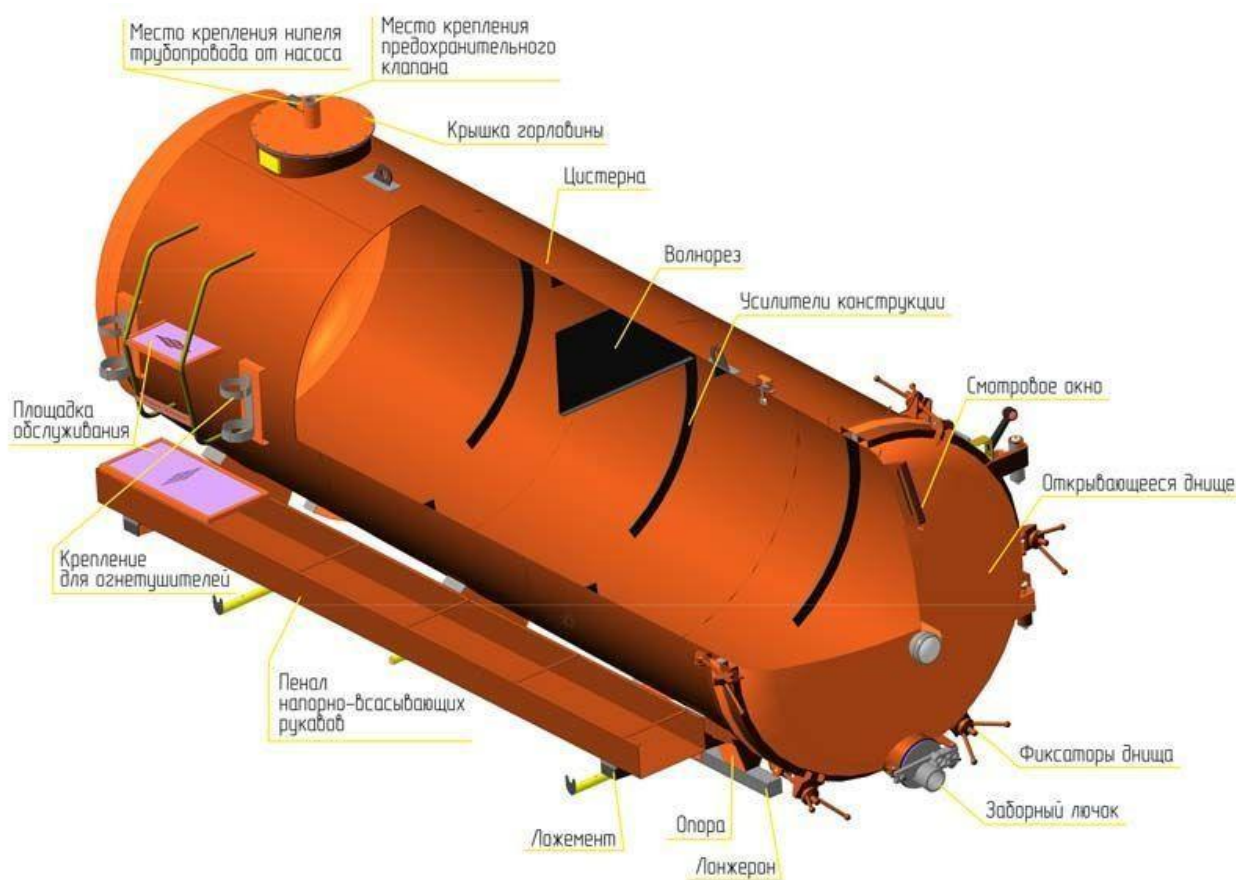

Контактний телефон:
+38(097) 746-67-04
+38(099) 632-13-31
+38(044) 232-02-98

Адреса: Україна, 04060, м. Київ,
вул. Ризька, буд. 73-г, офіс 7
E-mail: tovkst@gmail.com
Website: kievspecteh.com

Код ЄДРПОУ 42623361.
IBAN UA573282090000026003000003717
в АТ «АБ «Південний».

Вакуумний насос Jurop

Особливості насосу Jurop

Вакуумні насоси з повітряним охолодженням.

- Модель PNR поступаєтья моделі PNE у зв'язку з охолодженням за допомогою повітряної ежекції, замість атмосферного повітря. Регульована ежекція повітря забезпечує ефективне охолодження, навіть під час використання насоса у важких умовах експлуатації (запатентована технологія).
 - Модель 142 відсутня у версії PNE.
 - Прямий привід із циліндричним валом діаметра або Ø1" 3/8.
 - З редуктором при 540-1000 об/хв.
 - Обертанням проти годинникової стрілки.
 - П'ять лопатей з термостійкого параамідного синтетичного волокна; тангенціальне розташування знижує знос, пов'язаний з тертям, і забезпечує збільшення терміну служби насоса.
 - Автоматичний безповоротний клапан на лінії всмоктування.
 - Автоматичне змащування за допомогою об'ємного дозувального насоса. Задній бак (PNR/E 73-124). Бічний резервуар (PNR142). Мідні труби та фітинги.
- Обертання за годинниковою стрілкою.
- Алюмінієві орієнтовані патрубки, на різні діаметри.
 - З гідравлічним двигуном.
 - Керування за допомогою двигуна внутрішнього згорання, гідромотора або механічного приводу from a Power Take Off.
 - Шків приводного ремня.
 - Пневмопривід або гідропідсилювач на клапані, що перемикається, для тиску і розрідження.
 - Система попередження про перегрів насоса.



Контактний телефон:
+38(097) 746-67-04
+38(099) 632-13-31
+38(044) 232-02-98

Адреса: Україна, 04060, м. Київ,
вул. Ризька, буд. 73-г, офіс 7
E-mail: tovkst@gmail.com
Website: kievspecteh.com

Код ЄДРПОУ 42623361.
IBAN UA573282090000026003000003717
в АТ «АБ «Південний».

Експлуатаційні характеристики насосу Juror та схема вакуумної системи

ЕКСПЛУАТАЦІЙНІ ХАРАКТЕРИСТИКИ			PNR/E 73	PNR/E 83	PNR/E 104	PNR/E 124	PNR 142
Макс. швидкість	PNR-E D	rpm	1350	1350	1300	1300	1200
	PNR-E M	rpm	540	540	540 - 1000	540 - 1000	540 - 1000
	PNR-E HYD	rpm	1350	1350	1300	1300	1200
Повітр. потік за атм. тиску		l/min	7200	8200	10400	12400	14200
		m ³ /h	432	492	624	744	852
Повітр. потік за розрідження 60%		l/min	6600	7600	9400	11200	12800
		m ³ /h	396	456	564	672	768
Макс. розрідження		%	93	93	95	95	95
Макс. розрідження за постійної роботи	PNR	%	70	70	70	70	70
Макс. розрідження за постійної роботи	PNE	%	60	60	60	60	-
Споживана потужність із вільними отворами		kW	6,5	7,5	9	11	14
Потужність, необхідна за максимального вакууму		kW	9,5	10,5	12,5	14,5	17
Напруга, треб. за відн. тиску 0,5 бар (абс. 1,5)		kW	11	12,5	14	16	20,5
Напруга, треб. при відн. тиску 1 бар (абс. 2)		kW	13	14,5	18,5	21,5	27,5
Макс. робочий відн. тиск (абс.) за постійної роботи		bar	1 (2)	1 (2)	1 (2)	1 (2)	1 (2)
Макс. робочий тиск (абс.)		bar		1 (2)	1,5 (2,5)	1,5 (2,5)	1,5 (2,5)
Споживання масла		g/h	110-130	110- 130	130- 150	130- 150	160- 170
Ємність масляного бака		l	2,2	2,2	3,2	3,2	4
	PNR-E D	kg	110	119	150	170	210
	PNR-E M 540	kg	121	128	173	190	225
	PNR-E M 1000	kg	-	-	173	190	225
	PNR-E HYD	kg	141	155	185	200	230

Контактний телефон:
+38(097) 746-67-04
+38(099) 632-13-31
+38(044) 232-02-98

Адреса: Україна, 04060, м. Київ,
вул. Ризька, буд. 73-г, офіс 7
E-mail: tovkst@gmail.com
Website: kievspecteh.com

Код ЄДРПОУ 42623361.
IBAN UA573282090000026003000003717
в АТ «АБ «Південний».

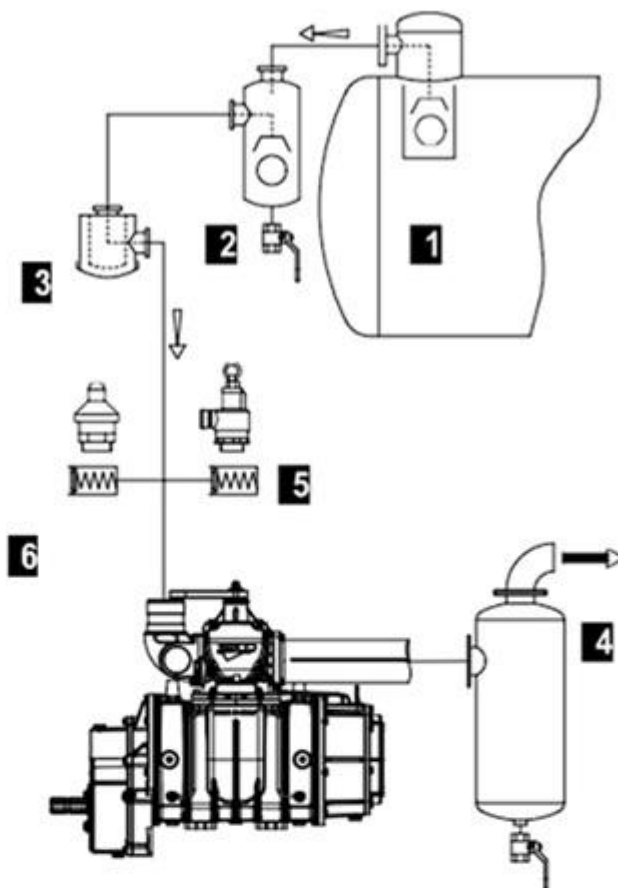

1.	Первинний клапан
2.	Поплавковий(вторинний) клапан
3.	Фільтр на всмоктуванні
4.	Шумоглушник - сепаратор масла
5. А	Клапан макс. Тиску (додаткові компоненти)
6. А	Клапан скидання вакууму(додаткові компоненти)

Контактний телефон:
+38(097) 746-67-04
+38(099) 632-13-31
+38(044) 232-02-98

Адреса: Україна, 04060, м. Київ,
вул. Ризька, буд. 73-г, офіс 7
E-mail: tovkst@gmail.com
Website: kievspecteh.com

Код ЄДРПОУ 42623361.
IBAN UA573282090000026003000003717
в АТ «АБ «Південний».

Креслення вакуумного насосу Југор в двох варіантах

№1 PNR/PNE Пряма передача

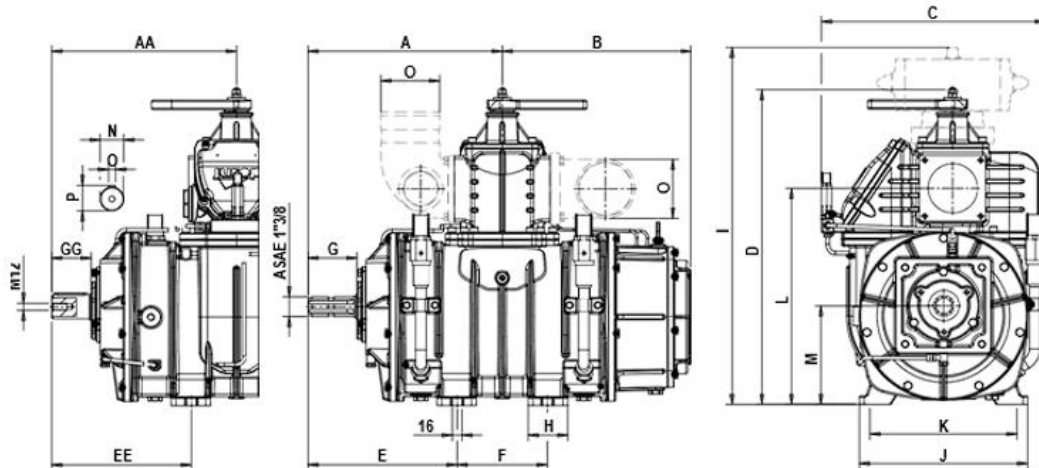

PNR/E	A	AA	B	C	D	E	EE	F	G	GG	H	I	J	K	L	M	N	O	P
73	309	284	295	396	496	232	207	153	83	60	65	567,5	270	230	339	147	35	10	38
83	331	306	317,5	396	496	253	230	153	83	60	65	567,5	270	230	339	147	35	10	38
104	329	313	321	380	534,5	253	237	153	83	67	67	606	285	249	367	167,5	40	12	43
124	362	346	353,5	380	534,5	285	269	153	83	67	67	606	285	249	367	167,5	40	12	43
142	355	338	344	423	578	205	188	300	83	67	95	646	320	270	407	190	40	12	43

№2 NR/PNE Модифікація HDR / Привід із редуктором

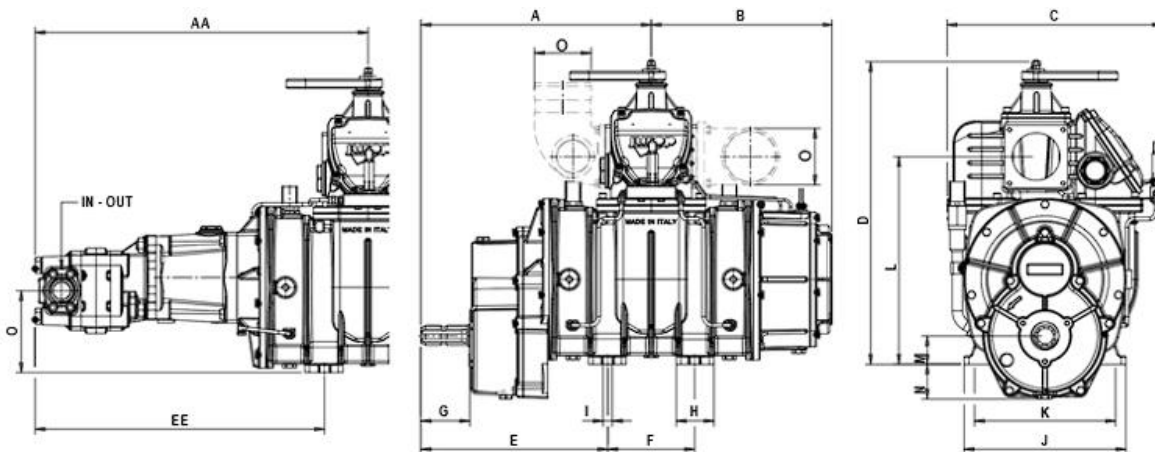

PNR/E	A	AA	B	C	D	E	EE	F	G	H	I	J	K	L	M	N	O	IN	OUT
73	372	548,5	295	396	496	296	472	153	84	65	16	270	230	339	45	62	124	1"	1 1/4"
83	395	571	317,5	396	496	318	492	153	84	65	16	270	230	339	45	62	124	1"	1 1/4"
104	406	586	321	380	534,5	329	510	153	85,5	67	16	285	249	367	50	62	144	1 1/4"	1 1/4"
124	437	602	353,5	380	534,5	368	525	153	85,5	67	16	285	249	367	50	62	136	-	-
142	434	597	344	423	578	284	447	300	85	95	16	320	270	407	73	50	159	1"	1 1/4"

Контактний телефон:
+38(097) 746-67-04
+38(099) 632-13-31
+38(044) 232-02-98

Адреса: Україна, 04060, м. Київ,
 вул. Ризька, буд. 73-г, офіс 7
 E-mail: tovkst@gmail.com
 Website: kievspecteh.com

Код ЄДРПОУ 42623361.
 IBAN UA573282090000026003000003717
 в АТ «АБ «Південний».

Шумова потужність тільки насоса (без приводної трансмісії, блоку всмоктування, глушників)

RPM	Вакуум-надлишковий тиск	PNE 73-83	PNR 73-83	PNE 104-124	PNR 104-124	PNR 142
Номінальна швидкість	вакуум 80%	90	92	90	93	94
	Δ press 600 миллібар	103	103	104	104	105

Діаметр патрубків

Ø	Регульованого патрубка			Фіксованого патрубка			
	Ø76	Ø80	Ø100	Ø60	Ø76	Ø80	Ø100
PNR/E							
73	•			•	•	•	
83	•			•	•	•	
104	•	•	•		•	•	•
124	•	•	•		•	•	•
142		•	•			•	•

Контактний телефон:
+38(097) 746-67-04
+38(099) 632-13-31
+38(044) 232-02-98

Адреса: **Україна, 04060, м. Київ,**
вул. Ризька, буд. 73-г, офіс 7
 E-mail: **tovkst@gmail.com**
 Website: **kievspecteh.com**

Код ЄДРПОУ 42623361.
 IBAN UA573282090000026003000003717
 в АТ «АБ «Південний».

Технічні характеристики

Технічні характеристики асенізатора SPEC-6 на шасі Dong Feng:

Параметр	Одиниці вимірювання	Значення
Базове шасі	Dong Feng	DFH 1160
Місткість цистерни	6	м ³
*Глибина очисної ями (з можливістю збільшення викачки ями до 17 м)	від 4,5 до 17	м
*Продуктивність вакуумного насосу	240 360 720 980	куб.м / год
Максимальне розрідження в цистерні	0,08	МПа
Час наповнення цистерни	5-7	хв
Примітка:	Максимальна глибина всмоктування - відстань по вертикалі від пробно-спускного крана до рівня забираючих відходів * Для збільшення глибини всмоктування до 17 метрів застосовується метод барботажу (спеціальний мундштук). * Продуктивність вакуумного насосу від 240 до 920 м ³ /год	

Характеристики шасі Dong Feng DFH 1160

Колісна формула	4x2
Повна дозволена маса	16 000 кг
Споряджена маса	5 150 кг
Максимальна швидкість	105 км/час
Бак	160 л
Габаритні розміри	
Довжина	7790 мм
Ширина кабіни	2460 мм
Висота кабіни (без порога)	2840 мм
Колісна база	4500 мм
Передній звис	1430 мм
Задній звис	1820 мм
Ширина рами	860 мм
Висота рамного профілю	250 мм
Ширина рамного профілю	80 мм

Контактний телефон:
 +38(097) 746-67-04
 +38(099) 632-13-31
 +38(044) 232-02-98

Адреса: Україна, 04060, м. Київ,
 вул. Ризька, буд. 73-г, офіс 7
 E-mail: tovkst@gmail.com
 Website: kievspecteh.com

Код ЄДРПОУ 42623361.
 IBAN UA573282090000026003000003717
 в АТ «АБ «Південний».

Рульове управління	
Тип	з гідропідсилювачем, «гвинт–шарикова гайка–рейка–сектор
Двигун	
Модель двигуна	Cummins, ISD 210 50
Тип	шестициліндровий дизель з інтеркулером та турбонаддувом, система Common Rail
Потужність двигуна	210/155/2500 кс/кВт/об–хв
Крутний момент	700Нм/1200–1600 об–хв
Об’єм	6.7 л
Діаметр циліндра	102 мм
Хід поршня	120 мм
Відповідність екологічним стандартам	Євро V
Коробка передач	
Марка	DONGFENG DF6S900 OD
Тип	механічна, 6 – ступенева
Кількість передач	6 вперед / 1 назад
Передаточний ряд	7.967, 4.589, 2.664, 1.579, 1, 0.875, задня 7.105
Гальмівна система	
Робоча	Двухконтурна пневматична в розділенням по переднім і заднім колесам, з АБС (WABCO), барабанні гальмівні механізми всіх колес, одноциліндровий компресор з підігрівачем осушувачем
Допоміжна	Моторне гальмо-уповільнювач
Стоянова	З приводом від пружинних енергоакумуляторів

Контактний телефон:
+38(097) 746-67-04
+38(099) 632-13-31
+38(044) 232-02-98

Адреса: Україна, 04060, м. Київ,
вул. Ризька, буд. 73-г, офіс 7
E-mail: tovkst@gmail.com
Website: kievspecteh.com

Код ЄДРПОУ 42623361.
IBAN UA573282090000026003000003717
в АТ «АБ «Південний».

Зчеплення	
Тип	Сухе, однодискове 350 мм, з гідравлічним приводом та пневмоуправлінням
Підвіска	
Перша вісь	Тип Еліот, максимальне навантаження 6 т, параболічні ресори та гідравлічні амортизатори
Друга (ведуча) вісь	Максимальне навантаження 10.0 т, параболічні ресори та гідравлічні амортизатори, головна передача – гіпоїдна 4.56
Електрична система	
Генератор	70 А
Батареї	2 x 180 А/ч, напруга 24 В
Колеса та шини	
Переднє/заднє колесо	Шини 10.00R20
Марка	Aeolus

Контактний телефон:
+38(097) 746-67-04
+38(099) 632-13-31
+38(044) 232-02-98

Адреса: Україна, 04060, м. Київ,
вул. Ризька, буд. 73-г, офіс 7
E-mail: tovkst@gmail.com
Website: kievspecteh.com

Код ЄДРПОУ 42623361.
IBAN UA573282090000026003000003717
в АТ «АБ «Південний».

НАШІ КЛІЄНТИ



Агроіндустріальний
Холдінг МХП



Onur group



McDonald's



Ikea



Sandora

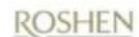

Кондитерська
фабрика «Рошен»



ТОВ «Метінвест
холдінг»



Національна
гвардія України



АТ «ПАТ Приват
банк»



Окко



Укрнафта



Києво-Печерська
Лавра



Епіцентр



FOZZY



MegaMarket



АТБ



Галичина



Карпатська
Джерельна



КМДА



Київпастрас



ASMAP



Київмедспецтранс



RUDOMAIN



ЕРІДОН ТЕХ



ТОВ
Укравтозапчастина



Автоцентр KIA
Корея Моторс



Телеканал СТБ



Посольство
Швейцарії в Україні



Посольство Швеції



Duckerhoff



КУК



Київський
політехнічний
інститут ім.
Сікорського



ХНЗУ ім. Кузеця



Національний інститут
ССХІ ім. М. М. АМОСОВА



Інститут
Гідромеханіки



Інститут Освітньої
Аналітики

Контактний телефон:
+38(097) 746-67-04
+38(099) 632-13-31
+38(044) 232-02-98

Адреса: Україна, 04060, м. Київ,
вул. Ризька, буд. 73-г, офіс 7
E-mail: tovkst@gmail.com
Website: kievspecteh.com

Код ЄДРПОУ 42623361.
IBAN UA573282090000026003000003717
в АТ «АБ «Південний».