

Вакуумна машина KST-10 на шасі HOWO T5G 4x2



Колісна формула: **4x2**

Продуктивність вакуумного насосу: **730 м3/год**

Об'єм цистерни: **10 м.куб.**

Глибина викачки: **до 17 м.**

Опис

Вакуумна машина KST-10 об'ємом 10 м3, що виготовлена з високоякісної конструкційної сталі 09Г2С, на шасі HOWO T5G з колісною формулою 4x2 призначена для вакуумного очищення вигрібних ям глибиною від 4,5 до 17 м і транспортування фекальних рідин до місця утилізації. Заповнення цистерни (з товщиною стінки від 4 до 8 мм) здійснюється під дією вакууму 0,085 МПа, звільнення цистерни відбувається самопливно або під тиском повітря від вакуумного насоса Juror потужністю від 300 до 852 м3/годину протягом 7 хвилин.

Контактний телефон:
+38(097) 746-67-04
+38(099) 632-13-31
+38(044) 232-02-98

Адреса: **Україна, 04060, м. Київ,**
вул. Ризька, буд. 73-г, офіс 7
E-mail: **tovkst@gmail.com**
Website: **kievspeteh.com**

Код ЄДРПОУ 42623361.
ІВАН UA573282090000026003000003717
в АТ «АБ «Південний».

Спеціальне устаткування складається з цистерни, вакуумного насоса з приводом, сигнально-запобіжного пристрою, приймального лючка зі всмоктуючим шлангом, кранів управління з трубопроводом і додаткового електроустаткування.

Заповнення цистерни здійснюється під дією вакууму, звільнення цистерни самопливно або тиском повітря від вакуумного насоса.

До складу спецобладнання входять:

- цистерна,
- вакуумний насос з приводом,
- сигнально-запобіжний пристрій,
- трубопроводи вакуум-нагнітальної системи з краном,
- приймальний люк зі всмоктувальним шлангом,
- майданчики для обслуговування,
- електрообладнання.

Наповнення цистерни рідкими відходами здійснюється шляхом створення в цистерні розрідження.

При досягненні граничного рівня заповнення цистерни сигнально-запобіжний пристрій автоматично зупиняє двигун (на дизельних машинах подається звуковий сигнал).

Звільнення цистерни здійснюється як самопливом, так і під тиском.

Для візуального спостереження за наповненням цистерни є оглядові вікна.

Для зручності роботи в темний час доби робоче місце оператора висвітлюється спеціальною фарою.

Високоякісне фарбування всіх вузлів і деталей до збірки в поєднанні із суцільним зварювальним швами запобігає утворенню вогнищ корозії і забезпечує надійність і довговічність металоконструкцій.

Вакуумна система призначена для створення розрідження в цистерні при наповненні її відходами і тиску при їх зливі.

Вакуумна система включає:

- 4-х ходовий кран;
- вакуумний насос;
- систему трубопроводів.

На лінії всмоктування встановлений поплавцевий клапан, який монтується на кришці сигнально запобіжного пристрою і перекриває всмоктуючу лінію при наповненні цистерни, тим самим унеможливорює попадання відходів в насос.

Окрім цього на лінії всмоктування встановлений бачок проміжний, який призначений для збору конденсату, що утворюється під час заповнення цистерни відходами у всмоктуючій лінії. У нагнітальній лінії насоса встановлений глушник, для зниження шуму при виході повітря з насоса.

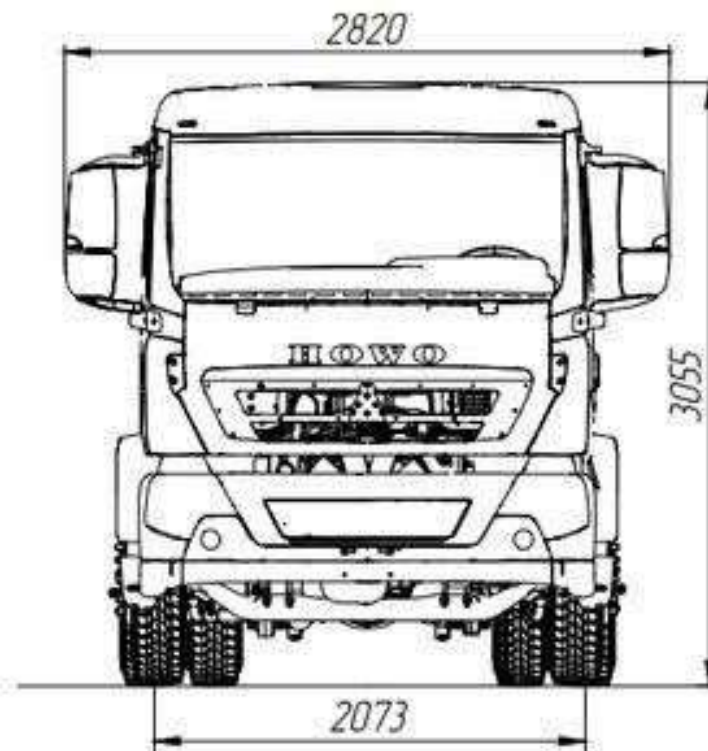
Креслення

Контактний телефон:
+38(097) 746-67-04
+38(099) 632-13-31
+38(044) 232-02-98

Адреса: Україна, 04060, м. Київ,
вул. Ризька, буд. 73-г, офіс 7
E-mail: tovkst@gmail.com
Website: kievspecteh.com

Код ЄДРПОУ 42623361.
ІВАН UA573282090000026003000003717
в АТ «АБ «Південний».

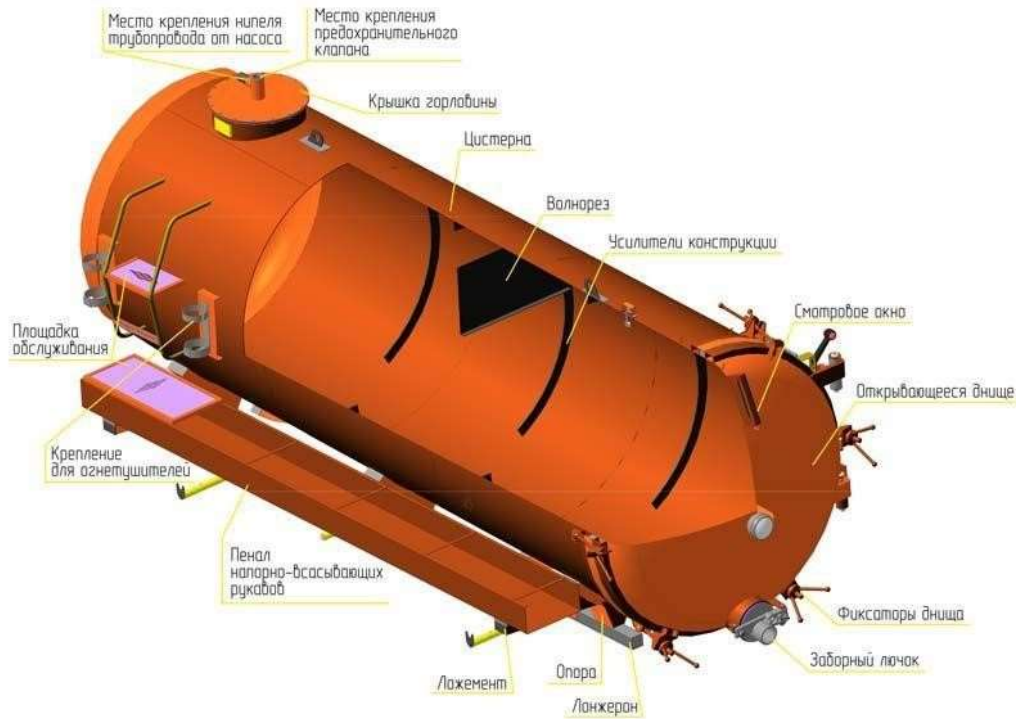

Технічні характеристики обладнання:

Параметр	Значення	Одиниці вимірювання
Базове шасі	HOWO T5G	
Місткість цистерни	10	м3
* Глибина очисної ями	від 4,5 до 17 м	м
*Продуктивність вакуумного насосу	730	куб.м / год
Максимальне розрідження в цистерні	0,085	МПа
Час наповнення цистерни	5-7	хв
Швидкість спорожнення цистерни	35	м3/год
Країна виробник асенізаційного обладнання	Україна	

Контактний телефон:
 +38(097) 746-67-04
 +38(099) 632-13-31
 +38(044) 232-02-98

Адреса: Україна, 04060, м. Київ,
 вул. Ризька, буд. 73-г, офіс 7
 E-mail: tovkst@gmail.com
 Website: kievspecteh.com

Код ЄДРПОУ 42623361.
 ІВАН UA573282090000026003000003717
 в АТ «АБ «Південний».

***Примітка:** Максимальна глибина всмоктування - відстань по вертикалі від пробно-спускного крана до рівня забираючих відходів. Для збільшення глибини всмоктування до 17 метрів застосовується метод барботажу (спеціальний мундштук).

***Продуктивність** вакуумного насосу від 240 до 920 м3/год

Вакуумний насос з повітряним охолодженням



Особливості насосу Jugop

- Модель PNR поступається моделі PNE у зв'язку з охолодженням за допомогою повітряної ежекції, замість атмосферного повітря. Регульована ежекція повітря забезпечує ефективне охолодження, навіть під час використання насоса у важких умовах експлуатації (запатентована технологія).
- Модель 142 відсутня у версії PNE.
- Прямий привід із циліндричним валом діаметра або $\varnothing 1\frac{3}{8}$.
- 3 редуктором при 540-1000 об/хв
- Обертанням проти годинникової стрілки.
- П'ять лопатей з термостійкого параамідного синтетичного волокна; тангенціальне розташування знижує знос, пов'язаний з тертям, і забезпечує збільшення терміну служби насоса.
- Автоматичний безповоротний клапан на лінії всмоктування.
- Автоматичне змащування за допомогою об'ємного дозувального насоса. Задній бак (PNR/E 73-124). Бічний

Експлуатаційні характеристики насосу Jugop

ЕКСПЛУАТАЦІЙНІ ХАРАКТЕРИСТИКИ			PNR/E 73	PNR/ E83	PNR/E 104	PNR/E 124	PNR 142
	Макс. швидкість	PNR-E D	rpm	1350	1350	1300	1300
	PNR-E M	rpm	540	540	540 - 1000	540 - 1000	540 - 1000

Контактний телефон:
+38(097) 746-67-04
+38(099) 632-13-31
+38(044) 232-02-98

Адреса: Україна, 04060, м. Київ,
вул. Ризька, буд. 73-г, офіс 7
E-mail: tovkst@gmail.com
Website: kievspecteh.com

Код ЄДРПОУ 42623361.
ІВАН UA573282090000026003000003717
в АТ «АБ «Південний».

	PNR-E HYD	rpm	1350	1350	1300	1300	1200
Повітр. потік за атм. тиску		l/min	7200	8200	10400	12400	14200
		m ³ /h	432	492	624	744	852
Повітр. потік за розрідження 60%		l/min	6600	7600	9400	11200	12800
		m ³ /h	396	456	564	672	768
Макс. розрідження		%	93	93	95	95	95
Макс. розрідження за постійної роботи	PNR	%	70	70	70	70	70
Макс. розрідження за постійної роботи	PNE	%	60	60	60	60	-
Споживана потужність ізвільними отворами		kW	6,5	7,5	9	11	14
Потужність, необхідна за максимального вакууму		kW	9,5	10,5	12,5	14,5	17
Напруга, треб. за відн. тиску 0,5бар (абс. 1,5)		kW	11	12,5	14	16	20,5
Напруга, треб. при відн. тиску 1бар (абс. 2)		kW	13	14,5	18,5	21,5	27,5
Макс. робочий відн. тиск (абс.) за постійної роботи		bar	1 (2)	1 (2)	1 (2)	1 (2)	1 (2)
Макс. робочий тиск (абс.)		bar	1 (2)	1 (2)	1,5 (2,5)	1,5 (2,5)	1,5 (2,5)
Споживання масла		g/h	110-130	110-130	130-150	130-150	160-170
Ємність масляного бака		l	2,2	2,2	3,2	3,2	4
	PNR-E D	kg	110	119	150	170	210
	PNR-E M540	kg	121	128	173	190	225
	PNR-E M1000	kg	-	-	173	190	225

Контактний телефон:
+38(097) 746-67-04
+38(099) 632-13-31
+38(044) 232-02-98

Адреса: Україна, 04060, м. Київ,
вул. Ризька, буд. 73-г, офіс 7
E-mail: tovkst@gmail.com
Website: kievspecteh.com

Код ЄДРПОУ 42623361.
ІВАН UA573282090000026003000003717
в АТ «АБ «Південний».

	PNR-E HYD	kg	141	155	185	200	230
--	--------------	----	-----	-----	-----	-----	-----

Схема вакуумної системи

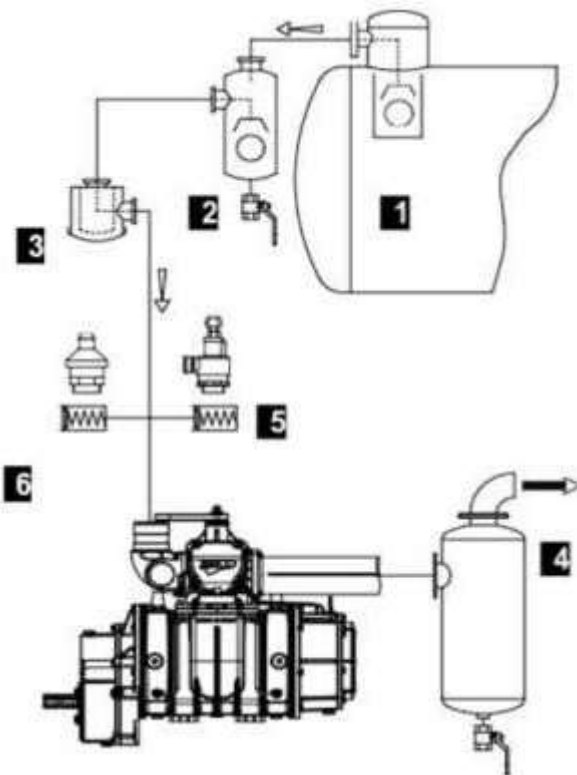

1.	Первинний клапан
2.	Поплавковий (вторинний) клапан
3.	Фільтр на всмоктуванні
4.	Шумоглушник - сепаратор масла
5. A	Клапан макс. Тиску (додаткові компоненти)
6. A	Клапан скидання вакууму (додаткові компоненти)

Контактний телефон:
+38(097) 746-67-04
+38(099) 632-13-31
+38(044) 232-02-98

Адреса: Україна, 04060, м. Київ,
вул. Ризька, буд. 73-г, офіс 7
E-mail: tovkst@gmail.com
Website: kievspecteh.com

Код ЄДРПОУ 42623361.
ІВАН UA573282090000026003000003717
в АТ «АБ «Південний».

Креслення вакуумного насосу Juгор в двох варіантах

№1 PNR/PNE Пряма передача

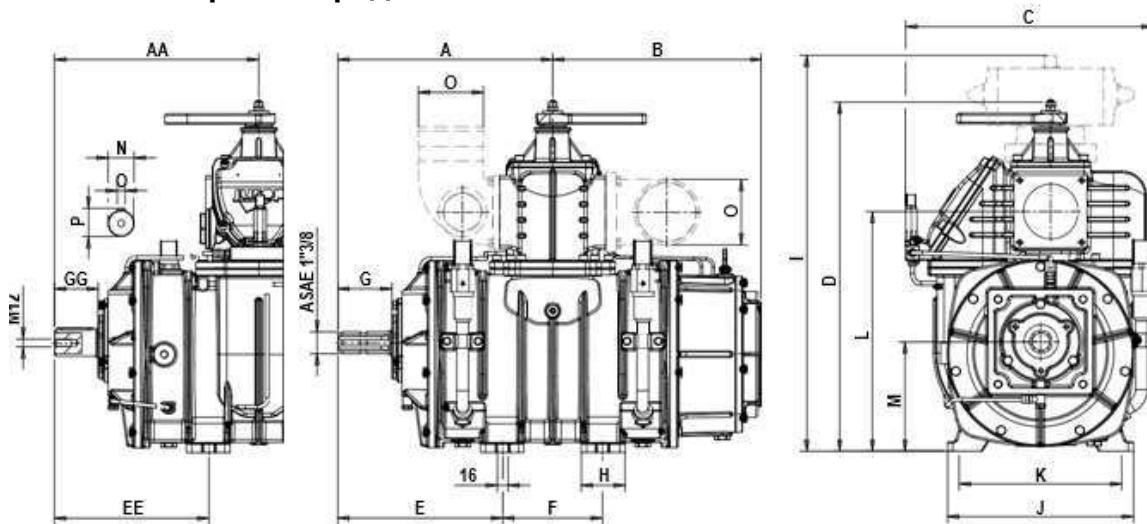

PNR/E	A	AA	B	C	D	E	EE	F	G	GG	H	I	J	K	L	M	N	O	P
73	309	284	295	396	496	232	207	153	83	60	65	567,5	270	230	339	147	35	10	38
83	331	306	317,5	396	496	253	230	153	83	60	65	567,5	270	230	339	147	35	10	38
104	329	313	321	380	534,5	253	237	153	83	67	67	606	285	249	367	167,5	40	12	43
124	362	346	353,5	380	534,5	285	269	153	83	67	67	606	285	249	367	167,5	40	12	43
142	355	338	344	423	578	205	188	300	83	67	95	646	320	270	407	190	40	12	43

№2 NR/PNE Модифікація HDR / Привід із редуктором

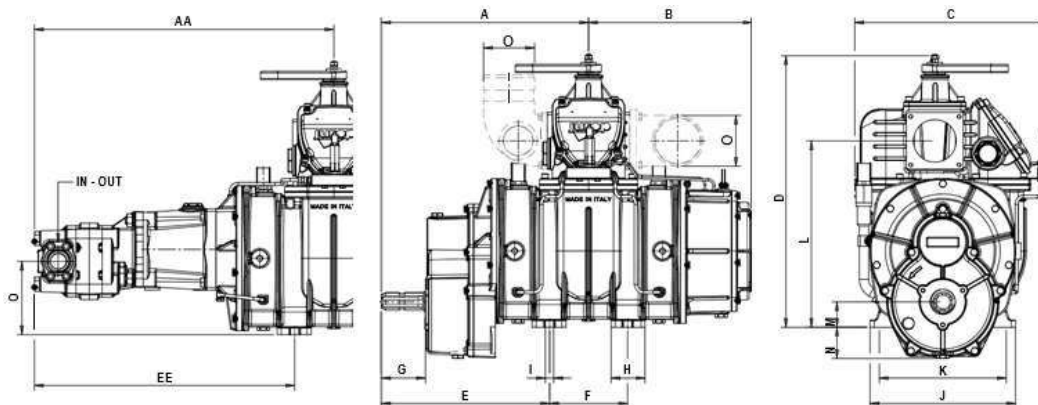

PNR/E	A	AA	B	C	D	E	EE	F	G	H	I	J	K	L	M	N	O	IN	OUT
73	372	548,5	295	396	496	296	472	153	84	65	16	270	230	339	45	62	124	1"	1" 1/4
83	395	571	317,5	396	496	318	492	153	84	65	16	270	230	339	45	62	124	1"	1" 1/4
104	406	586	321	380	534,5	329	510	153	85,5	67	16	285	249	367	50	62	144	1" 1/4	1" 1/2
124	437	602	353,5	380	534,5	368	525	153	85,5	67	16	285	249	367	50	62	136	-	-
142	434	597	344	423	578	284	447	300	85	95	16	320	270	407	73	50	159	1"	1" 1/4

Контактний телефон:
+38(097) 746-67-04
+38(099) 632-13-31
+38(044) 232-02-98

Адреса: Україна, 04060, м. Київ,
вул. Ризька, буд. 73-г, офіс 7
 E-mail: tovkst@gmail.com
 Website: kievspecteh.com

Код ЄДРПОУ 42623361.
 ІВАН UA573282090000026003000003717
 в АТ «АБ «Південний».

Шумова потужність тільки насоса (без приводної трансмісії, блоку всмоктування, глушників). [dB(A)].

RPM	ВАКУУМ - НАДЛИШКОВИ ЙТИСК	PNE 73- 83	PNR 73- 83	PNE 104- 124	PNR 104- 124	PNR 142
НОМІНАЛЬНА ШВИДКІСТЬ	вакуум 80%	90	92	90	93	94
	Δ press 600 миллібар	103	103	104	104	105

Діаметр патрубків

Ø	РЕГУЛЬОВАНОГ ОПАТРУБКА			ФІКСОВАНОГО ПАТРУБКА				
	PNR/E	Ø76	Ø80	Ø100	Ø60	Ø76	Ø80	Ø100
73		•			•	•	•	
83		•			•	•	•	
104		•	•	•		•	•	•
124		•	•	•		•	•	•
142			•	•			•	•

Контактний телефон:
+38(097) 746-67-04
+38(099) 632-13-31
+38(044) 232-02-98

Адреса: Україна, 04060, м. Київ,
вул. Ризька, буд. 73-г, офіс 7
E-mail: tovkst@gmail.com
Website: kievspecteh.com

Код ЄДРПОУ 42623361.
ІВАН UA573282090000026003000003717
в АТ «АБ «Південний».

Фото обладнання



Контактний телефон:
+38(097) 746-67-04
+38(099) 632-13-31
+38(044) 232-02-98

Адреса: **Україна, 04060, м. Київ,**
вул. Ризька, буд. 73-г, офіс 7
E-mail: **tovkst@gmail.com**
Website: **kievspecteh.com**

Код ЄДРПОУ 42623361.
ІВАН UA573282090000026003000003717
в АТ «АБ «Південний».



Контактний телефон:
+38(097) 746-67-04
+38(099) 632-13-31
+38(044) 232-02-98

Адреса: Україна, 04060, м. Київ,
вул. Ризька, буд. 73-г, офіс 7
E-mail: tovkst@gmail.com
Website: kievspecteh.com

Код ЄДРПОУ 42623361.
ІВАН UA573282090000026003000003717
в АТ «АБ «Південний».



Контактний телефон:
+38(097) 746-67-04
+38(099) 632-13-31
+38(044) 232-02-98

Адреса: **Україна, 04060, м. Київ,**
вул. Ризька, буд. 73-г, офіс 7
E-mail: **tovkst@gmail.com**
Website: **kievspcteh.com**

Код ЄДРПОУ 42623361.
ІВАН UA573282090000026003000003717
в АТ «АБ «Південний».

Технічні характеристики шасі HOWO T5G:

Показник	Характеристика
Модель двигуна	MC 07.31-50 (MAN D08)
Потужність двигуна, к.с. (КВт)	306 (225)
Максимальний крутний момент, Нм	1230
Паливна система	BOSCH
Екологічний стандарт	EURO-5
Коробка передач	механічна 9+1
Рульове управління	з гідропідсилювачем, ZF 8118
Колісна формула	4x2
Розмір шин	315/80 R22,5
Гальмівна система	WABCO з ABS, алюмінієві ресивери

Контактний телефон:
+38(097) 746-67-04
+38(099) 632-13-31
+38(044) 232-02-98

Адреса: Україна, 04060, м. Київ,
вул. Ризька, буд. 73-г, офіс 7
E-mail: tovkst@gmail.com
Website: kievspecteh.com

Код ЄДРПОУ 42623361.
IBAN UA573282090000026003000003717
в АТ «АБ «Південний».

Гальмівний механізм, передній / задній	дискова
Підвіска, передня/задня	напівеліптична/напівеліптична
Обсяг паливного бака, л	210
Допустиме навантаження на передню вісь, кг	7000
Допустиме навантаження на задню вісь, кг	13 000
Споряджена маса, кг	20 000
Вантажопідйомність, кг	13 000
Кабіна	двомісна
Сидіння	регульовані
Ремені безпеки	є
Безпека	центральний замок з пультом дистанційного керування
Кондиціонер	є

Контактний телефон:
+38(097) 746-67-04
+38(099) 632-13-31
+38(044) 232-02-98

Адреса: Україна, 04060, м. Київ,
вул. Ризька, буд. 73-г, офіс 7
E-mail: tovkst@gmail.com
Website: kievspecteh.com

Код ЄДРПОУ 42623361.
ІВАН UA573282090000026003000003717
в АТ «АБ «Південний».

Бортовий комп'ютер	є
Електропідйомники стекол	є
Магнітола + USB / MP3	є
Регулювання рульового колеса	є

Двигун

Встановлено 6-рядний, дизельний MC 07.31-50 (MAN D08) потужністю 306 кінських сил, об'ємом 6870 см3. Силовий агрегат відповідає екологічному стандарту Євро-5, в зв'язку з цим паливна система німецького виробника BOSCH компілюється з баком AdBlue.

Ходова і гальмівна системи

Даний вантажівка - заднеприводная модель. Передня і задня підвіски напівеліптичні. Розміри коліс 315/80 R22,5. Поперечний і поздовжній стабілізатори гарантують стійкість вантажівки на всіх дорогах і бездоріжжю. Встановлено гальмівна система WABCO в комплектації з передніми дисковими і задніми барабанними гальмами на шасі HOWO T5G 4x2.

Управління, кабіна, комфорт

Управління вантажівкою відповідає всім європейським стандартам.

- Рульове управління розташоване з лівого боку. Регулюється положення керма. Рульова колонка оснащена гідропідсилювачем керма модифікації ZF 8118.
- Коробка передач механічна синхронізована 9 + 1.

- Коробка відбору потужності (КОМ) для проведення вантажно-розвантажувальних робіт.
- Присутні блокуються диференціали.

На приладовій панелі встановлений бортовий комп'ютер.

Кабіна оснащена всіма необхідними компонентами комфорту і безпеки. На шасі HOWO T5G 4x2 ціни оптимально низькі, при цьому для створення комфорту впроваджені такі опції:

- клімат-контроль з регулюванням роботи вентилятора, кондиціонера, обігрівача;
- автоматичні склопідйомники;
- водійське сидіння оснащене пневматичною підвіскою;
- сучасна магнітола з радіо і MP3 плеєром;
- дзеркала заднього виду можуть підігріватися, оснащені електричним регулюванням.

Таким чином, створені всі комфортні умови для роботи оператора.

Фото шасі HOWO T5G



Контактний телефон:
+38(097) 746-67-04
+38(099) 632-13-31
+38(044) 232-02-98

Адреса: **Україна, 04060, м. Київ,**
вул. Ризька, буд. 73-г, офіс 7
E-mail: **tovkst@gmail.com**
Website: **kievspecteh.com**

Код ЄДРПОУ 42623361.
ІВАН UA573282090000026003000003717
в АТ «АБ «Південний».



Контактний телефон:
+38(097) 746-67-04
+38(099) 632-13-31
+38(044) 232-02-98

Адреса: **Україна, 04060, м. Київ,**
вул. Ризька, буд. 73-г, офіс 7
E-mail: tovkst@gmail.com
Website: kievspecteh.com

Код ЄДРПОУ 42623361.
ІВАН UA573282090000026003000003717
в АТ «АБ «Південний».



Контактний телефон:
+38(097) 746-67-04
+38(099) 632-13-31
+38(044) 232-02-98

Адреса: **Україна, 04060, м. Київ,**
вул. Ризька, буд. 73-г, офіс 7
E-mail: **tovkst@gmail.com**
Website: **kievspecteh.com**

Код ЄДРПОУ 42623361.
ІВАН UA573282090000026003000003717
в АТ «АБ «Південний».

НАШІ КЛІЄНТИ



Агроіндустріальні
Холдинг МХП



Onur group



McDonald's



Ikea



Sandora



Кондитерська
фабрика «Росен»



Збройний штаб
України



Служба безпеки
України



Генеральна
прокуратура
України



Управління
державної охорони
України



Національна
гвардія України



ТОВ «Метінвест
холдінг»



Національна
гвардія України



ПриватБанк



Окко



Укрнафта



Красна Ласка



Епіцентр



FOZZY



МегаМаркет



АТБ



Галичина



Карпатська
Джерельна



КМДА



Київпастранс



ASMAP



Київмедспецтранс



RUDOMAIN



ЕРІДОН ТЕХ



ТОВ
Українська Збройна
Сила



Автоцентр KIA
Корея Моторс



Телеканал СТБ



Посольство
Швейцарії в Україні



Посольство Швеції



Dycckerhoff



КУК



Київський
політехнічний
інститут ім.
Сікорського



ХНЗУ ім. Кузнеця



Національний інститут
ССІ ім. М. М. АМОСОВА



Інститут
Гідромеханіки



Інститут Освітньої
Аналітики

Контактний телефон:
+38(097) 746-67-04
+38(099) 632-13-31
+38(044) 232-02-98

Адреса: Україна, 04060, м. Київ,
вул. Ризька, буд. 73-г, офіс 7
E-mail: tovkst@gmail.com
Website: kievspecteh.com

Код ЄДРПОУ 42623361.
ІВАН UA573282090000026003000003717
в АТ «АБ «Південний».