

Вакуумна машина KST-12 на шасі Ford Trucks 2533

Об'єм цистерни: 12 м³

Продуктивність вакуумного насосу: 620 м³/год.

Глибина викачки ями: 17 м.

Опис : Вакуумна машина KST-12, що виготовлена з високоякісної конструкційної сталі 09Г2С, на шасі Ford Trucks 2533 з колісною формулою 6х2 призначена для вакуумного очищення вигрібних ям глибиною від 4,5 до 17 м і транспортування фекальних рідин до місця утилізації. Заповнення цистерни (з товщиною стінки від 4 до 8 мм) здійснюється під дією вакууму 0,85 МПа, звільнення цистерни відбувається самопливно або під тиском повітря від вакуумного насоса Juror потужністю від 432 до 852 м³/годину протягом 7 хвилин.



Контактний телефон:
+38(097) 746-67-04
+38(099) 632-13-31
+38(044) 232-02-98

Адреса: Україна, 04060, м. Київ,
вул. Ризька, буд. 73-г, офіс 7
E-mail: tovkst@gmail.com
Website: kievspecteh.com

Код ЄДРПОУ 42623361.
IBAN UA573282090000026003000003717
в АТ «АБ «Південний».

Креслення вакуумної машини KST-12 на шасі Ford Trucks 2533



Контактний телефон:
+38(097) 746-67-04
+38(099) 632-13-31
+38(044) 232-02-98

Адреса: Україна, 04060, м. Київ,
вул. Ризька, буд. 73-г, офіс 7
E-mail: tovkst@gmail.com
Website: kievspecteh.com

Код ЄДРПОУ 42623361.
IBAN UA573282090000026003000003717
в АТ «АБ «Південний».

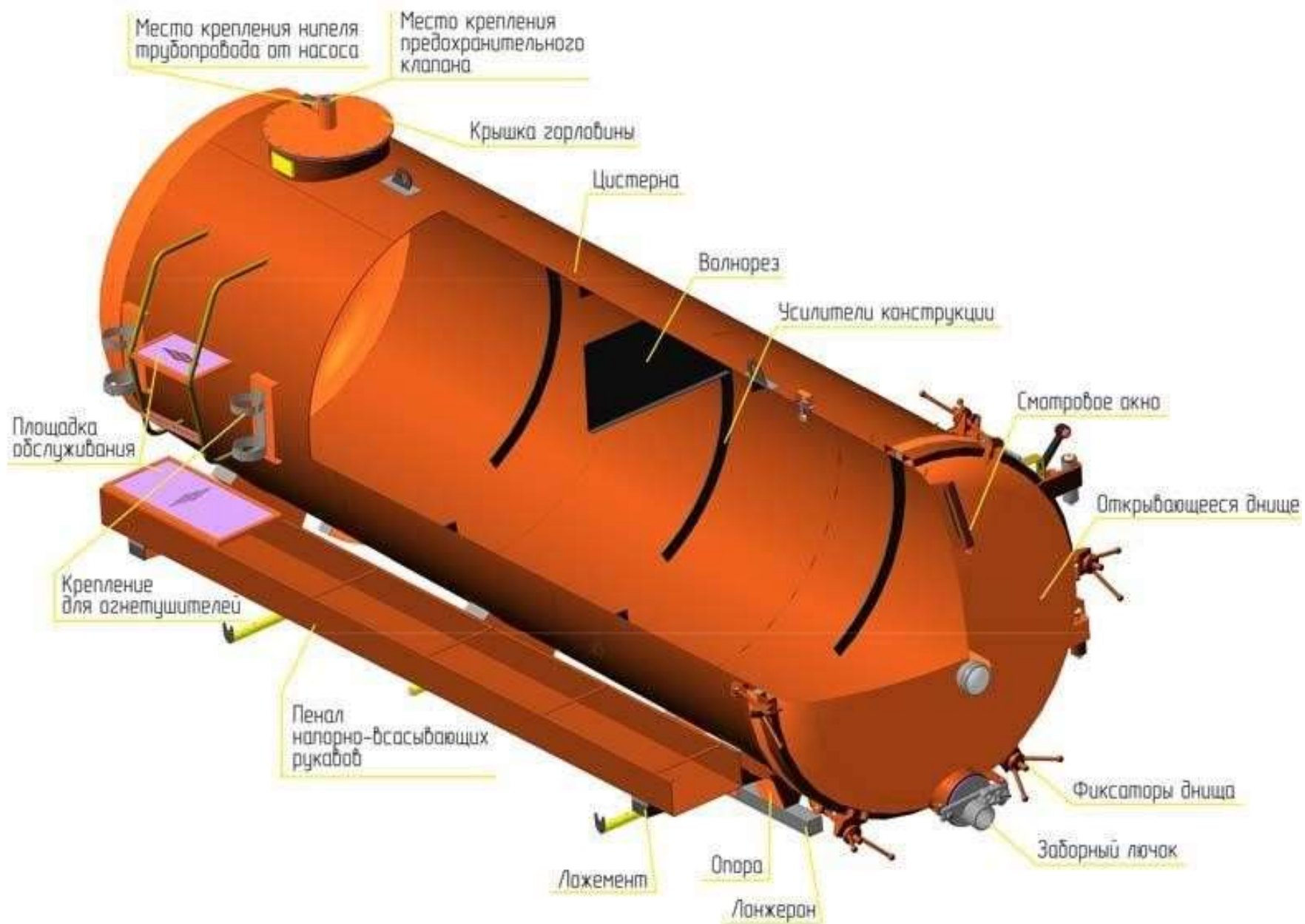

Контактний телефон:
+38(097) 746-67-04
+38(099) 632-13-31
+38(044) 232-02-98

Адреса: Україна, 04060, м. Київ,
вул. Ризька, буд. 73-г, офіс 7
E-mail: tovkst@gmail.com
Website: kievspecteh.com

Код ЄДРПОУ 42623361.
IBAN UA573282090000026003000003717
в АТ «АБ «Південний».

Особливості вакуумної машини KST-12 на шасі Ford Trucks 2533

Вакуумні насоси з повітряним охолодженням.

- Модель PNR поступаєтья моделі PNE у зв'язку з охолодженням за допомогою повітряної ежекції, замість атмосферного повітря. Регульована ежекція повітря забезпечує ефективне охолодження, навіть під час використання насоса у важких умовах експлуатації (запатентована технологія).
- Модель 142 відсутня у версії PNE.
- Прямий привід із циліндричним валом діаметра або Ø1" 3/8.
- З редуктором при 540-1000 об/хв.
- Обертанням проти годинникової стрілки.
- П'ять лопатей з термостійкого параамідного синтетичного волокна; тангенціальне розташування знижує знос, пов'язаний з тертям, і забезпечує збільшення терміну служби насоса.
- Автоматичний безповоротний клапан на лінії всмоктування.
- Автоматичне змащування за допомогою об'ємного дозувального насоса. Задній бак (PNR/E 73-124). Бічний резервуар (PNR142). Мідні труби та фітинги. Обертання за годинниковою стрілкою.
- Алюмінієві орієнтовані патрубки, на різні діаметри.
- З гідравлічним двигуном.
- Керування за допомогою двигуна внутрішнього згоряння, гідромотора або механічного приводу from a Power Take Off.
- Шків приводного ременя.
- Пневмопривід або гідропідсилювач на клапані, що перемикається, для тиску і розрідження.
- Система попередження про перегрів насоса.



Експлуатаційні характеристики насосу Јигор та схема Вакуумної системи.

ЕКСПЛУАТАЦІЙНІ ХАРАКТЕРИСТИКИ			PNR/E 73	PNR/E 83	PNR/E 104	PNR/E 124	PNR/E 142
Макс. швидкість	PNR-E D	rpm	1350	1350	1300	1300	1200
	PNR-E M	rpm	540	540	540 - 1000	540 - 1000	540 - 1000
	PNR-E HYD	rpm	1350	1350	1300	1300	1200
Повітр. потік за атм. тиску		l/min	7200	8200	10400	12400	14200
		m ³ /h	432	492	624	744	852
Повітр. потік за розрідження 60%		l/min	6600	7600	9400	11200	12800
		m ³ /h	396	456	564	672	768
Макс. розрідження		%	93	93	95	95	95
Макс. розрідження за постійної роботи	PNR	%	70	70	70	70	70
Макс. розрідження за постійної роботи	PNE	%	60	60	60	60	-
Споживана потужність із вільними отворами		kW	6,5	7,5	9	11	14
Потужність, необхідна за максимального вакууму		kW	9,5	10,5	12,5	14,5	17
Напруга, треб. за відн. тиску 0,5 бар (абс. 1,5)		kW	11	12,5	14	16	20,5
Напруга, треб. при відн. тиску 1 бар (абс. 2)		kW	13	14,5	18,5	21,5	27,5
Макс. робочий відн. тиск (абс.) за постійної роботи		bar	1 (2)	1 (2)	1 (2)	1 (2)	1 (2)
Макс. робочий тиск (абс.)		bar		1 (2)	1,5 (2,5)	1,5 (2,5)	1,5 (2,5)
Споживання масла		g/h	110-130	110-130	130-150	130-150	160-170
Ємність масляного бака		l	2,2	2,2	3,2	3,2	4
	PNR-E D	kg	110	119	150	170	210
	PNR-E M 540	kg	121	128	173	190	225
	PNR-E M 1000	kg	-	-	173	190	225
	PNR-E HYD	kg	141	155	185	200	230

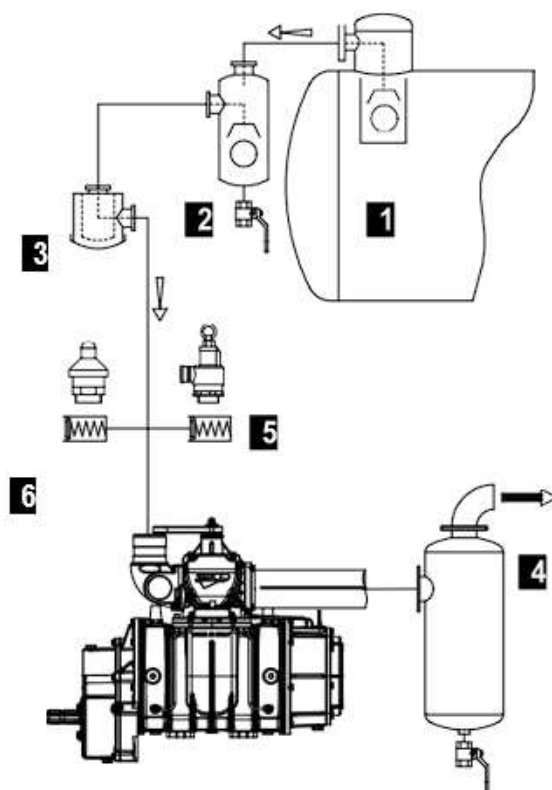

1.	Первинний клапан
2.	Поплавковий (вторинний) клапан
3.	Фільтр на всмоктуванні
4.	Шумоглушник - сепаратор масла
5. А	Клапан макс. Тиску (додаткові компоненти)
6. А	Клапан скидання вакууму (додаткові компоненти)

Креслення вакуумного насосу Јигор в двох варіантах

№1 PNR/PNE Пряма передача

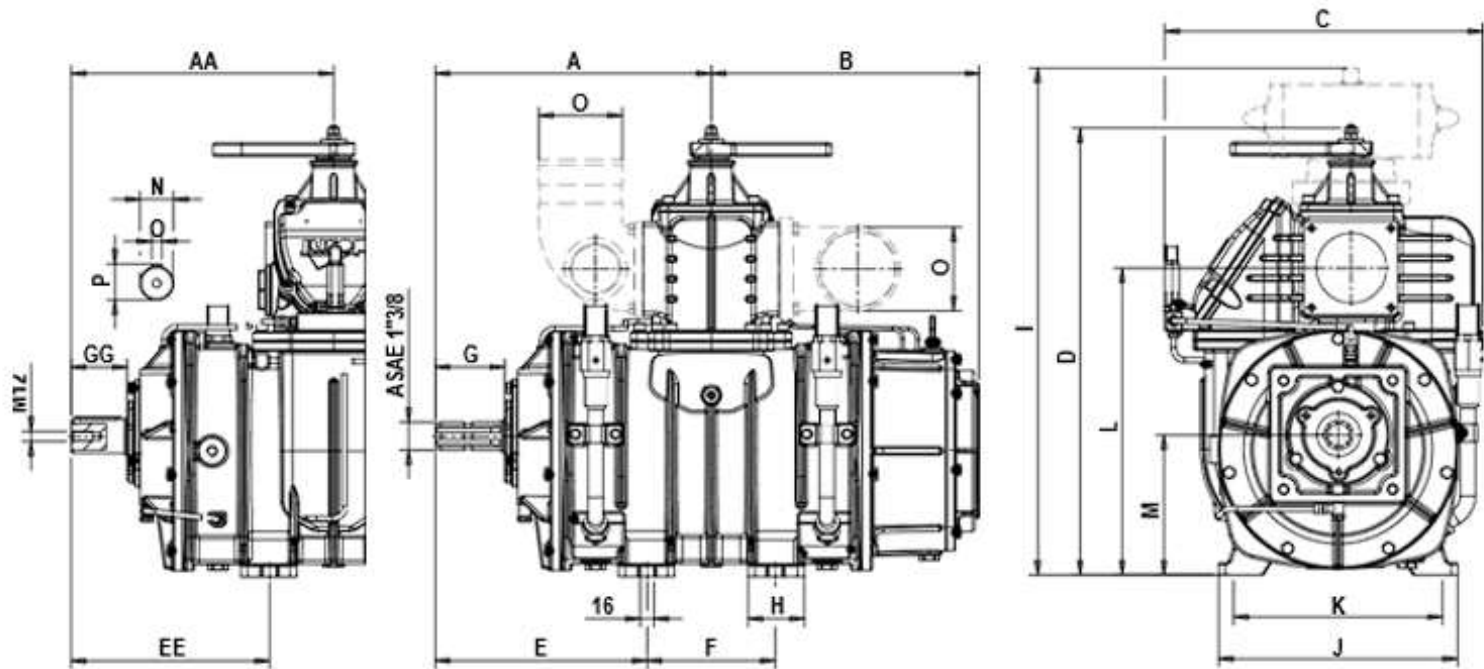

PNR/E	A	AA	B	C	D	E	EE	F	G	GG	H	I	J	K	L	M	N	O	P
73	309	284	295	396	496	232	207	153	83	60	65	567,5	270	230	339	147	35	10	38
83	331	306	317,5	396	496	253	230	153	83	60	65	567,5	270	230	339	147	35	10	38
104	329	313	321	380	534,5	253	237	153	83	67	67	606	285	249	367	167,5	40	12	43
124	362	346	353,5	380	534,5	285	269	153	83	67	67	606	285	249	367	167,5	40	12	43
142	355	338	344	423	578	205	188	300	83	67	95	646	320	270	407	190	40	12	43

№2 NR/PNE Модифікація HDR / Привід із редуктором

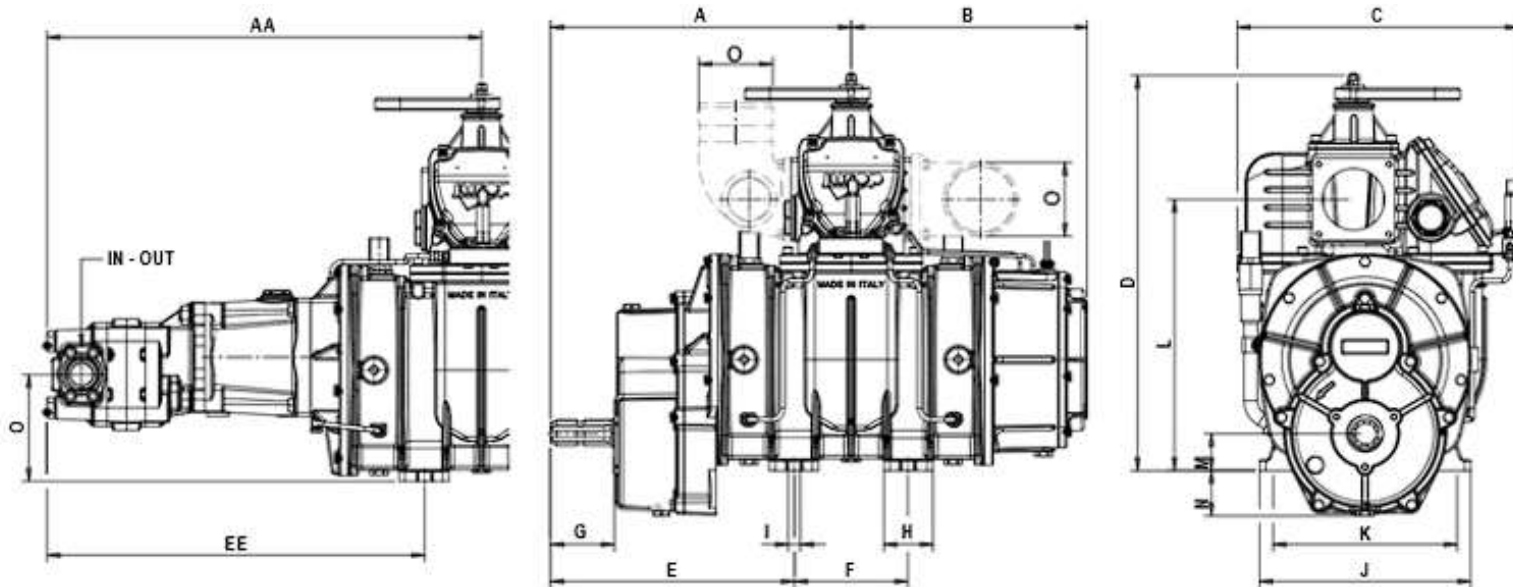

PNR/E	A	AA	B	C	D	E	EE	F	G	H	I	J	K	L	M	N	O	IN	OUT
73	372	548,5	295	396	496	296	472	153	84	65	16	270	230	339	45	62	124	1"	1 1/4"
83	395	571	317,5	396	496	318	492	153	84	65	16	270	230	339	45	62	124	1"	1 1/4"
104	406	586	321	380	534,5	329	510	153	85,5	67	16	285	249	367	50	62	144	1 1/4"	1 1/2"
124	437	602	353,5	380	534,5	368	525	153	85,5	67	16	285	249	367	50	62	136	-	-
142	434	597	344	423	578	284	447	300	85	95	16	320	270	407	73	50	159	1"	1 1/4"

Контактний телефон:
 +38(097) 746-67-04
 +38(099) 632-13-31
 +38(044) 232-02-98

Адреса: Україна, 04060, м. Київ,
 вул. Ризька, буд. 73-г, офіс 7
 E-mail: tovkst@gmail.com
 Website: kievspecteh.com

Код ЄДРПОУ 42623361.
 IBAN UA573282090000026003000003717
 в АТ «АБ «Південний».

**Шумова потужність тільки насоса (без приводної
трансмисії, блоку всмоктування, глушників)**

RPM	Вакуум- надлишковий тиск	PNE 73-83	PNR 73-83	PNE 104- 124	PNR 104- 124	PNR 142
Номінальна швидкість	вакуум 80%	90	92	90	93	94
	Δ press 600 миллібар	103	103	104	104	105

Діаметр патрубків

Ø	Регульованого патрубка			Фіксованого патрубка				
	PNR/ E	Ø76	Ø80	Ø100	Ø60	Ø76	Ø80	Ø100
73	•				•	•	•	
83	•				•	•	•	
104	•	•	•			•	•	•
124	•	•	•			•	•	•
142		•	•				•	•

Опис вакуумної машини KST-12 на шасі Ford Trucks 2533

Вакуумна машина (або асенізатор) KST-12 на шасі Ford Trucks 2533 служить для забору і перевезення всіляких рідинних відходів, які не є вибухонебезпечними або горючими. Автомашина використовується в помірному кліматі, відповідна температура для експлуатації – від -20 і до + 40°C. Вакуумна бочка виготовляється з товстої сталі, приблизно 4 мм. Ребра жорсткості всередині ємності не дозволяють цистерні деформуватися. Спочатку ємність ґрунтується, потім забарвлюється в різні кольори. Найчастіше бочка забарвлюється в червоний або рудий колір.

До складу спецобладнання входить:

- Цистерна;
- вакуумний насос з приводом;
- сигнально-запобіжний пристрій;
- трубопроводи вакуум-нагнітальної системи з краном;
- приймальний люк зі всмоктувальним шлангом;
- майданчики для обслуговування;
- електрообладнання.

Вакуумна система включає:

- 4-х ходовий кран;
- вакуумний насос;
- систему трубопроводів.

На лінії всмоктування встановлений поплавцевий клапан, який монтується на кришці сигнально запобіжного пристрою і перекриває всмоктуючу лінію при наповненні цистерни, тим самим унеможливорює попадання відходів в насос.

Окрім цього на лінії всмоктування встановлений бачок проміжний, який призначений для збору конденсату, що утворюється під час заповнення цистерни відходами у всмоктуючій лінії.

У нагнітальній лінії насоса встановлений глушник, для зниження шуму при виході повітря з насоса.



Особливості шасі Ford Trucks 2533

Кабіна

- Кабіна HI-LAND - денна, низький дах (AD - Active Day) Корпус кабіни нормальної жорсткості
- Підвіска кабіни механічного типу Механічний підйом кабіни
- Тонування вітрового та бокових вікон кабіни Центральний замок кабіни з дистанційним керуванням

Контактний телефон:
+38(097) 746-67-04
+38(099) 632-13-31
+38(044) 232-02-98

Адреса: Україна, 04060, м. Київ,
вул. Ризька, буд. 73-г, офіс 7
E-mail: tovkst@gmail.com
Website: kievspecteh.com

Код ЄДРПОУ 42623361.
IBAN UA573282090000026003000003717
в АТ «АБ «Південний».

Екстер'єр кабіни

- Сталевий передній бампер, 3-х секційний
- Дзеркала заднього огляду з електричним приводом та обігрівом Кронштейни кріплення дзеркал 240мм
- Дзеркала заднього огляду згідно директиви 2003/97/CE Зовнішнє бордюрне дзеркало, з підігрівом
- Дах кабіни в стандартному (білому) кольорі Емблема IVECO
- Зовнішні пластикові деталі кабіни в темно-сірому кольорі (без фарбування) Зовнішній сонцезахисний козирок з LED габаритними вогнями
- Оглядова бокова сходинка на кабіні (для перевірки вантажу)

Інтер'єр кабіни

- Кондиціонер кабіни, обігрів та вентиляція
- Фільтр салону антиалергенний
- Сидіння водія на пневматичній підвісці, тканинне, 3 регулювання Сидіння пасажирів на механічній підвісці, тканинне, 2 регулювання Підголівники сидінь
- Підлокітник на сидінні водія Цифровий тахограф на 2 картки
- Спідометр з подвійною шкалою км/год та м/год Електричний привід вікон водія та пасажирів Реміні безпеки
- Датчик непристібнутого реміня безпеки Шумоізоляція стандартна, згідно CE 92/97 Тканинний салон
- Аудиомагнітола BOSCH + Bluetooth VDV + USB Підготовка для курця (підкурювач + попільничка) Документальна полиця на задній стінці кабіни (кабіна AD)

Додаткові фото вакуумної машини KST-12 на шасі Ford Trucks 2533



Контактний телефон:
+38(097) 746-67-04
+38(099) 632-13-31
+38(044) 232-02-98

Адреса: Україна, 04060, м. Київ,
вул. Ризька, буд. 73-г, офіс 7
E-mail: tovkst@gmail.com
Website: kievspecteh.com

Код ЄДРПОУ 42623361.
IBAN UA573282090000026003000003717
в АТ «АБ «Південний».



Контактний телефон:
+38(097) 746-67-04
+38(099) 632-13-31
+38(044) 232-02-98

Адреса: Україна, 04060, м. Київ,
вул. Ризька, буд. 73-г, офіс 7
E-mail: tovkst@gmail.com
Website: kievspecteh.com

Код ЄДРПОУ 42623361.
IBAN UA573282090000026003000003717
в АТ «АБ «Південний».

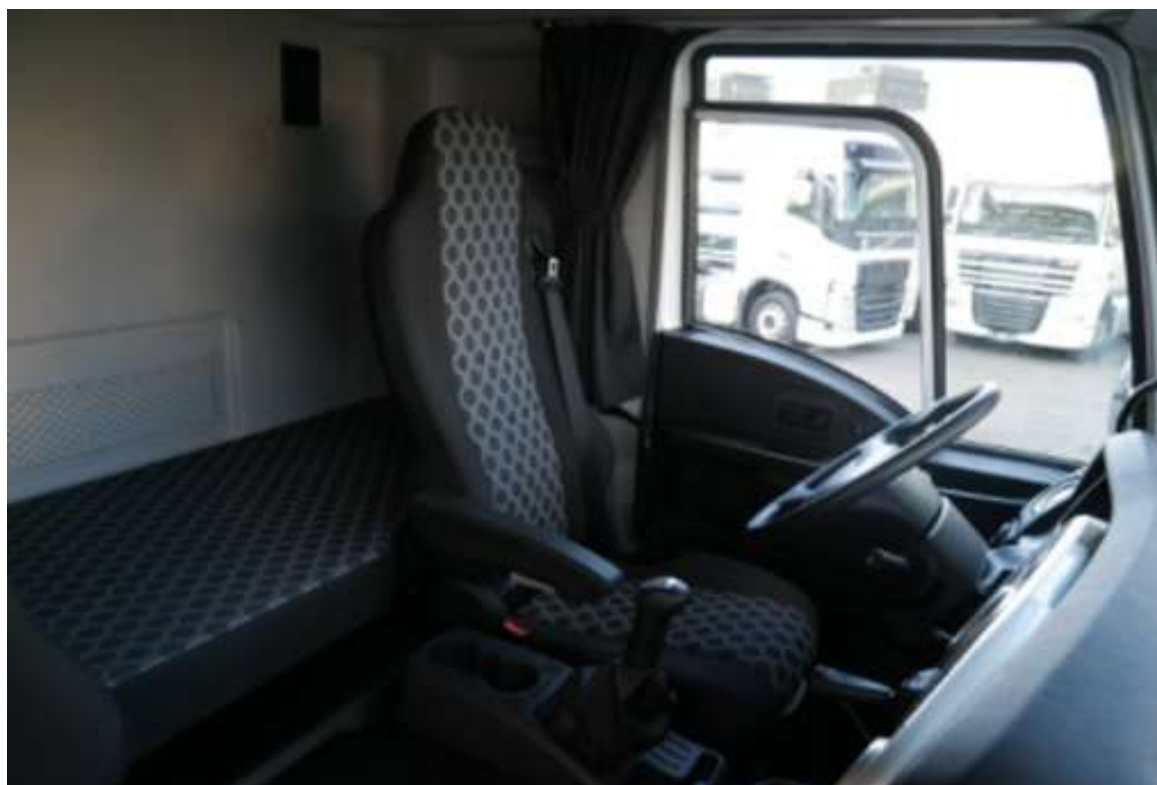

Контактний телефон:
+38(097) 746-67-04
+38(099) 632-13-31
+38(044) 232-02-98

Адреса: Україна, 04060, м. Київ,
вул. Ризька, буд. 73-г, офіс 7
E-mail: tovkst@gmail.com
Website: kievspecteh.com

Код ЄДРПОУ 42623361.
IBAN UA573282090000026003000003717
в АТ «АБ «Південний».



Контактний телефон:
+38(097) 746-67-04
+38(099) 632-13-31
+38(044) 232-02-98

Адреса: Україна, 04060, м. Київ,
вул. Ризька, буд. 73-г, офіс 7
E-mail: tovkst@gmail.com
Website: kievspecteh.com

Код ЄДРПОУ 42623361.
IBAN UA573282090000026003000003717
в АТ «АБ «Південний».



Контактний телефон:
+38(097) 746-67-04
+38(099) 632-13-31
+38(044) 232-02-98

Адреса: Україна, 04060, м. Київ,
вул. Ризька, буд. 73-г, офіс 7
E-mail: tovkst@gmail.com
Website: kievspecteh.com

Код ЄДРПОУ 42623361.
IBAN UA573282090000026003000003717
в АТ «АБ «Південний».

**Технічні характеристики вакуумної машини KST-12
на шасі Ford Trucks 2533**

Найменування показника	Значення
Модель і найменування шасі	FORD CARGO 2533
Тип привода робочих органів (вакуумний насос)	Механічний
Характеристика насоса:	
- продуктивність не менше	620±12 м³/год.
- розрідження, не менше	0,085 МПа.
Ємність технологічна, цистерни	12 м³
Кількість обслуговуючого персоналу	2 чол.
Час наповнення цистерни	7-10 хв.
Максимальна глибина всмоктування, не менше	4,5 м.

Характеристика	Показник
Колісна формула	6x2
Розподіл повної маси на передню вісь	7100 кг.
Розподіл повної маси на задню вісь	13500+11000 кг.
маса	7679 кг.
ABS/ASR	ABS/ASR
Коля передніх коліс	2055 мм.
Коля задніх коліс	1830 мм.

Тип шасі	вантажне
Тип підвіски, пров./зад.	Багатолистові ресори. Посилення для важких умов експлуатації з амортизаторами та стабілізатором поперечної стійкості
Зовнішній габаритний радіус повороту	10 м.
КПП	ZF 9S1310
Тип КПП	механічна
Кількість передач КПП	9+1
Передавальна кількість провідного мосту	4.10
Кут подолання підйому	32 %
Розмір шин	315/80 R22,5
Максимальна швидкість	90 км/год.
Двигун	Ford-Ecotorg
Двигун виконання	EURO-5
Тип двигуна	Дизель
Число/розташування циліндрів	6
Робочий об'єм	8974 див.
Потужність двигуна	330 кВт (к.с)
Мах крутний момент	1300/1200-1700 Нм (кгсм).
Паливний бак	350 л.
Напруга	24 В.
Акумулятор	2 x 12V 150 А В/Агод.
Генератор В/А	130 А / 6,5 кВт

НАШІ КЛІЄНТИ



Агроіндустріальний
Холдінг МХП



Onuf group



McDonald's



Ikea



Sandora



Кондитерська
фабрика «Рошен»



Збройні сили
України



Служба безпеки
України



Генеральна
прокуратура
України



Управління
державної охорони
України



Національна
гвардія України



ТОВ «Метінвест
холдінг»



Національна
гвардія України



ПриватБанк
АТ «ПАТ Приват
банк»



Окко



Укрнафта



Києво-Печерська
Лавра



Епіцентр



FOZZY



МегаМаркет



АТБ



Галичина



Карпатська
Джерельна



КМДА



Київпастрас



ASMAP



Київмедспецтранс



RUDOMAIN



ЕРІДОН ТЕХ



ТОВ
Укравтозапчастина



Автоцентр KIA
Корея Моторс



Телеканал СТБ



Посольство
Швейцарії в Україні



Посольство Швеції



Duckerhoff



КУК



Київський
політехнічний
інститут ім.
Сікорського



ХНУ ім. Кузевиці



Національний інститут
ССХІ ім. М. М. АМОСОВА



Інститут
Гідромеханіки



Інститут Освітньої
Аналітики

Контактний телефон:
+38(097) 746-67-04
+38(099) 632-13-31
+38(044) 232-02-98

Адреса: Україна, 04060, м. Київ,
вул. Ризька, буд. 73-г, офіс 7
E-mail: tovkst@gmail.com
Website: kievspecteh.com

Код ЄДРПОУ 42623361.
IBAN UA573282090000026003000003717
в АТ «АБ «Південний».