

Трал КАЕССБОНРЕР К.СОК L / 3-12 / 24

Бренд: КАЕССБОНРЕР

Тип прицепа: Шасі

Вантажопідйомність: 24 т.

Опис : Трал КАЕССБОНРЕР К.СОК L / 3-12 / 24 - це низькорамний напівпричіп, спеціально розроблений для транспортування вантажної техніки. Завдяки своїм технічним характеристикам, цей трал є ідеальним рішенням для перевезення великогабаритних та важких вантажів у різних галузях, таких як будівництво, промисловість та логістика.



Контактний телефон:
+38(097) 746-67-04
+38(099) 632-13-31
+38(044) 232-02-98

Адреса: Україна, 04060, м. Київ,
вул. Ризька, буд. 73-г, офіс 7
E-mail: tovkst@gmail.com
Website: kievspecteh.com

Код ЄДРПОУ 42623361.
IBAN UA573282090000026003000003717
в АТ «АБ «Південний».

Креслення траля KAESSBOHRER K.SOK L / 3-12 / 24

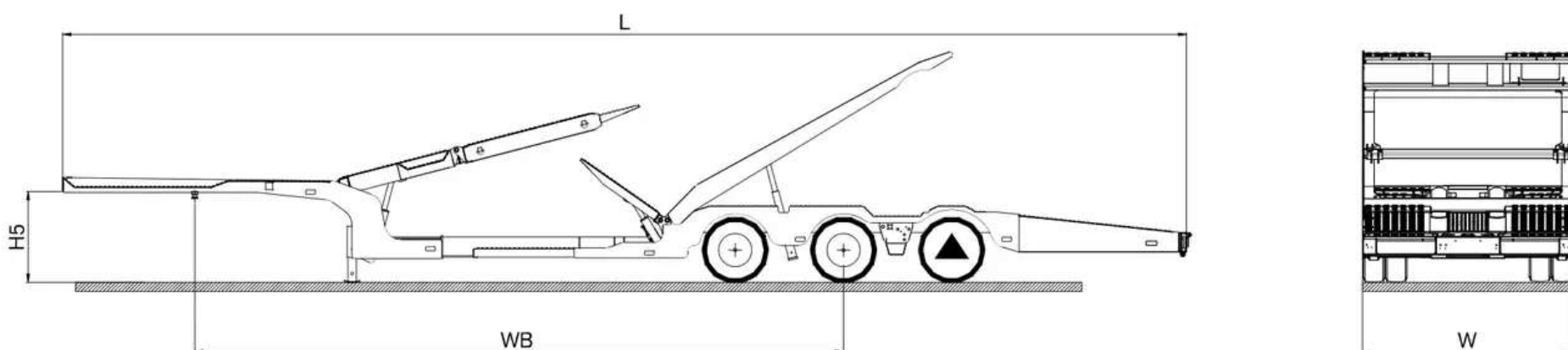

Контактний телефон:
+38(097) 746-67-04
+38(099) 632-13-31
+38(044) 232-02-98

Адреса: Україна, 04060, м. Київ,
вул. Ризька, буд. 73-г, офіс 7
E-mail: tovkst@gmail.com
Website: kievspecteh.com

Код ЄДРПОУ 42623361.
IBAN UA573282090000026003000003717
в АТ «АБ «Південний».

Особливості трала KAESSBOHRER K.SOK L / 3-12 / 24

- **Гідравлічні пандуси:** Забезпечують легкість і безпеку при завантаженні та розвантаженні техніки.
- **Різні типи кріплень та фіксаторів:**
 - Забезпечують надійне транспортування вантажів.
- **Система автоматичного накачування шин:** Підтримує оптимальний тиск у шинах, що сприяє стабільності та безпеці на дорозі.
- **Подовження платформи:** Дозволяє перевозити довші вантажі, що робить цей трал надзвичайно універсальним.

Опис трала KAESSBOHRER K.SOK L / 3-12 / 24

Трал KAESSBOHRER K.SOK L / 3-12 / 24 - це низькорамний напівпричіп, спеціально розроблений для транспортування вантажної техніки. Завдяки своїм технічним характеристикам, цей трал є ідеальним рішенням для перевезення великогабаритних та важких вантажів у різних галузях, таких як будівництво, промисловість та логістика.

Цей трал має стандартне шасі, виготовлене з високоміцної сталі, що забезпечує високу вантажопідйомність та стійкість до деформацій під час перевезення важких вантажів. Конструкція шасі також сприяє зниженню ваги трала, що позитивно впливає на його експлуатаційні характеристики.

Гальмівна система представлена двоконтурною електропневматичною системою EBS 4S / 3M з антиблокувальною системою (ABS), що забезпечує безпечне гальмування навіть у складних умовах. Це важливо для забезпечення безпеки під час транспортування важкої техніки.

Трал KAESSBOHRER K.SOK L / 3-12 / 24 обладнаний шинами розміру 215/75 R17.5, які забезпечують високу стійкість і надійність на дорозі. Три осі BPW з барабанними гальмами типу caster гарантують рівномірний розподіл навантаження та високу стійкість під час руху.

Електрична система Aspöck забезпечує надійне освітлення і безпеку на дорозі. Підлога трала виготовлена з листової сталі, що забезпечує високу міцність та довговічність конструкції.

Вантажопідйомність трала складає 12 000 кг, а навантаження на візок - 24 000 кг. Повна маса транспортного засобу становить 35 500 кг.

Трал KAESSBOHRER K.SOK L / 3-12 / 24 має зовнішню довжину 13 500 мм, висоту платформи 850 мм та ширину платформи 2 540 мм. Ці параметри забезпечують зручність та безпеку при завантаженні і розвантаженні вантажів.

Додаткові особливості цього трала включають гідравлічні пандуси, які забезпечують легкість і безпеку при завантаженні та розвантаженні техніки, а також різні типи кріплень та фіксаторів, які забезпечують надійне транспортування вантажів. Система автоматичного накачування шин підтримує оптимальний тиск у шинах, що сприяє стабільності та безпеці на дорозі. Можливість подовження платформи дозволяє перевозити довші вантажі, що робить цей трал надзвичайно універсальним.

Трал KAESSBOHRER K.SOK L / 3-12 / 24 призначений для транспортування вантажної техніки, будівельного обладнання, великогабаритних конструкцій та інших важких вантажів. Його конструкція забезпечує високу стійкість та надійність під час транспортування, що робить його незамінним інструментом у сфері логістики. Цей трал є відмінним вибором для компаній, які займаються перевезенням важких вантажів і потребують надійного та довговічного транспортного засобу. Його інноваційні технічні рішення та висока якість виготовлення гарантують ефективність та безпеку експлуатації протягом тривалого часу.

Додаткові фото трала KAESSBOHRER K.SOK L / 3-12 / 24



Контактний телефон:
+38(097) 746-67-04
+38(099) 632-13-31
+38(044) 232-02-98

Адреса: Україна, 04060, м. Київ,
вул. Ризька, буд. 73-г, офіс 7
E-mail: tovkst@gmail.com
Website: kievspecteh.com

Код ЄДРПОУ 42623361.
IBAN UA573282090000026003000003717
в АТ «АБ «Південний».



Контактний телефон:
+38(097) 746-67-04
+38(099) 632-13-31
+38(044) 232-02-98

Адреса: Україна, 04060, м. Київ,
вул. Ризька, буд. 73-г, офіс 7
E-mail: tovkst@gmail.com
Website: kievspecteh.com

Код ЄДРПОУ 42623361.
IBAN UA573282090000026003000003717
в АТ «АБ «Південний».

Технічні характеристики трала KAESSBOHRER K.SOK L / 3-12 / 24

Параметр	Значення
Тип	Низькорамний трал для транспортування вантажної техніки
Шасі	Стандартне шасі, виготовлене з високоміцної сталі
Гальмівна система	Двоконтурна електропневматична гальмівна система EBS 4S / 3M з антиблокувальною системою (ABS)
Розмір шин	215/75 R17.5
Осі	Осі BPW з барабанними гальмами типу caster
Електрична система	Aspöck
Підлога	Листова сталь
Гранична допустима навантаження	12 000 кг.
Навантаження на візок	24 000 кг.
Повна маса	35 500 кг.
Зовнішня довжина	13 500 мм.
Висота платформи	850 мм.
Ширина платформи	2 540 мм.

НАШІ КЛІЄНТИ



Агроіндустріальний
Холдінг МХП



Onuf group



McDonald's



Ikea



Sandora



Кондитерська
фабрика «Рошен»



Збройні сили
України



Служба безпеки
України



Генеральна
прокуратура
України



Управління
державної охорони
України



Національна
гвардія України



ТОВ «Метінвест
холдінг»



Національна
гвардія України



ПриватБанк
АТ «ПАТ Приват
банк»



Окко



Укрнафта



Києво-Печерська
Лавра



Епіцентр



FOZZY



МегаМаркет



АТБ



Галичина



Карпатська
Джерельна



КМДА



Київпастрас



ASMAP



Київмедспецтранс



RUDOMAIN



ЕРІДОН ТЕХ

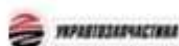

ТОВ
Укравтозапчастина



Автоцентр KIA
Корея Моторс



Телеканал СТБ



Посольство
Швейцарії в Україні



Посольство Швеції



Duckerhoff



КУК



Київський
політехнічний
інститут ім.
Сікорського



ХНЗУ ім. Кузеця



Національний інститут
ССХІ ім. М. М. АМОСОВА



Інститут
Гідромеханіки



Інститут Освітньої
Аналітики

Контактний телефон:
+38(097) 746-67-04
+38(099) 632-13-31
+38(044) 232-02-98

Адреса: Україна, 04060, м. Київ,
вул. Ризька, буд. 73-г, офіс 7
E-mail: tovkst@gmail.com
Website: kievspecteh.com

Код ЄДРПОУ 42623361.
IBAN UA573282090000026003000003717
в АТ «АБ «Південний».