

Тягач IVECO T-WAY AT720T48W (6x6)

Вантажопідйомність: 33500 кг.

Кількість осей : 3

Марка : IVECO

Опис : Сідловий тягач IVECO T-WAY AT720T48W (6x6) - розроблений з ідеальним поєднанням міцності, надійності та комфорту, щоб задовольнити вимоги бізнесу і перевершити всі очікування щодо продуктивності, вантажопідйомності та безпеки. Володіючи легендарною міцністю шасі і компонентів, він створений для виконання складних екстремальних завдань на бездоріжжі. Завдяки HI-TRACTION і передовим технологічним рішенням, можна бути впевненим, що він забезпечить незмінно високу продуктивність у найважчих і несприятливих умовах бездоріжжя.



Контактний телефон:
+38(097) 746-67-04
+38(099) 632-13-31
+38(044) 232-02-98

Адреса: Україна, 04060, м. Київ,
вул. Ризька, буд. 73-г, офіс 7
E-mail: tovkst@gmail.com
Website: kievspecteh.com

Код ЄДРПОУ 42623361.
IBAN UA573282090000026003000003717
в АТ «АБ «Південний».

Креслення тягача IVECO T-WAY AT720T48W (6x6)

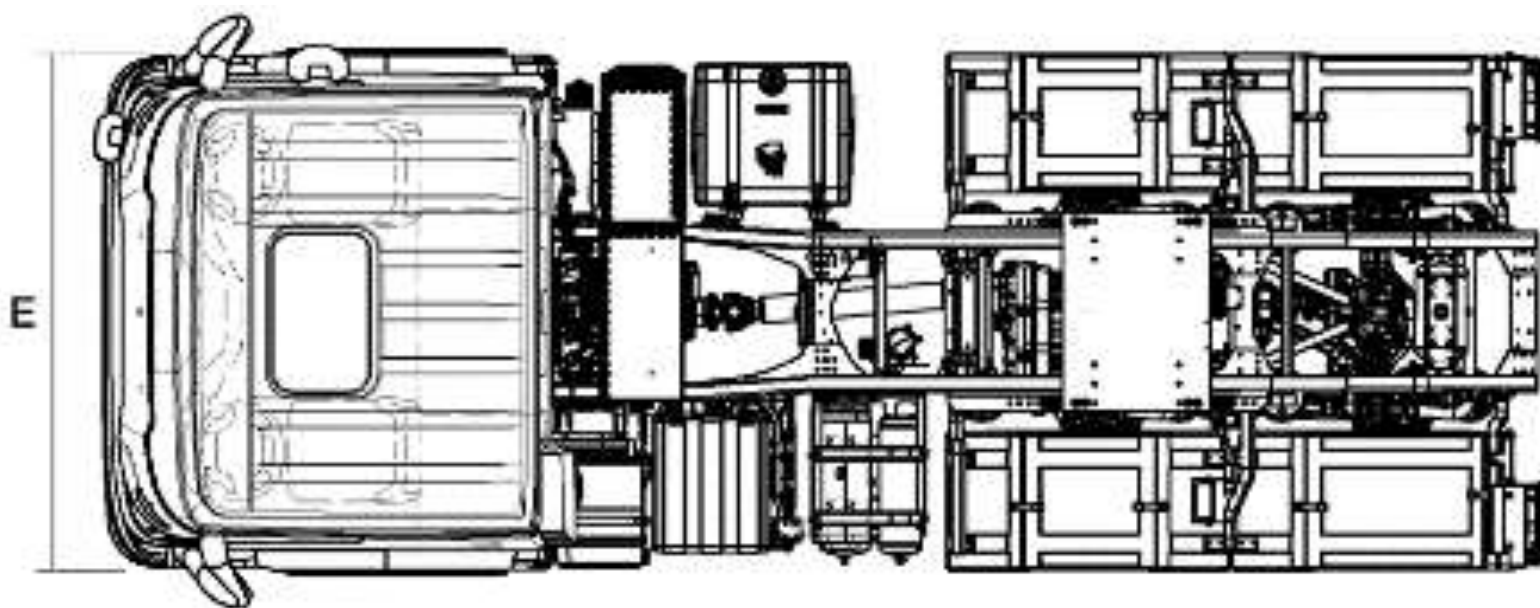
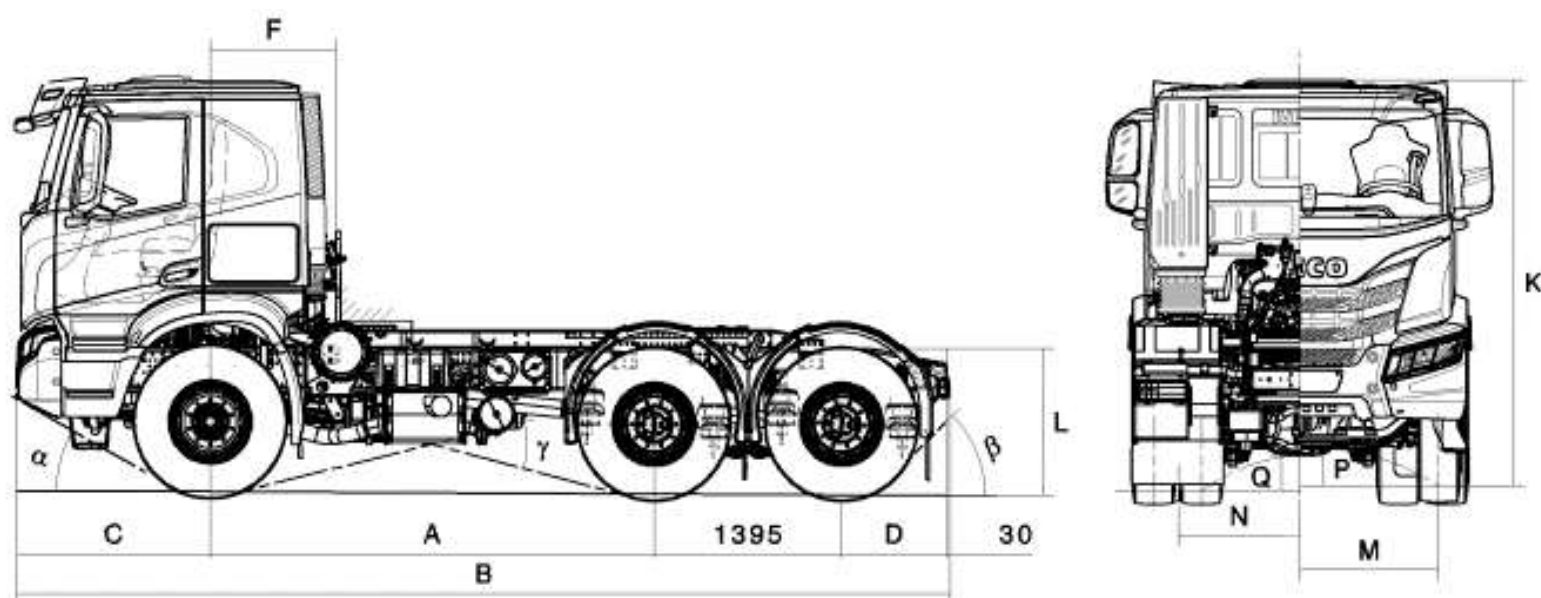

Контактний телефон:
+38(097) 746-67-04
+38(099) 632-13-31
+38(044) 232-02-98

Адреса: Україна, 04060, м. Київ,
вул. Ризька, буд. 73-г, офіс 7
E-mail: tovkst@gmail.com
Website: kievspecteh.com

Код ЄДРПОУ 42623361.
IBAN UA573282090000026003000003717
в АТ «АБ «Південний».

Особливості тягача IVECO T-WAY AT720T48W (6x6)

Відповідність рівню екологічності Euro 6
Підготовка для помірних кліматичних умов
Оберти двигуна 1900 RPM
Табличка на двигуні
Глушник бокового типу, занижена вихлопна труба
Фільтр попереднього очищення палива з обігрівом
Повітряний фільтр Heavy Duty для важких умов роботи
Система холодного запуску двигуна (підігрів впускного повітря)
Металевий захист радіатору та піддону двигуна
КПП
Автоматизована КПП - ZF Traxon 16TX 2240 TO. Передач вперед 16 (14.68 – 0.82) Зчеплення автоматизоване, сухе однодискове, зовнішній діаметр 17” (432 мм)
Стандартні 2 передачі заднього ходу
Стандартний режим роботи КПП
МЕХАНІЗМИ ВІДБОРУ ПОТУЖНОСТІ
Коробка відбору потужності (PTO) на КПП - NH/4с R 0,90
Expansion Module (Модуль для взаємодії шасі із надбудовою та/або навісним обладнанням)

ПЕРЕДНЯ ПІДВІСКА ТА ВІСЬ

Вісь передня (01), керована, не привідна, IVECO 5890/D OFF

Посилена передня підвіска механічного типу, 3-листові параболічні ресори, 9 т

Передній стабілізатор поперечної стійкості

ЗАДНЯ ПІДВІСКА ТА ВІСЬ

Вісь задня (02), привідна, не керована, IVECO 453291/ADB (Бортові редуктори)

Вісь задня (03), привідна, не керована, IVECO 453291/ADB (Бортові редуктори)

Міжосьове та міжколісне блокування диференціалів задніх осей, керування з кабіни водія

Передаточне число головної пари 4.23

Розмір шин привідної вісі 315/80 R22.5

Задня підвіска пневматичного типу, 4 пневматичних опори на стаціонарну вісь

2 задніх стабілізатора поперечної стійкості

Задні амортизатори

ШИНИ ТА ДИСКИ

Шини передні односкатні 315/80 R22.5. Шини задні 315/80 R22.5 Протектор підвищеної прохідності

Запасне колесо, без кронштейну кріплення запасного колеса до шасі

Колісні диски сталеві

РОБОЧІ ЄМНОСТІ

Паливні баки 680 літрів (290 л з лівої сторони + 390 л з правої сторони)

Підігрів паливного баку

Бак AdBlue пластиковий, 60 л

РУЛЬОВЕ КЕРУВАННЯ

Гідравлічний підсилювач ZF 8098, діаметр керма 470 мм

Рульова колонка для правостороннього руху, з пневматичним регулюванням по нахилу та вильоту

ШАСІ

Паспортні навантаження на вісі 8000 - 13000 - 13000 кг

Налаштування для обладнання стандартного типу

Колір рами темно-сірий IC444/ RAL 7021

Стандартний обробіток шасі (без використання продуктів ТЕСТІЛ)

Інформаційні таблички згідно вимог ЕСС

Контрольна цифра в VIN коді шасі

VIN номер містить корінь WJM

Сідельно-зчіпний пристрій JOST™

Сідельно-зчіпний пристрій, розмір 3.5" (модель JSK 38 MC 20 06 A2), висотою 190 мм

Монтажна плита H=18 мм

Додатковий посилений підрамник для сидельно-зчіпного пристрою, висотою 140 мм

Розміщення сидельно-зчіпного пристрою на рамі згідно Європейських стандартів

Задня поперечина рами

Задній звис 777,5 мм

ЕЛЕКТРИЧНЕ ОБЛАДНАННЯ

АКБ 2x 225 Аг / Стартер 5.5 кВт / Напруга 24В

Розміщення відсіку АКБ горизонтальне, бокове

Генератор 90А (24V)

Без роз'єму для підзарядки АКБ

Вимикач електричної маси розміщений в кабіні водія

15-контактний електричний роз'єм для причіпного обладнання (1x15pin)

ГАЛЬМІВНА СИСТЕМА

Пневматичного типу

Передні гальма дискові, вентильовані

Задні гальма дискові, вентильовані

Осушувач повітря пневмосистеми з підігрівом

Декомпресійне моторне гальмо IVECO Turbo Brake

EBS (Електронна гальмівна система, що включає в себе ABS+EBL)
BAS (Система допомоги при гальмуванні/Гальмівний асистент - Brake Assist System)

Блок підготовки повітря стандартного типу

Повітряний компресор двокамерний | 630 см³

Сталеві повітряні ресивери

Заводське маркування на повітряних ресиверах

Підготовка пневматична для причіпного обладнання

БЕЗПЕКА ТА ЕЛЕКТРОННІ АСИСТЕНТИ

Пневматичний та електричний звукові сигнали (клаксони)

Звуковий сигнал попередження про рух заднім ходом

Електронний обмежувач швидкості 90 км/год

Обмеження максимальної швидкості встановлюється на круїз-контролі

Круїз контроль (Темпомат)

2 ключа із іммобілайзером

Індикатор навантажень на осі із пневматичною підвіскою (тягача та напівпричепа)

Система ESP (Система електронної стабілізації курсової стійкості)



Кабіна T-WAY – спальна, низький дах (AT LR - Active Time Low Roof), внутрішня висота 1.25

Ізоляція кабіни для нормальних умов експлуатації

Підвіска кабіни механічного типу

Механічний підйом кабіни

ЕКСТЕР'ЄР КАБІНИ

Сталевий передній бампер, 3-х секційний

Зовнішні пластикові деталі кабіни в темно-сірому кольорі (без фарбування)

Дзеркала заднього огляду з електроприводом та обігрівом

Передні стійки кабіни із аеродинамічними накладками A-PILLAR високої ефективності

Зовнішній сонцезахисний козирок з LED габаритними вогнями

Дах кабіни в стандартному (білому) кольорі

Фірмове лого на дверях

ІНТЕР'ЄР КАБІНИ

Сидіння водія тканинне із ременем безпеки, на пневматичній підвісці, 3 регулювання, + 3-зонна система надування повітряних подушок в поперековій зоні спини та система 2-х ступеневого підігріву сидіння

Сидіння пасажирів на механічній підвісці, тканинне, 2 регулювання

Мультикермо із матеріалу Soft Touch, керування бортовим комп'ютером та аудіосистемою

Два спальних ліжка: нижнє ліжко занижене + верхнє ліжко із захисною сіткою

Автономний опалювач кабіни Webasto™, модель Thermo Top Pro 38, потужність 3.8 кВт

Кондиціонер кабіни, обігрів та вентиляція

Аудіо магнітола IVECO DAB (Bluetooth + USB)

Цифровий тахограф на 2 картки

Шторка сонцезахисна на вікні дверей водія

ОСВІТЛЮВАЛЬНЕ ОБЛАДНАННЯ

Галогенні фари головного світла

Протитуманні фари

Задні ліхтарі стандартного типу

Бокові габаритні вогні

Захисні металеві решітки на фарах головного світла

ІНШЕ ОСНАЩЕННЯ

Інструкція з експлуатації IVECO T-WAY класу Євро 5 українською мовою

Керівництво з експлуатації згідно вимог ЕМЕА-АРАС маркету

Знак аварійної зупинки (трикутник безпеки)

Противідкатні башмаки, 2 шт.

Аптечка первинної допомоги

Домкрат

Кронштейн для встановлення вогнегасника

Шланг для накачування повітря в колесах

Опис тягача IVECO T-WAY AT720T48W (6x6)

IVECO T-WAY AT720T48W (6x6) — це сучасний повнопривідний тягач, створений для роботи в екстремальних умовах. Його оснащено потужним 12,9-літровим дизельним двигуном Cursor 13, який видає 480 к.с., що забезпечує чудову продуктивність та відповідність екологічним стандартам Euro VI. Трансмсія представлена 12-ступеневою автоматизованою коробкою передач ZF, яка гарантує плавність перемикання та ефективність в умовах важкого бездоріжжя.

Кабіна цього тягача пропонує декілька варіантів конфігурацій, зокрема денну, вузьку спальну або широку спальну, що забезпечує комфорт водія під час далеких поїздок. Високоміцне шасі дозволяє виконувати найскладніші завдання, а підвіска може бути як механічною, так і пневматичною, що сприяє стабільності та комфорту під час руху по нерівних дорогах.

IVECO T-WAY AT720T48W також оснащений дисковими гальмами з електронною системою керування, що підвищує рівень безпеки. Універсальність тягача підкреслюється можливістю встановлення різноманітних надбудов, таких як цистерни, самоскидні кузови або крани, що робить його незамінним у будівельній та промисловій сферах. Додатково, сучасні системи допомоги водієві та інтеграція з IVECO DRIVER PAL забезпечують зручність і підвищують безпеку під час експлуатації. Це робить IVECO T-WAY AT720T48W ідеальним вибором для виконання складних завдань у найсуворіших умовах.

Додаткові фото тягача IVECO T-WAY AT720T48W (6x6)



Контактний телефон:
+38(097) 746-67-04
+38(099) 632-13-31
+38(044) 232-02-98

Адреса: Україна, 04060, м. Київ,
вул. Ризька, буд. 73-г, офіс 7
E-mail: tovkst@gmail.com
Website: kievspecteh.com

Код ЄДРПОУ 42623361.
IBAN UA573282090000026003000003717
в АТ «АБ «Південний».



Контактний телефон:
+38(097) 746-67-04
+38(099) 632-13-31
+38(044) 232-02-98

Адреса: Україна, 04060, м. Київ,
вул. Ризька, буд. 73-г, офіс 7
E-mail: tovkst@gmail.com
Website: kievspecteh.com

Код ЄДРПОУ 42623361.
IBAN UA573282090000026003000003717
в АТ «АБ «Південний».



Контактний телефон:
+38(097) 746-67-04
+38(099) 632-13-31
+38(044) 232-02-98

Адреса: Україна, 04060, м. Київ,
вул. Ризька, буд. 73-г, офіс 7
E-mail: tovkst@gmail.com
Website: kievspecteh.com

Код ЄДРПОУ 42623361.
IBAN UA573282090000026003000003717
в АТ «АБ «Південний».



Контактний телефон:
+38(097) 746-67-04
+38(099) 632-13-31
+38(044) 232-02-98

Адреса: Україна, 04060, м. Київ,
вул. Ризька, буд. 73-г, офіс 7
E-mail: tovkst@gmail.com
Website: kievspecteh.com

Код ЄДРПОУ 42623361.
IBAN UA573282090000026003000003717
в АТ «АБ «Південний».



Контактний телефон:
+38(097) 746-67-04
+38(099) 632-13-31
+38(044) 232-02-98

Адреса: Україна, 04060, м. Київ,
вул. Ризька, буд. 73-г, офіс 7
E-mail: tovkst@gmail.com
Website: kievspecteh.com

Код ЄДРПОУ 42623361.
IBAN UA573282090000026003000003717
в АТ «АБ «Південний».

Технічні характеристики тягача IVECO T-WAY AT720T48W (6x6)

Параметр	Показник
МОДЕЛЬ	IVECO AT720T48T/P H
ТИП	Сідельний тягач
КОЛІСНА ФОРМУЛА	6x6
КАБІНА	T-WAY / Active Time / Спальна
ДВИГУН	CURSOR 13 / 480 к.с. / 2 200 Нм / Євро 6
КПП	Автоматизована / ZF Traхon
ПОВНА МАСА	33 500 кг / 60 000 кг.
ТИП ЗАДНЬОЇ ВІСІ	Бортові редуктори (Hub Reduction)
ПІДВІСКА	Передня механічна / Задня пневматична
ГАЛЬМА	Передні дискові / Задні дискові
КОЛІСНА БАЗА	3 800 мм.
КОЛІР КАБІНИ	Основний колір кабіни – Білий (50105)
ПРИЗНАЧЕННЯ	Складні умови та бездоріжжя (OFF ROAD)

ДВИГУН	CURSOR 13 (F3HGE611X)
Тип	дизельний, рядний, 6 циліндрів
Система охолодження	рідинного типу, електронне керування
Тип турбіни	із перепускним клапаном + інтеркулер
Максимальна потужність	353 кВт (480 к.с.) при 1500 - 1900 об/хв.
Максимальний обертовий момент	2 200 Нм при 1000 - 1500 об/хв.
Робочий об'єм	12 882 см ³
Маса двигуна	1 230 кг.
Керування двигуном	EDC
Система очищення вихлопних газів	SCR
Стандарт екологічності	Євро 6
Система впорскування	Common Rail
Моторне гальмо IVECO Turbo Brake	306 кВт

НАШІ КЛІЄНТИ



Агроіндустріальний
Холдінг МХП



Onuf group



McDonald's



Ikea



Sandora



Кондитерська
фабрика «Рошен»



Збройні сили
України



Служба безпеки
України



Генеральна
прокуратура
України



Управління
державної охорони
України



Національна
гвардія України



ТОВ «Метінвест
холдінг»



Національна
гвардія України



ПриватБанк
АТ «ПАТ Приват
банк»



Окко



Укрнафта



Києво-Печерська
Лавра



Епіцентр



FOZZY



МегаМаркет



АТБ



Галичина



Карпатська
Джерельна



КМДА



Київпастрас



ASMAP



Київмедспецтранс



RUDOMAIN



ЕРІДОН ТЕХ



ТОВ
Укравтозапчастина



Автоцентр KIA
Корея Моторс



Телеканал СТБ



Посольство
Швейцарії в Україні



Посольство Швеції



Dyczerhoff



КУК



Київський
політехнічний
інститут ім.
Скворського



ХНУ ім. Кузевиці



Національний інститут
ССХІ ім. М. М. АМОСОВА



Інститут
Гідромеханіки



Інститут Освітньої
Аналітики

Контактний телефон:
+38(097) 746-67-04
+38(099) 632-13-31
+38(044) 232-02-98

Адреса: Україна, 04060, м. Київ,
вул. Ризька, буд. 73-г, офіс 7
E-mail: tovkst@gmail.com
Website: kievspecteh.com

Код ЄДРПОУ 42623361.
IBAN UA573282090000026003000003717
в АТ «АБ «Південний».