

Тягач GTL-4189 КОБАЛЬТ (4x2)

Вантажопідйомність: 20500 кг.

Кількість осі: 3

Опис : Модель GTL-4189 КОБАЛЬТ на шасі FOTON DAIMLER від компанії Київспецтех - це магістральний тягач, зарекомендував себе як потужний і високонадійний транспортний засіб, відмінно справляється з їздою по українським дорогам. Сучасний зовнішній вигляд, шасі та високі експлуатаційні характеристики роблять модель одним з лідерів в своєму класі.



Контактний телефон:
+38(097) 746-67-04
+38(099) 632-13-31
+38(044) 232-02-98

Адреса: Україна, 04060, м. Київ,
вул. Ризька, буд. 73-г, офіс 7
E-mail: tovkst@gmail.com
Website: kievspecteh.com

Код ЄДРПОУ 42623361.
IBAN UA573282090000026003000003717
в АТ «АБ «Південний».

Креслення тягача GTL-4189 КОБАЛЬТ (4x2)

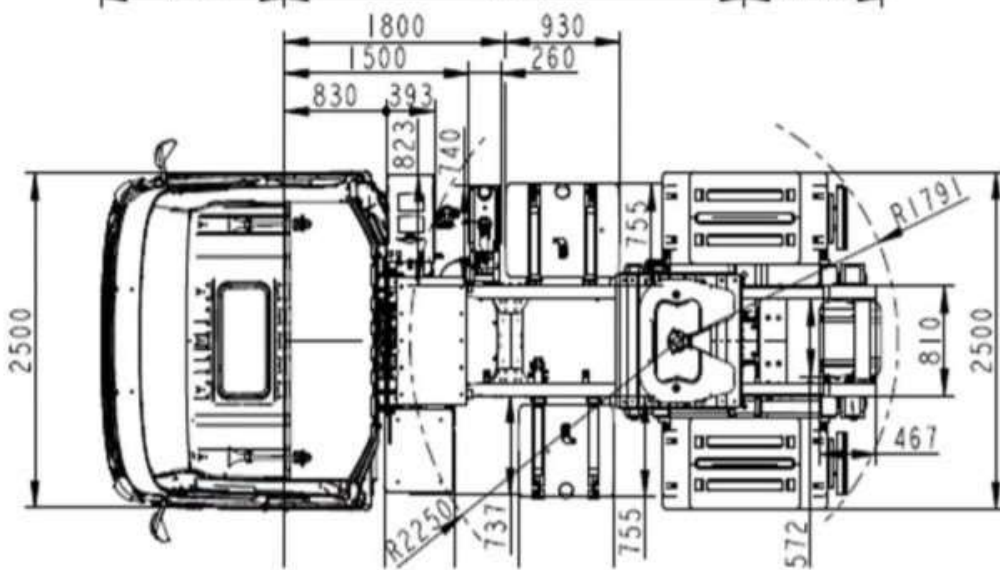
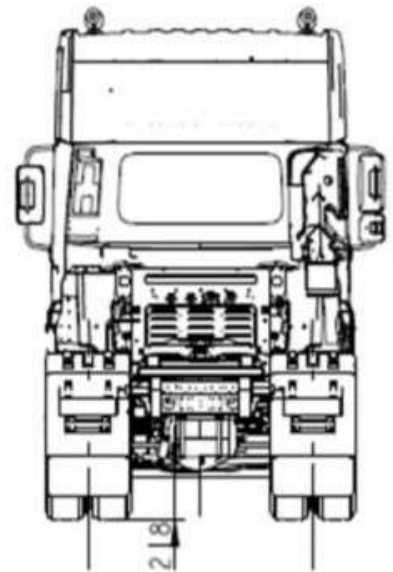
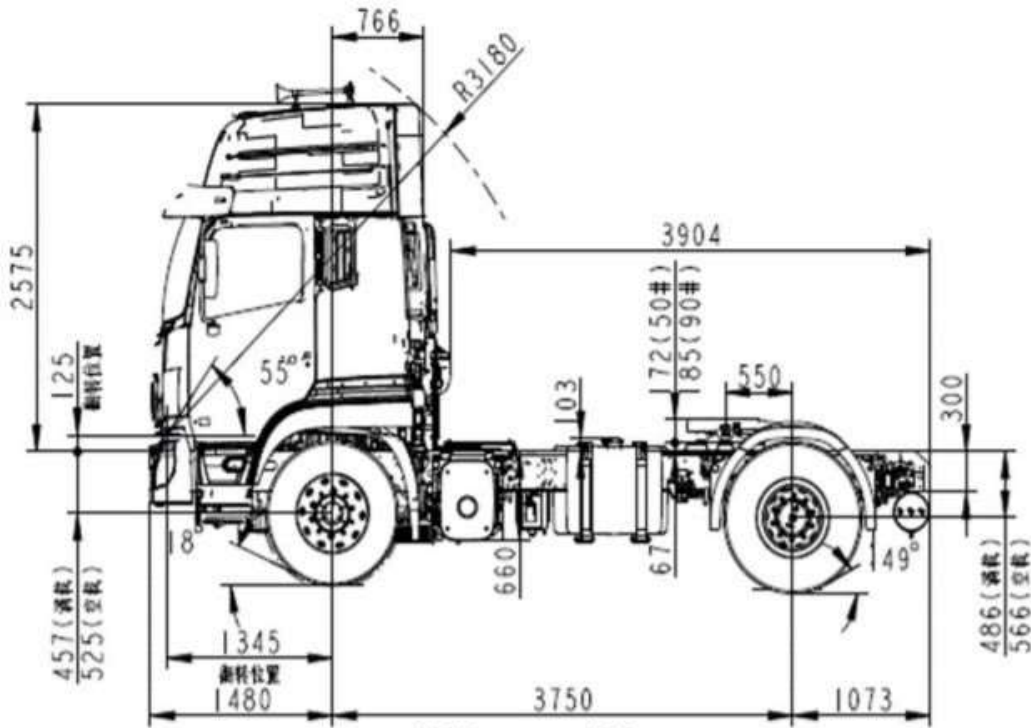

Контактний телефон:
+38(097) 746-67-04
+38(099) 632-13-31
+38(044) 232-02-98

Адреса: Україна, 04060, м. Київ,
вул. Ризька, буд. 73-г, офіс 7
E-mail: tovkst@gmail.com
Website: kievspecteh.com

Код ЄДРПОУ 42623361.
IBAN UA573282090000026003000003717
в АТ «АБ «Південний».

Опис тягача GTL-4189 КОБАЛЬТ (4x2)

Даний магістральний тягач має набір вражаючих характеристик, які залишають конкуруючі моделі далеко позаду. Це продуктивний двигун Cummins, паливна система і електрика марки Bosch, рульова і форсовані задні мости від Mercedes-Benz, а також сучасна, функціональна і комфортна кабіна водія. Придбання тягача GTL-4189 КОБАЛЬТ - це покупка транспортного засобу світового рівня. Модель має гарантію виробника і можливість післягарантійного обслуговування. В рамках сервісного обслуговування для власників GTL-4189 завжди доступні практично будь-які запчастини зі складу за максимально низькою ціною.

Плюси магістрального тягача моделі GTL-4189 КОБАЛЬТ.

- економічний та багатофункціональний транспорт;
- модифікована сучасна ходова від Daimler-Benz;
- світові стандарти безпеки від компанії WABCO;
- високоякісні вузли автомобіля імпортової зборки: це двигун, коробка передач, ГРУ та інші елементи;
- комплектується кондиціонером та обладнаний двома спальними місцями.
- і нарешті, головна перевага тягача GTL-4189 - малі витрати пального при великих обсягах вантажоперевезень.

Економічність

Вироблена із пластику клапанна кришка двигуна і масляний піддон поряд з використанням новітніх матеріалів і інноваційних виробничих технологій дозволило знизити вагу двигуна на 300 кг.

Сучасна система уприскування дозволяє досягти найбільш повного згоряння палива в циліндрах, що знижує витрату на 2-3 л на 100 км.

У 70% своєї потужності характеристичі двигун забезпечує питома витрата палива на рівні менше 200 г / кВт / год.

Комфорт

Кабіна, оснащена 4-х точковою пневматичною підвіскою, що має великий внутрішній простір і зручний інтер'єр, більш комфортна в порівнянні з конкурентами цього ж класу. Товщина шару шумоізоляційного матеріалу в 2 см забезпечує максимальний захист від зовнішніх звукових подразників.

Легкість в обслуговуванні

Кабіна EST A має електричний механізм перекидання кабіни на кут 70 °. Двигун має рядну вертикальну компоновку циліндрів. Це забезпечує легкість обслуговування агрегатів в моторному відсіку.

При використанні спеціальних мастильних матеріалів термін заміни масла в КПП досягає 240 000 км або кожні 2 роки.

При використанні палива з вмістом сірки менше 15 ppm, заміна масла в двигуні проводиться з інтервалом 90 000 км чи 2 000 мото-годин, або кожні 18 місяців. Кількість деталей в двигуні ISG на 30% менше ніж у більшості аналогічних двигунів інших виробників, що забезпечує простоту розбирання та збирання, а також скорочує час ремонту.

Основна перевага - мала витрата палива при великій вантажопідйомності!

Додаткові фото тягача GTL-4189 КОБАЛЬТ (4x2)



Контактний телефон:
+38(097) 746-67-04
+38(099) 632-13-31
+38(044) 232-02-98

Адреса: Україна, 04060, м. Київ,
вул. Ризька, буд. 73-г, офіс 7
E-mail: tovkst@gmail.com
Website: kievspecteh.com

Код ЄДРПОУ 42623361.
IBAN UA573282090000026003000003717
в АТ «АБ «Південний».



Контактний телефон:
+38(097) 746-67-04
+38(099) 632-13-31
+38(044) 232-02-98

Адреса: Україна, 04060, м. Київ,
вул. Ризька, буд. 73-г, офіс 7
E-mail: tovkst@gmail.com
Website: kievspecteh.com

Код ЄДРПОУ 42623361.
IBAN UA573282090000026003000003717
в АТ «АБ «Південний».

Технічні характеристики тягача GTL-4189 КОБАЛЬТ (4x2)

Характеристика	Показники
Модель ТЗ	GTL-4189
Бренд	КОБАЛЬТ
Тип ТЗ	Тягач
Бренд шасі	FOTONDAIMLER
Суббренд шасі	AUMAN
Вантажопідйомність платформи	30 т.
Розміри ТС	6200x2500x3300 мм.
Колісна формула	4 × 2
Двигун	Cummins ISM11
Потужність	375-420 к.с.
Кількість місць	2
Витрата палива на 100 км	30-35 л.

НАШІ КЛІЄНТИ



Агроіндустріальний
Холдинг МХП



Onuf group



McDonald's



Ikea



Sandora



Кондитерська
фабрика «Рошен»



Збройні сили
України



Служба безпеки
України



Генеральна
прокуратура
України



Управління
державної охорони
України



Національна
гвардія України



ТОВ «Метінвест
холдинг»



Національна
гвардія України



ПриватБанк



Окко



Укрнафта



Києво-Печерська
Лагера



Епіцентр



FOZZY



MegaMarket



АТБ



Галичина



Карпатська
Джерельна



КМДА



Київнастрас



ASMAP



Київмедспецтранс



RUDOMAIN



ЕРІДОН ТЕХ



ТОВ
Українозгалчистина



Автоцентр KIA
Корея Моторс



Телеканал СТБ



Посольство
Швейцарії в Україні



Посольство Швеції



Dycerhoff



КУК



Київський
політехнічний
інститут ім.
Сікорського



ХНУ ім. Кузеця



Національний інститут
ССХ ім. М. М. АМОСОВА



Інститут
Гідромеханіки



Інститут Освітньої
Аналітики

Контактний телефон:
+38(097) 746-67-04
+38(099) 632-13-31
+38(044) 232-02-98

Адреса: Україна, 04060, м. Київ,
вул. Ризька, буд. 73-г, офіс 7
E-mail: tovkst@gmail.com
Website: kievspecteh.com

Код ЄДРПОУ 42623361.
IBAN UA573282090000026003000003717
в АТ «АБ «Південний».