

## Сміттевоз із заднім завантаженням на шасі 16м3 FOTON AUMAN

### VJ 1186 4x2



#### Опис

Сміттевоз із заднім завантаженням 16м3 на шасі FOTON AUMAN VJ 1186 4x2, призначений для використання в комунальному господарстві міст і селищ міського типу для механізованого і ручного збору твердих побутових відходів вручну (відра, пакети та інше) або перекидачем з контейнерів місткістю від 0,12 до 1,1 м3 в приймальний ківш, їх ущільнення, транспортування та розвантаження в місцях утилізації. Спецобладнання монтується на шасі FOTON AUMAN VJ 1186 4x2

#### Ключові переваги:

Контактний телефон:  
+38(097) 746-67-04  
+38(099) 632-13-31  
+38(044) 232-02-98

Адреса: Україна, 04060, м. Київ,  
вул. Ризька, буд. 73-г, офіс 7  
E-mail: [tovkst@gmail.com](mailto:tovkst@gmail.com)  
Website: [kievspecteh.com](http://kievspecteh.com)

Код ЄДРПОУ 42623361.  
ІВАН UA573282090000026003000003717  
в АТ «АБ «Південний».

- Високий ступінь пресування завантажуваних твердих побутових відходів;
- оригінальна конструкція пресуючого механізму.
- Попереднє пресування сміття в приймальній ковші з коефіцієнтом ущільнення до 3, з подальшим ущільненням сміття в кузові сміттєвозу.
- Загальний коефіцієнт ущільнення - до 6.
- Цільнометалевий кузов підсилений гнучим профілем по периметру, що забезпечує його більшу міцність та довговічність.
- Застосування сучасних антифрикційних полімерних матеріалів у відповідальних вузлах тертя (ковзання) забезпечує плавність руху робочих органів, полегшення виконання робіт з технічного обслуговування та ремонту.
- Конструктивна особливість приймального бункера дозволяє вивантажувати весь обсяг сміття без залишків.
- Гідравлічна система із застосуванням комплектуючих імпорного (Італія) виробництва.
- Для збільшення об'єму ТПВ при завантаженні та перевезенні сміття за один рейс та досягнення максимального економічного ефекту, бункер сміттєвоза виконаний із високоміцної сталі. Товщина стінок бункера: внизу – 4 мм, з боків -3 мм, вгорі – 2 мм.
- Виштовхувальна плита виготовлена з високоміцної сталі з антикорозійним покриттям і гнучого профілю.
- Кабіна сміттєвоза обладнана додатковим кнопковим пультом управління світловими приладами та спецобладнанням.
- Високоякісне лакофарбове покриття, що надійно захищає металоконструкції від корозії.
- Зручний і доступний пульт управління спецобладнанням;

### **Пресуючий механізм сміттєвозу може працювати у трьох режимах:**

- Ручному.
- Напівавтоматичному.
- Автоматичний

Контактний телефон:  
+38(097) 746-67-04  
+38(099) 632-13-31  
+38(044) 232-02-98

Адреса: Україна, 04060, м. Київ,  
вул. Ризька, буд. 73-г, офіс 7  
E-mail: [tovkst@gmail.com](mailto:tovkst@gmail.com)  
Website: [kievspecteh.com](http://kievspecteh.com)

Код ЄДРПОУ 42623361.  
ІВАН UA573282090000026003000003717  
в АТ «АБ «Південний».

Управління механізмами здійснюється:

- З пульта управління з кабіни водія.
- З пульта в передній лівій частині кузова(вивантаження сміття).
- З пульта управління, розташованого на лівій (або правій) боковині заднього борту.

### Технічні характеристики шасі FOTON AUMAN VJ 1186

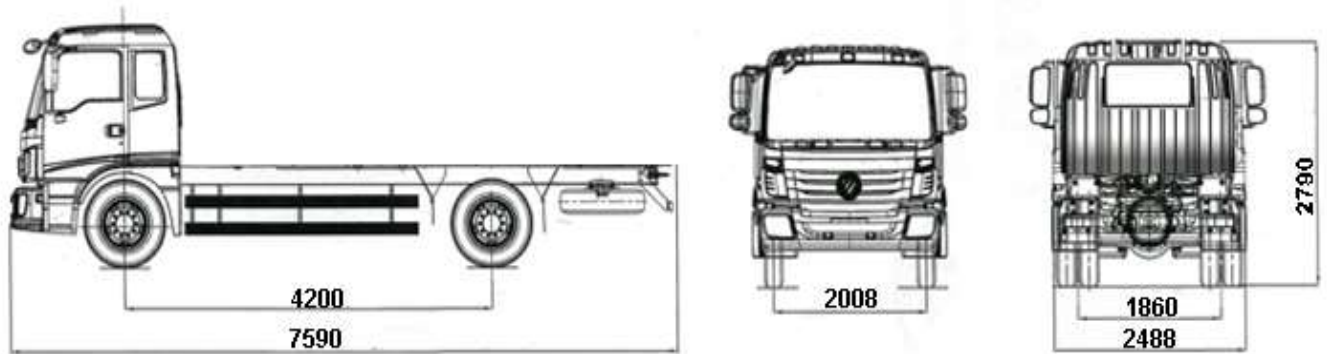

Характеристика	Показник
Колісна формула	4x2
Екологічна норма	Euro-5
Тип кабіни	зі спальним місцем
Колісна база, мм	4200
Тип двигуна	дизельний
Модель двигуна	Cummins ISD 270.50

Контактний телефон:  
+38(097) 746-67-04  
+38(099) 632-13-31  
+38(044) 232-02-98

Адреса: Україна, 04060, м. Київ,  
вул. Ризька, буд. 73-г, офіс 7  
E-mail: [tovkst@gmail.com](mailto:tovkst@gmail.com)  
Website: [kievspecteh.com](http://kievspecteh.com)

Код ЄДРПОУ 42623361.  
IBAN UA573282090000026003000003717  
в АТ «АБ «Південний».

Модель двигуна	198 кВт/270 л.с. при 2600 об/хв
Трансмiсія	механiчна, 8-ступiнчаста, синхронiзована (Fast Gear 8JS118TA)
Повна маса, кг	18 000
Габарити, мм (довжина/ширина/висота)	7590×2488×2790
Колiя переднiх (заднiх) колiс, мм	2008/1860
Навантаження на передню вiсь, кг	6500
Навантаження на задню вiсь, кг	11500
Гальмiвна система	пневматична
Гальма/гальма причепа	дисковi / барабаннi
Максимальна швидкiсть, км/год	100
Паливний бак, л	200
Розмiр шин	295/80R22.5

**Додаткове обладнання:**

Кондицiонер  
Радiо/MP3  
Центральний замок  
Протитуманнi фари  
Електросклопiдйомники  
Пiдiгрiв дзеркал заднього виду  
ABS+ESC

Контактний телефон:  
**+38(097) 746-67-04**  
**+38(099) 632-13-31**  
**+38(044) 232-02-98**

Адреса: Україна, 04060, м. Київ,  
вул. Ризька, буд. 73-г, офіс 7  
E-mail: [tovkst@gmail.com](mailto:tovkst@gmail.com)  
Website: [kievspecteh.com](http://kievspecteh.com)

Код ЄДРПОУ 42623361.  
ІВАН UA573282090000026003000003717  
в АТ «АБ «Пiвденний».



## Характеристики обладнання сміттєвоза

Характеристика	Показник
Бункер	заднє завантаження
Вмісткість бункера	16 м <sup>3</sup>
Верхня стінка	4.0 мм
Бокові стінки	4.0 мм
Днище кузову	5.0 мм
Днище прийомного бункеру	8.0 мм
Ступінь пресування	6:1
Робочий тиск	170 -210 бар
Насос	Іноземного виробництва (Італія, Турція)
Гідророзподілювач	Іноземного виробництва (Італія, Турція, Болгарія)
Керування	Задній відкидний борт і виштовхуюча плита керується з передньої частини бункеру, всі прилади керування завантаженням знаходяться праворуч від заднього відкидного борту. Система може працювати автоматично або вручну.
Захист	Датчики перегріву масла, запобіжні клапани в гідравлічній системі, кнопки аварійної зупинки позаду кабіни водія і в задній частині бункеру
Загальне	<ul style="list-style-type: none"><li>• 2 пластикових крила з бризговиками</li><li>• 1 проблесковий маяк</li><li>• 2 підніжки для робітників</li></ul>

**ФОТО**

---



Контактний телефон:  
**+38(097) 746-67-04**  
**+38(099) 632-13-31**  
**+38(044) 232-02-98**

Адреса: **Україна, 04060, м. Київ,**  
**вул. Ризька, буд. 73-г, офіс 7**  
E-mail: **[tovkst@gmail.com](mailto:tovkst@gmail.com)**  
Website: **[kievspecteh.com](http://kievspecteh.com)**

Код ЄДРПОУ 42623361.  
ІВАН UA57328209000026003000003717  
в АТ «АБ «Південний».

---





Контактний телефон:  
**+38(097) 746-67-04**  
**+38(099) 632-13-31**  
**+38(044) 232-02-98**

Адреса: **Україна, 04060, м. Київ,**  
**вул. Ризька, буд. 73-г, офіс 7**  
E-mail: [tovkst@gmail.com](mailto:tovkst@gmail.com)  
Website: [kievspecteh.com](http://kievspecteh.com)

Код ЄДРПОУ 42623361.  
ІВАН UA573282090000026003000003717  
в АТ «АБ «Південний».



Контактний телефон:  
**+38(097) 746-67-04**  
**+38(099) 632-13-31**  
**+38(044) 232-02-98**

Адреса: **Україна, 04060, м. Київ,**  
**вул. Ризька, буд. 73-г, офіс 7**  
E-mail: **[tovkst@gmail.com](mailto:tovkst@gmail.com)**  
Website: **[kievspecteh.com](http://kievspecteh.com)**

Код ЄДРПОУ 42623361.  
ІВАН UA573282090000026003000003717  
в АТ «АБ «Південний».





Контактний телефон:  
**+38(097) 746-67-04**  
**+38(099) 632-13-31**  
**+38(044) 232-02-98**

Адреса: **Україна, 04060, м. Київ,**  
**вул. Ризька, буд. 73-г, офіс 7**  
E-mail: **tovkst@gmail.com**  
Website: **kievspeteh.com**

Код ЄДРПОУ 42623361.  
ІВАН UA57328209000026003000003717  
в АТ «АБ «Південний».

## НАШІ КЛІЄНТИ



Агротехнічний  
Холдинг МХП



Qnur group



McDonald's



Ikea



Sandora

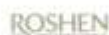

Кондитерська  
Фабрика «Росен»



ТОВ «Метінвест  
холдинг»



Національна  
ліга України



АТ «ПІАТ Приват  
Банк»



Окко



Укрнафта



Києво-Печерська  
Лавра



Епіцентр



FOZZY



Мегамаркет



АТБ



Галичина



Карпатська  
Джерельна



КМДА



Київнастрас



ASMAP



Київмеделестрас



RUDDMAN



ЕПІДОН ТЕХ



ТОВ  
Українотеххарактеристика



Агентство KIA  
Корей Моторс



Телеканал СТБ



Посольство  
Швейцарії в Україні



Посольство Швеції



Duckerhoff



КУК



Київський  
науково-технічний  
інститут ім.  
Дікорського



ХНЗУ ім. Кузнеця



Національний інститут  
ССХІ ім. М. М. АМОСОВА



Інститут  
Гідромеханіки



Інститут  
Освітньої  
Аналітики

Контактний телефон:  
+38(097) 746-67-04  
+38(099) 632-13-31  
+38(044) 232-02-98

Адреса: Україна, 04060, м. Київ,  
вул. Ризька, буд. 73-г, офіс 7  
E-mail: [tovkst@gmail.com](mailto:tovkst@gmail.com)  
Website: [kievspecteh.com](http://kievspecteh.com)

Код ЄДРПОУ 42623361.  
ІВАН UA573282090000026003000003717  
в АТ «АБ «Південний».