

Комерційна пропозиція

Сміттєвоз 12м3 з боковим завантаженням на шасі RENAULT TRUCKS D13



Сміттєвоз бокового завантаження 12м3 з боковим завантаженням на шасі RENAULT TRUCKS D13– це універсальне обладнання надбудови , яке дозволяє обслуговувати як радянські контейнери К-075 так і євро контейнери, та доповнене гарними технічними характеристиками і надійністю шасі європейського виробництва RENAULT TRUCKS D 13. Базове шасі, що підтверджено досвідом експлуатації в Україні, оснащується багатою комплектацією. Сміттєвоз побудований на середньотонажному шасі і є оптимальним за співвідношенням ціна/маневреність/вантажепідйомність/витрати пального

п/п	Найменування показника та одиниці вимірювання	МІНІ Б 12-13 RN D13
1	Модель та найменування шасі	RENAULT D 13 MED
2	Двигун	DTI 5 EURO 6
3	Об'єм двигуна, л	5,1
4	Потужність двигуна, кВт (к.с.)	176 (240)
5	КПП	Optishift 8AP1200 роботизована, без щеплення
6	Колісна формула	4 x 2
7	Колісна база, мм	3 500
8	Шини	265/70 R19,5
9	Гальмівна система	Пневматична, дискові гальма, ABS, ASR, ESC, Hill Start Aid, AFU
10	Тип кабіни	денна
11	Кількість місць	3
12	Паливний бак, л	130
13	Повна маса ТЗ, кг	13 000
14	Габаритні розміри сміттєвоза, мм:	
	- висота	3723
	- довжина	6729
	- ширина	2536
15	Місткість бункера, куб. м	12
16	Коефіцієнт пресування, до	2.5
17	Тип приводу робочих органів	гідравлічний
18	Управління робочими органами	ручне
19	Завантаження контейнерів, тип	0.75м ³ , Євростандарт (0.5 - 1.1м ³) DIN 840-3, DIN 840-1 - як опція

20	Вантажопідйомність завантажувача, не менше, кг	650
21	Система завантаження ТПВ	бокове
22	Розвантаження ТПВ з бункера	самоскидне
23	Кількість опорних домкратів	1
24	Маса обладнання, кг	2900
25	<p>Стандартне обладнання автомобіля:</p> <ul style="list-style-type: none"> • управління сповільненими передачами під час руху (важкий ґрунт); • пристрій для холодного старту попереднім підігрівом впускного повітря; • трубка підігріву на двигуні (220 В/ 820 Вт); • електронний обмежувач швидкості (90 км/год); • картер з вбудованим гідропідсилювачем зі змінною редукцією; • сталеві колеса; • ковпаки передніх коліс; • запасне колесо; • міжколісне блокування диференціалу; • дзеркала заднього виду з підігрівом і дистанційним керуванням; • цифровий хронотактограф DTCSO 3.0; • сидіння водія COMFORT на пневматичній підвісці, з регулюванням поперекового упору, з вбудованим ременем безпеки, спинка і сидіння з підігрівом, регулювання глибини посадки; • 4-спицеве кермо з регулюванням висоти та глибини та з перемикачем регулятора швидкості; • аналогове та цифрове радіо формату DAB / DAB. Bluetooth 4.0 для потокового програвання з функцією «вільні руки» й кнопками управління на кермі. Порт USB під автомагнітолою; • імобілайзер з керуванням через ключ, дистанційне управління дверима; • електросклопідйомники; • розетка 12В+24 В на панелі приладів для додаткового обладнання (проводка 24 В наявна у верхньому відсіку); • пластикові крила з бризковиками; • денні світлодіодні вогні; • кондиціонер. 	
26	<p>Додаткові можливості за окрему плату:</p> <ul style="list-style-type: none"> - передпусковий обігрівач; - металеві крила; - додаткове освітлення робочої зони; - камера заднього огляду; - універсальний захват для євро-контейнерів; 	

	<ul style="list-style-type: none"> - додатковий опорний домкрат; - гідропривід заднього борту; - трекер GPS стеження; - встановлення змінного греферного захвату; - встановлення відвалу для прибирання снігу. 	
27	Гарантія на відсутність виробничих дефектів	12 міс. або 100 тис. км.

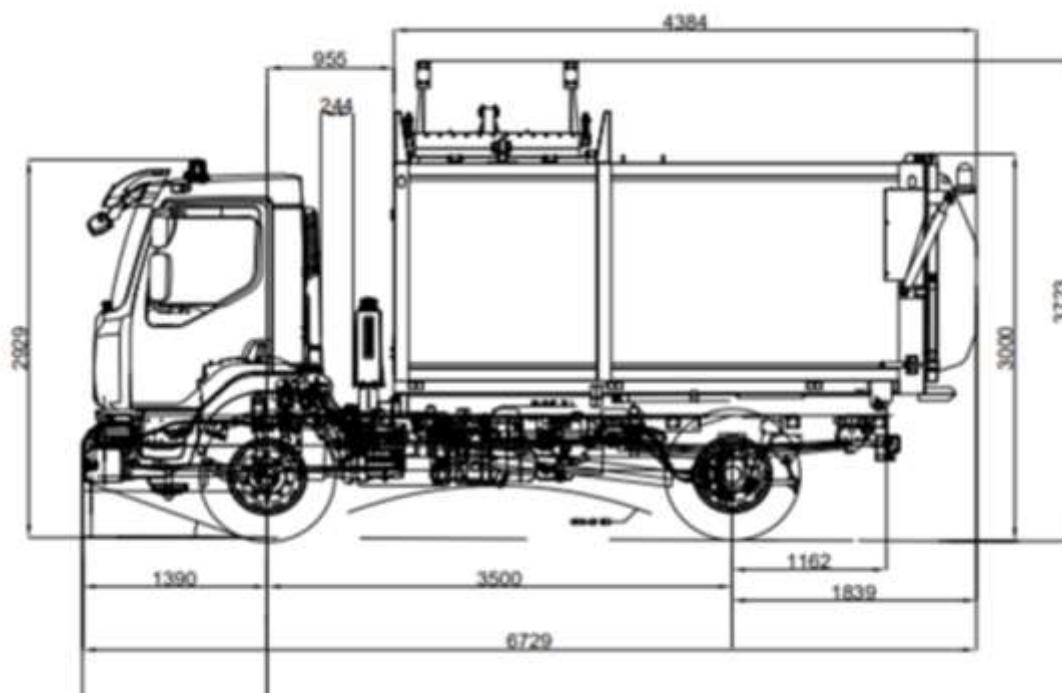

НАШІ КЛІЄНТИ



Аграрний холдинг
 Холдинг МХП



Qnur group



McDonald's



Ikea



Sandora



Кондитерська
 фабрика «Росен»



ТОВ «Метінвест
 холдинг»



Національна
 гвардія України



АТ «ПРАТ Приват
 банк»



Okko



Укрнафта



Києво-Печерська
 Лавра



Епіцентр



FOZZY



Мегамаркет



АТБ



Галичина



Карпатська
 Джерельна



КМУА



Київстрас



ASMAP



Київмедіотранс



RUDDOMAIN



ЕПІДОН ТЕХ



ТОВ
 Українське представництво



Автоцентр KIA
 Корей Моторс



Телеканал СТБ



Посольство
 Швейцарії в Україні



Посольство Швеції



Duckerhoff



ККК



Київський
 поступальний
 інститут ім.
 Сковородського



КНЕУ ім. Кузнеця



Національний інститут
 ССХІ ім. М. М. АМОСОВА



Інститут
 Гідромеханіки



Інститут Освітньої
 Аналітики