

Сміттевоз бокового завантаження 18 куб.м на шасі

Foton Aumark VJ 1186

Об`єм бункера: 18 м³

Тип завантаження: Бічне

Система завантаження: Ручна

Опис : Сміттевоз бокового завантаження об`ємом 18 куб.м на шасі Foton Auman VJ 1186 – це потужний та ефективний транспортний засіб, розроблений для збору та транспортування великих обсягів твердих побутових відходів. Дизельний двигун, який забезпечує потужність 198 кВт (270 к.с.) при 2600 об/хв. Повна маса сміттевоза становить 18 000 кг. Габарити автомобіля – 7590×2488×2790 мм. Сміттевоз має спеціалізовану платформу для бокового завантаження об`ємом 18 куб.м.



Контактний телефон:
+38(097) 746-67-04
+38(099) 632-13-31
+38(044) 232-02-98

Адреса: Україна, 04060, м. Київ,
вул. Ризька, буд. 73-г, офіс 7
E-mail: tovkst@gmail.com
Website: kievspecteh.com

Код ЄДРПОУ 42623361.
IBAN UA573282090000026003000003717
в АТ «АБ «Південний».

Креслення сміттєвоза боковим завантаженням 18 куб.м
на шасі Foton Aumark VJ 1186

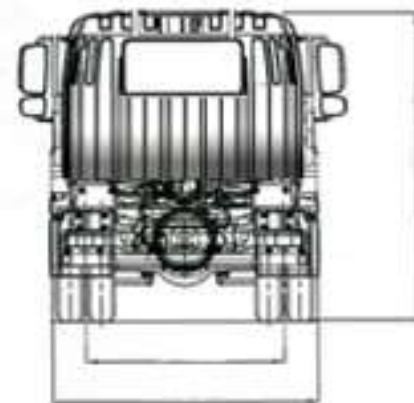
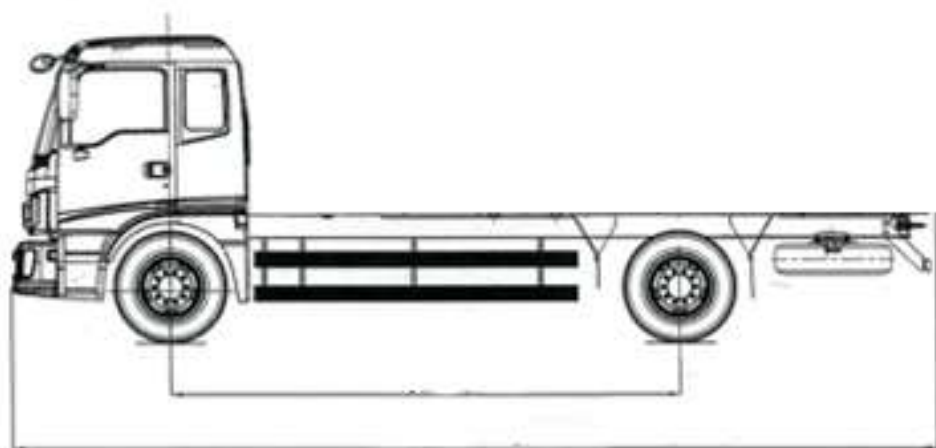

Контактний телефон:
+38(097) 746-67-04
+38(099) 632-13-31
+38(044) 232-02-98

Адреса: Україна, 04060, м. Київ,
вул. Ризька, буд. 73-г, офіс 7
E-mail: tovkst@gmail.com
Website: kievspecteh.com

Код ЄДРПОУ 42623361.
IBAN UA573282090000026003000003717
в АТ «АБ «Південний».

Особливості сміттєвоза боковим завантаженням 18 куб.м

на шасі Foton Aumark VJ 1186

- 1.Бокове завантаження:** Цей сміттєвоз обладнаний системою бокового завантаження, що дозволяє ефективно збирати відходи з контейнерів, розташованих збоку автомобіля. Система дозволяє швидко і зручно завантажувати відходи без необхідності переміщення транспортного засобу, що знижує витрати часу та підвищує ефективність збору;
- 2.Великий об'єм бункера:** Об'єм бункера в 18 куб.м дозволяє транспортувати великі обсяги сміття за один рейс, зменшуючи необхідність частих поїздок до сміттєзвалищ або переробних підприємств. Це значно підвищує загальну продуктивність роботи і ефективність використання автомобіля;
- 3.Міцне шасі Foton Auman VJ 1186:** Це шасі забезпечує відмінну стабільність і витривалість при перевезенні великих вантажів. Колісна формула 4x2 та колісна база, що варіюється від 4200 до 5750 мм, забезпечують маневреність та стабільність під час роботи в міських умовах і на дорогах з різним покриттям;
- 4.Потужний дизельний двигун:** Сміттєвоз оснащений дизельним двигуном потужністю 270 к.с. при 2600 об/хв, що забезпечує достатню продуктивність для роботи з великими обсягами сміття. Двигун відповідає екологічному стандарту Euro-5, що знижує викиди забруднюючих речовин і відповідає сучасним вимогам екологічної безпеки;
- 5.Сучасна трансмісія:** Механічна трансмісія з восьмиступінчастою синхронізованою коробкою передач (Fast Gear 8JS118TA) дозволяє точно регулювати швидкість і потужність, що робить управління автомобілем легким і зручним, особливо в умовах інтенсивного міського трафіку;

6. Надійна гальмівна система: Пневматична гальмівна система з дисковими передніми і барабанними задніми гальмами забезпечує ефективне гальмування та підвищує безпеку під час роботи з важкими вантажами;

7. Великий паливний бак: Об'єм паливного баку в 200 літрів забезпечує довготривалу автономність автомобіля, зменшуючи потребу в частих дозаправках і підвищуючи ефективність експлуатації;

8. Комфорт для водія: Кабіна зі спальним місцем забезпечує додатковий комфорт під час тривалих рейсів, що важливо для водіїв, які проводять багато часу за кермом. Ергономічний дизайн і сучасне обладнання кабіни підвищують зручність та знижують втому водія;

9. Міцна конструкція кузова: Кузов виготовлений з високоякісних матеріалів, що забезпечує його довговічність і стійкість до корозії. Це сприяє довгому терміну служби та зниженню витрат на обслуговування;

10. Розмір шин: Шини розміром 295/80 R22.5 забезпечують стабільність і зчеплення з дорогою, що важливо для безпеки і ефективності роботи на різних типах дорожнього покриття.

Опис сміттєвоза боковим завантаженням 18 куб.м на шасі Foton Auman BJ 1186

Сміттєвоз бокового завантаження об'ємом 18 куб.м на шасі Foton Auman BJ 1186 – це потужний та ефективний транспортний засіб, розроблений для збору та транспортування великих обсягів твердих побутових відходів. Оснащений надійним дизельним двигуном, який забезпечує потужність 198 кВт (270 к.с.) при 2600 об/хв, цей сміттєвоз здатен впоратися з великими навантаженнями і забезпечити високу продуктивність.

Колісна формула 4x2 та колісна база, яка може варіюватися від 4200 до 5750 мм, гарантують відмінну маневреність і стійкість на дорозі, що є особливо важливим для роботи в умовах міського середовища. Механічна трансмісія з восьмиступінчастою синхронізованою коробкою передач (Fast Gear 8JS118TA) дозволяє забезпечити точний контроль над швидкістю і потужністю транспортного засобу, що робить його ідеальним для інтенсивного використання.

Повна маса сміттєвоза становить 18 000 кг, що дозволяє йому перевозити великі обсяги сміття. Габарити автомобіля – 7590×2488×2790 мм, а колія передніх і задніх коліс складає 2008 мм і 1860 мм відповідно, що забезпечує стійкість і рівновагу при русі. Навантаження на передню вісь становить 6500 кг, на задню – 11500 кг, що дозволяє витримувати великі навантаження.

Гальмівна система є пневматичною, з дисковими передніми і барабанними задніми гальмами, що забезпечує надійне гальмування навіть при максимальних навантаженнях. Максимальна швидкість сміттєвоза досягає 100 км/год, що дозволяє швидко пересуватися між точками збору відходів. Паливний бак об'ємом 200 літрів забезпечує довготривалу автономність, зменшуючи потребу в частій дозаправці.

Сміттевоз має спеціалізовану платформу для бокового завантаження об'ємом 18 куб.м, що забезпечує ефективний і швидкий процес збору відходів. Тип кабіни – зі спальним місцем, що підвищує комфорт водія під час тривалих рейсів. Шини розміром 295/80 R22.5 забезпечують хороше зчеплення з дорогою і додаткову стабільність.

Цей сміттевоз є ідеальним вибором для комунальних служб, які потребують великої вантажопідйомності, високої продуктивності та надійності в умовах інтенсивного використання.

**Додаткові фото сміттєвоза боковим завантаженням 18 куб.м
на шасі Foton Aumark VJ 1186**



Контактний телефон:
+38(097) 746-67-04
+38(099) 632-13-31
+38(044) 232-02-98

Адреса: Україна, 04060, м. Київ,
вул. Ризька, буд. 73-г, офіс 7
E-mail: tovkst@gmail.com
Website: kievspecteh.com

Код ЄДРПОУ 42623361.
IBAN UA573282090000026003000003717
в АТ «АБ «Південний».



Контактний телефон:
+38(097) 746-67-04
+38(099) 632-13-31
+38(044) 232-02-98

Адреса: Україна, 04060, м. Київ,
вул. Ризька, буд. 73-г, офіс 7
E-mail: tovkst@gmail.com
Website: kievspecteh.com

Код ЄДРПОУ 42623361.
IBAN UA573282090000026003000003717
в АТ «АБ «Південний».



Контактний телефон:
+38(097) 746-67-04
+38(099) 632-13-31
+38(044) 232-02-98

Адреса: Україна, 04060, м. Київ,
вул. Ризька, буд. 73-г, офіс 7
E-mail: tovkst@gmail.com
Website: kievspecteh.com

Код ЄДРПОУ 42623361.
IBAN UA573282090000026003000003717
в АТ «АБ «Південний».

Технічні характеристики сміттєвоза боковим завантаженням 18 куб.м на шасі Foton Aumarк BJ 1186

Параметр	Показник
Колісна формула	4x2
Екологічна норма	Euro-5
Тип кабіни	Зі спальним місцем
Колісна база	4200-5750 мм.
Тип двигуна	Дизельний
Модель двигуна	270 к.с. при 2600 об/хв.
Потужність трансмісії	Механічна, 8-ступінчаста, синхронізована (Fast Gear 8JS118TA)
Повна маса	18,000 кг.
Габарити (довжина/ширина/висота)	7590 / 2488 / 2790 мм.
Коля передніх/задніх коліс	2008 / 1860 мм.
Навантаження на передню вісь	6500 кг.
Навантаження на задню вісь	11500 кг.
Гальмівна система	Пневматична
Гальма (передні/задні)	Дискові / Барабанні
Максимальна швидкість	100 км/год.
Паливний бак	200 л.
Розмір шин	295/80 R22.5
Об'єм бункера	18 м ³

НАШІ КЛІЄНТИ



Агроіндустріальний
Холдінг МХП



Onuf group



McDonald's



Ikea



Sandora



Кондитерська
фабрика «Рошен»



Збройні сили
України



Служба безпеки
України



Генеральна
прокуратура
України



Управління
державної охорони
України



Національна
гвардія України



ТОВ «Метінвест
холдінг»



Національна
гвардія України



ПриватБанк
АТ «ПАТ Приват
банк»



Окко



Укрнафта



Києво-Печерська
Лавра



Епіцентр



FOZZY



МегаМаркет



АТБ



Галичина



Карпатська
Джерельна



КМДА



Київпастрас



ASMAP



Київмедспектрас



RUDOMAIN



ЕРІДОН ТЕХ



ТОВ
Укравтозапчастина



Автоцентр KIA
Корея Моторс



Телеканал СТБ



Посольство
Швейцарії в Україні



Посольство Швеції



Dyczerhoff



КУК



Київський
політехнічний
інститут ім.
Сікорського



ХНЗУ ім. Кузеця



Національний інститут
ССХІ ім. М. М. АМОСОВА



Інститут
Гідромеханіки



Інститут Освітньої
Аналітики

Контактний телефон:
+38(097) 746-67-04
+38(099) 632-13-31
+38(044) 232-02-98

Адреса: Україна, 04060, м. Київ,
вул. Ризька, буд. 73-г, офіс 7
E-mail: tovkst@gmail.com
Website: kievspecteh.com

Код ЄДРПОУ 42623361.
IBAN UA573282090000026003000003717
в АТ «АБ «Південний».