

Сідловий тягач Daewoo Maximus TRT 6x4

Марка: Daewoo

Кількість осей: 3

Колісна формула: 6x4

Вантажопідйомність: 55000 кг

Опис : Сідловий тягач на базі Daewoo Maximus TRT 6x4 призначений для роботи з великовантажними напівпричепами та експлуатації в умовах підвищених навантажень, включаючи будівельні перевезення, нафтогазовий сектор та магістральну логістику. Колісна формула 6x4, вантажопідйомність 55000 кг. Габаритні розміри шасі (ДхШхВ) 6960×2495×3330 мм., кількість осей 3.



Креслення сідлового тягача Daewoo Maximus TRT 6x4

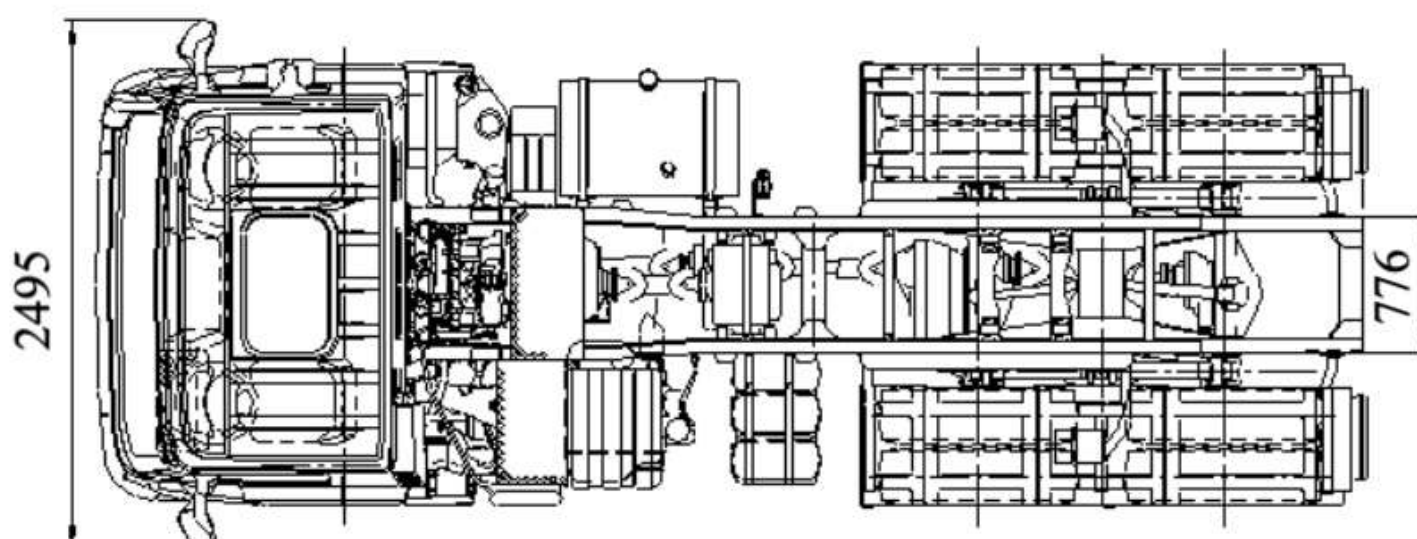
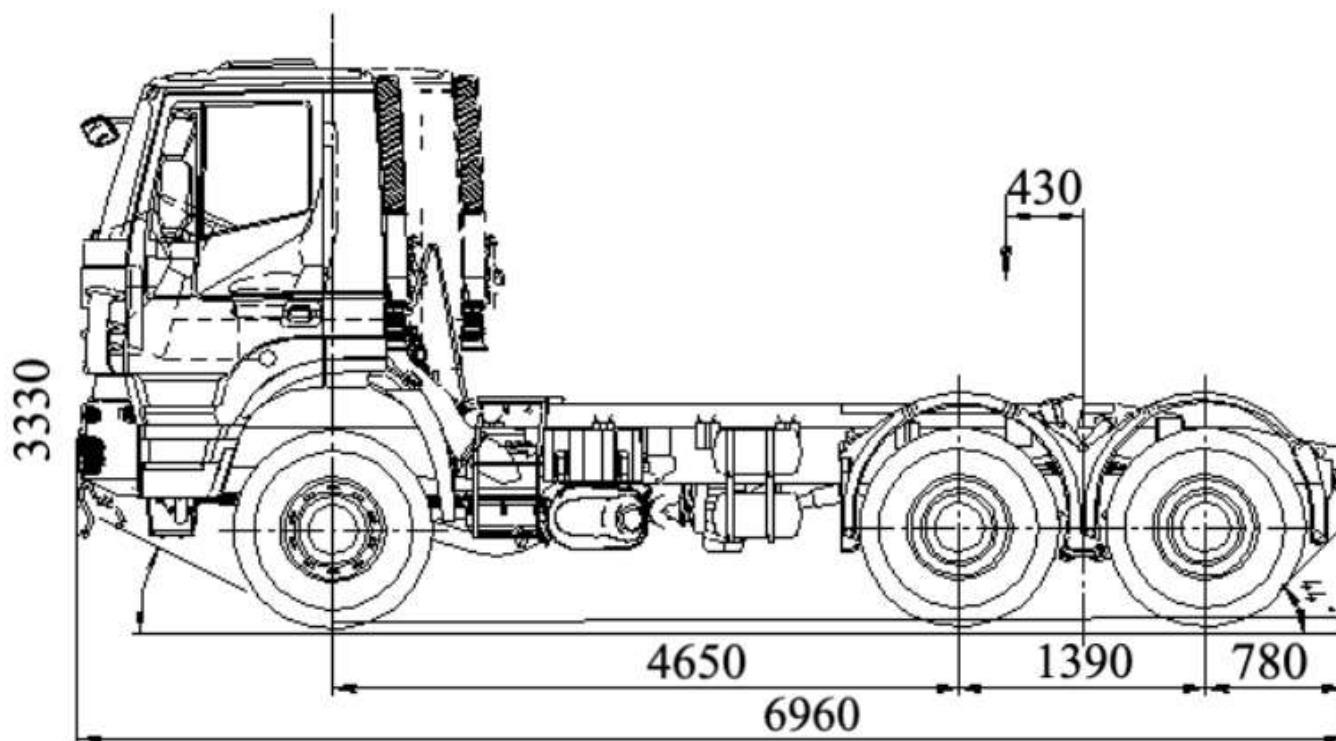

Особливості сідлового тягача Daewoo Maximus TRT 6x4

- ✓ Висока вантажопідйомність шасі до 55 тонн для важких автопоїздів;
- ✓ Потужний двигун Doosan 440 к.с. з високим тяговим потенціалом;
- ✓ Колісна формула 6×4 для стабільної роботи на складних ділянках;
- ✓ Посилена рама та надійні мости для тривалої експлуатації;
- ✓ Ефективна механічна КПП ZF для роботи під навантаженням;
- ✓ Оптимальні габарити для поєднання маневреності та продуктивності;
- ✓ Великий паливний бак 400 л для дальніх перевезень;
- ✓ Комфортна кабіна зі спальним місцем та підігрівом;
- ✓ Наявність кондиціонера та круїз-контролю;
- ✓ Пневматичне сидіння водія для зниження втоми;
- ✓ Електропідйом кабіни для зручності обслуговування;
- ✓ Надійна пневматична гальмівна система.

Опис сідлового тягача Daewoo Maximus TRT 6x4

Сідловий тягач на базі Daewoo Maximus TRT 6x4 призначений для роботи з великовантажними напівпричепами та експлуатації в умовах підвищених навантажень, включаючи будівельні перевезення, нафтогазовий сектор та магістральну логістику. Конфігурація з колісною формулою 6×4 та трьома осями забезпечує ефективну передачу тягового зусилля на дорожнє покриття, що особливо важливо при русі по складних ділянках, підйомах та ґрунтових дорогах. Вантажопідйомність шасі досягає 55 000 кг, що дозволяє працювати з важкими автопоїздами без втрати продуктивності.

Силова установка представлена дизельним двигуном Doosan серії DX12 робочим об'ємом 11 л стандарту Євро-5, який розвиває потужність 440 к.с. при 1900 об/хв, формуючи високий крутний момент для стабільної роботи під навантаженням. У поєднанні з механічною коробкою передач ZF забезпечується ефективна передача потужності та надійна робота в широкому діапазоні швидкостей. Максимальна швидкість тягача становить 100 км/год, що дозволяє використовувати його як для магістральних перевезень, так і для роботи в межах будівельних об'єктів.

Шасі з колісною базою 4650 мм має посилену конструкцію рами та витривалі мости, розраховані на тривалу експлуатацію при високих навантаженнях. Навантаження на передню вісь становить 7100 кг, а на задній тандем — до 23 000 кг, що забезпечує оптимальний розподіл маси та стабільність руху. Габаритні розміри автомобіля 6960×2495×3330 мм дозволяють поєднати компактність із високою функціональністю, зберігаючи маневреність у міських умовах та на обмежених майданчиках.

Паливна система з баком об'ємом 400 л забезпечує достатній запас ходу для тривалих рейсів, а пневматична гальмівна система підвищує рівень безпеки при русі з навантаженням. Кабіна тягача орієнтована на комфорт водія та обладнана спальним місцем з підігрівом, кондиціонером, круїз-контролем, пневматичним сидінням, електрорегулюванням дзеркал з підігрівом, а також електроприводом підйому кабіни. Додатково передбачено сучасну аудіосистему та ергономічне керування кліматом, що створює комфортні умови для тривалої експлуатації.

Завдяки поєднанню потужного двигуна, посиленого шасі та високого рівня комфорту, дана модель є ефективним рішенням для підприємств, що працюють із великогабаритними вантажами та потребують надійного тягача для щоденної інтенсивної роботи.

Додаткові фото сідлового тягача Daewoo Maximus TRT 6x4













Технічні характеристики сідлового тягача Daewoo Maximus TRT 6x4

Параметр	Показник
Тип техніки	Сідловий тягач
Модель	Daewoo Maximus TRT 6x4
Колісна формула	6×4
Кількість осей	3
Колісна база	4650 мм
Вантажопідйомність шасі	55000 кг
Повна маса	8970 кг
Габарити (Д×Ш×В)	6960×2495×3330 мм
Навантаження на передню вісь	7100 кг
Навантаження на задню вісь	23000 кг
Двигун	Doosan DX12, 11 л
Потужність	440 к.с. при 1900 об/хв
Екостандарт	Євро-5
Тип палива	Дизель
КПП	Механічна ZF, 6 передач
Максимальна швидкість,	100 км/год
Паливний бак	400 л
Гальмівна система	Пневматична
Гарантія	2 роки / 100 000 км

НАШІ КЛІЄНТИ



Агроіндустріальний
Холдинг МХП



Onur group



McDonald's



Ikea



Sandora



Кондитерська
фабрика «Рошен»



Збройні сили
України



Служба безпеки
України



Генеральна
прокуратура
України



Управління
державної охорони
України



Національна
гвардія України



ТОВ «Метінвест
холдинг»



Національна
гвардія України



ПриватБанк

АТ «ПАТ Приват
банк»



Око



Укрнафта



Києво-Печерська
Лавра



Епіцентр



FOZZY



MegaMarket



АТБ



Галичина



Карпатська
Джерельна



КМДА



Київнастрас



ASMAP



Київмедспецтранс



RUDOMAIN



ЕРІДОН ТЕХ



ТОВ
Укравтозапчастина



Автоцентр KIA
Корея Моторс



Телеканал СТБ



Посольство
Швейцарії в Україні



Посольство Швеції



Dyckerhoff



КУК



Київський політехнічний
інститут ім.
Скорогоского



ХНЗУ ім. Кузнеця



Національний інститут
ССХІ ім. М. М. АМОСОВА



Інститут
Гідромеханіки



Інститут Освітньої
Аналітики