

Сідловий тягач Daewoo Maximus TRT 4x2

Марка: Daewoo

Кількість осей: 2

Колісна формула: 4x2

Вантажопідйомність: 55000 кг

Опис : Сідловий тягач на базі Daewoo Maximus TRT 4x2 є ефективним рішенням для магістральних і міжрегіональних перевезень, орієнтованим на роботу з напівпричепами великої вантажопідйомності при оптимальних витратах пального. Габаритні розміри (ДхШхВ) 6960×2495×3330 мм колісна база 4650 мм, вантажопідйомність становить 55000 кг. Оснащений дизельним двигуном моделі Doosan DX12 потужністю 440 к.с. при 1900 об/хв.



Креслення сідлового тягача Daewoo Maximus TRT 4x2

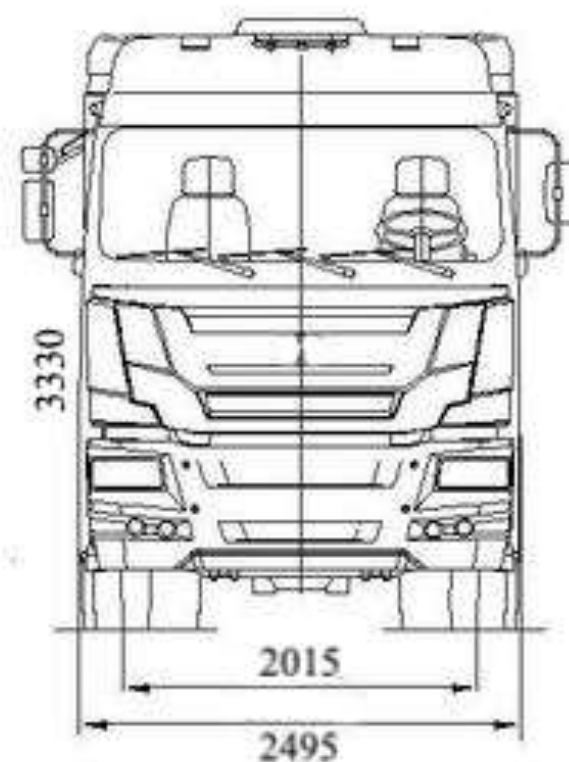
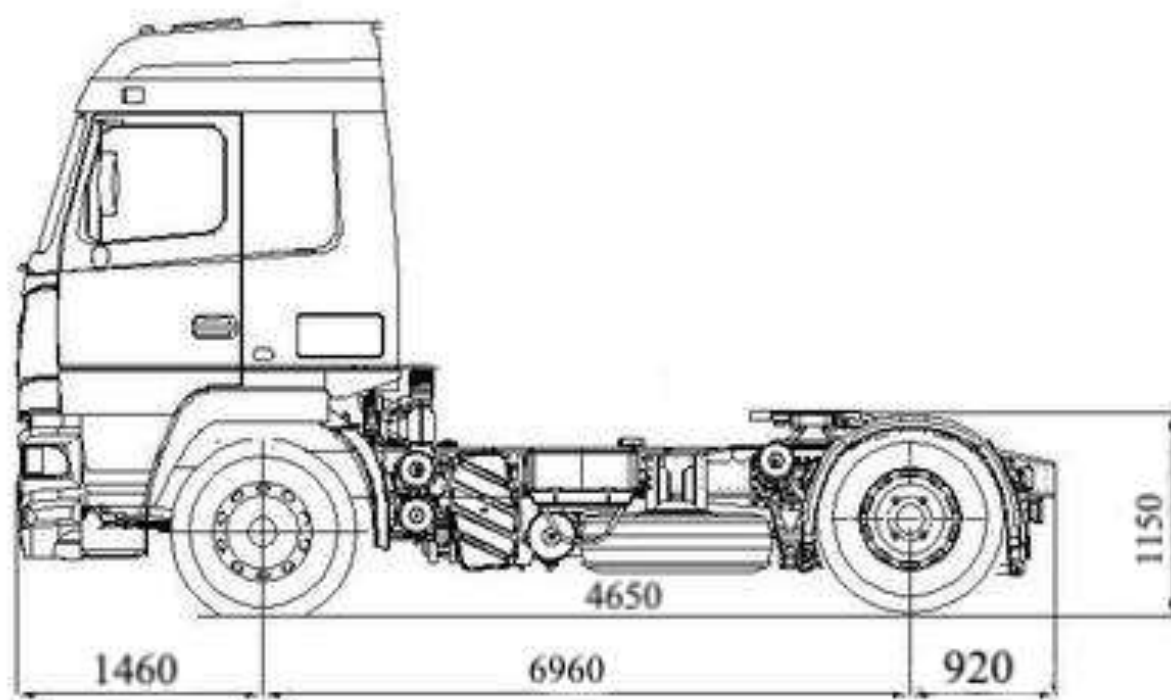

Особливості сідлового тягача Daewoo Maximus TRT 4x2

- ✓ Оптимальна колісна формула 4×2 для магістральних перевезень;
- ✓ Знижена витрата палива та експлуатаційні витрати;
- ✓ Потужний двигун Doosan 440 к.с.;
- ✓ Надійна механічна КПП ZF;
- ✓ Вантажопідйомність шасі до 55 тонн;
- ✓ Компактні габарити для міських умов;
- ✓ Великий паливний бак 400 л для дальніх рейсів;
- ✓ Газодинамічне гальмо для підвищення безпеки;
- ✓ Комфортна кабіна зі спальним місцем;
- ✓ Пневматичне сидіння водія для зниження втоми;
- ✓ Наявність кондиціонера та круїз-контролю;
- ✓ Просте та доступне обслуговування.

Опис сідлового тягача Daewoo Maximus TRT 4x2

Сідловий тягач на базі Daewoo Maximus TRT 4x2 є ефективним рішенням для магістральних і міжрегіональних перевезень, орієнтованим на роботу з напівпричепами великої вантажопідйомності при оптимальних витратах пального. Конфігурація з колісною формулою 4×2 та двома осями забезпечує зниження експлуатаційних витрат, менший знос шин та високу паливну ефективність при русі дорогами з твердим покриттям, що робить модель оптимальною для логістичних компаній.

Силова установка представлена дизельним двигуном Doosan DX12 робочим об'ємом 11 л стандарту Євро-5, який розвиває потужність 440 к.с. при 1900 об/хв та забезпечує стабільну тягу при перевезенні великогабаритних вантажів. У поєднанні з механічною коробкою передач ZF на 6 ступенів двигун гарантує ефективну передачу крутного моменту та надійну роботу у магістральному режимі. Максимальна швидкість автомобіля становить 100 км/год, що дозволяє забезпечити швидку доставку вантажів на великі відстані.

Шасі з колісною базою 4650 мм має збалансовану конструкцію, що поєднує маневреність і стійкість. Навантаження на передню вісь становить 7100 кг, а на задню — до 23 000 кг, що дозволяє ефективно працювати у складі автопоїзда. При власній масі 8970 кг тягач здатний працювати з великими навантаженнями, забезпечуючи вантажопідйомність шасі до 55 000 кг. Габаритні розміри 6960×2495×3330 мм дозволяють використовувати автомобіль як у міських умовах, так і на міжміських маршрутах.

Паливна система з баком об'ємом 400 л забезпечує тривалу автономну роботу без частих дозаправок. Гальмівна система доповнена газодинамічним гальмом, що підвищує ефективність уповільнення при русі з навантаженням та знижує знос основних гальмівних механізмів. Кабіна тягача розроблена з урахуванням тривалих рейсів і оснащена спальним місцем з підігрівом, кондиціонером, круїз-контролем, пневматичним сидінням водія, електрорегулюванням дзеркал з підігрівом та електроприводом підйому кабіни, що забезпечує комфорт та зручність експлуатації.

Завдяки поєднанню економічності, потужності та надійності, дана модель є оптимальним вибором для компаній, які орієнтуються на ефективні перевезення з мінімальними витратами.

Додаткові фото сідлового тягача Daewoo Maximus TRT 4x2











Технічні характеристики сідлового тягача Daewoo Maximus TRT 4x2

Параметр	Показник
Тип техніки	Сідловий тягач
Модель	Daewoo Maximus TRT 4x2
Колісна формула	4×2
Кількість осей	2
Колісна база	4650 мм
Вантажопідйомність шасі	55000 кг
Повна маса	8970 кг
Габарити (Д×Ш×В)	6960×2495×3330 мм
Навантаження на передню вісь	7100 кг
Навантаження на задню вісь	23000 кг
Двигун	Doosan DX12, 11 л
Потужність	440 к.с. при 1900 об/хв
Екостандарт	Євро-5
Тип палива	Дизель
КПП	Механічна ZF, 6 передач
Максимальна швидкість	100 км/год
Паливний бак	400 л
Гальмівна система	Пневматична + газодинамічне гальмо
Гарантія	2 роки / 100 000 км

НАШІ КЛІЄНТИ



Агроіндустріальний
Холдинг МХП



Onur group



McDonald's



Ikea



Sandora



Кондитерська
фабрика «Рошен»



Збройні сили
України



Служба безпеки
України



Генеральна
прокуратура
України



Управління
державної охорони
України



Національна
гвардія України



ТОВ «Метінвест
холдинг»



Національна
гвардія України



ПриватБанк

АТ «ПАТ Приват
банк»



Око



Укрнафта



Києво-Печерська
Лавра



Епіцентр



FOZZY



MegaMarket



АТБ



Галичина



Карпатська
Джерельна



КМДА



Київнастрас



ASMAP



Київмедспецтранс



RUDOMAIN



ЕРІДОН ТЕХ



ТОВ
Укравтозапчастина



Автоцентр KIA
Корея Моторс



Телеканал СТБ



Посольство
Швейцарії в Україні



Посольство Швеції



Dyckerhoff



КУК



Київський політехнічний
інститут ім.
Скороцького



ХНЗУ ім. Кузнеця



Національний інститут
ССХІ ім. М. М. АМОСОВА



Інститут
Гідромеханіки



Інститут Освітньої
Аналітики