

## **Сідловий тягач Volvo FH 16.500**

**Марка : Volvo**

**Вантажопідйомність : 20 100 кг.**

**Колісна формула : 4x2**

**Опис :** Сідловий тягач Volvo FH 16.500 – це високотехнологічний великотоннажний сідельний тягач, який ідеально підходить для перевезення важких вантажів у складі автопоїзда. Колісна формула 4x2, модель двигуна Ecotorq 13 л. потужність дизельного двигуна 500 к.с. Повна маса тягача становить 20 100 кг. Системи безпеки ABS, ASR.



Контактний телефон:  
+38(097) 746-67-04  
+38(099) 632-13-31  
+38(044) 232-02-98

Адреса: Україна, 04060, м. Київ,  
вул. Ризька, буд. 73-г, офіс 7  
E-mail: [tovkst@gmail.com](mailto:tovkst@gmail.com)  
Website: [kievspecteh.com](http://kievspecteh.com)

Код ЄДРПОУ 42623361.  
IBAN UA573282090000026003000003717  
в АТ «АБ «Південний».

## Креслення сідлового тягача Volvo FH 16.500

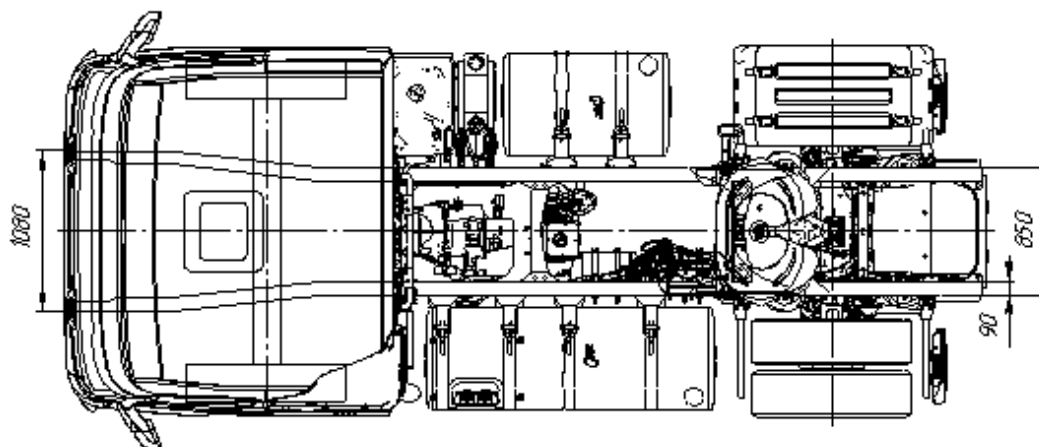
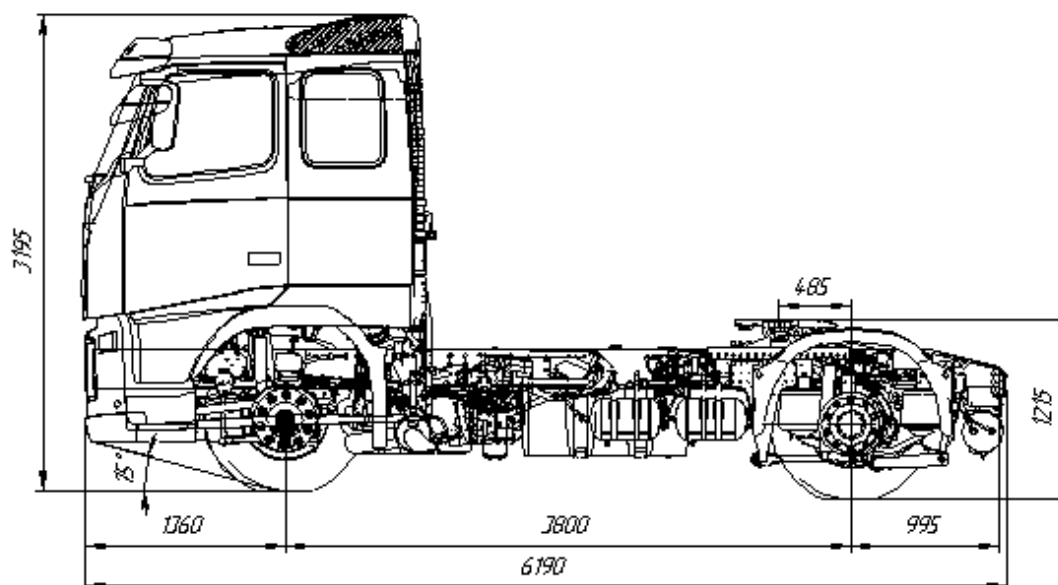

Контактний телефон:  
+38(097) 746-67-04  
+38(099) 632-13-31  
+38(044) 232-02-98

Адреса: Україна, 04060, м. Київ,  
вул. Ризька, буд. 73-г, офіс 7  
E-mail: [tovkst@gmail.com](mailto:tovkst@gmail.com)  
Website: [kievspecteh.com](http://kievspecteh.com)

Код ЄДРПОУ 42623361.  
IBAN UA573282090000026003000003717  
в АТ «АБ «Південний».

## Особливості сідлового тягача Volvo FH 16.500

### 1. Потужний та економічний двигун

• Оснащений 13-літровим дизельним двигуном Ecotorq потужністю 500 кінських сил, що забезпечує високу продуктивність та економічність пального.

### 2. Передова автоматична КПП

• 12-ступенева автоматична коробка передач забезпечує плавне перемикання швидкостей, оптимізує витрату пального та полегшує керування.

### 3. Аеродинамічний дизайн

• Обтічні лінії кузова, аеродинамічний обвіс та стильні гострокутні фари зменшують опір повітря, покращують економічність та знижують рівень шуму в кабіні.

### 4. Комфортний і продуманий салон

• Простора кабіна з високоякісним оздобленням, зручною панеллю приладів та продуманою ергономікою створює комфортні умови для водія під час тривалих поїздок.

### 5. Зручне спальне місце

• Кабіна обладнана зручною спальнею полицею, що робить Volvo FH 16.500 ідеальним вибором для далеких перевезень.

### 6. Високий рівень безпеки

• Оснащений сучасними системами безпеки, включаючи ABS, ASR та інші електронні помічники, які допомагають уникати аварійних ситуацій.

### 7. Продумана оглядовість

• Велике вітрове скло та дзеркала з електроприводом і підігрівом гарантують чудову видимість у будь-яких умовах.

### 8. Велика вантажопідйомність

• Повна маса автопоїзда становить 44 тонни, що дозволяє перевозити важкі вантажі без втрати продуктивності.

### 9. Пневматична підвіска сидіння

• Водійське сидіння оснащено пневмопідвіскою для мінімізації вібрацій і підвищення комфорту під час поїздок.

### 10. Сучасне оснащення

• Включає кондиціонер, аудіосистему, тахограф та безліч інших опцій для підвищення зручності експлуатації.

## Опис сідлового тягача Volvo FH 16.500

Сідловий тягач Volvo FH 16.500 – це високотехнологічний великотоннажний сідельний тягач, який ідеально підходить для перевезення важких вантажів у складі автопоїзда. Поєднуючи в собі передові технології, ефективність та комфорт, цей тягач забезпечує високу продуктивність та зручність для водія навіть у далеких поїздах. Його витончений дизайн з аеродинамічними обводами, характерними гострокутними фарами та масивним радіатором не лише привертає увагу, а й покращує паливну економічність, зменшуючи опір повітря. Високий потужний бампер та велике вітрове скло доповнюють вражаючий вигляд, водночас покращуючи безпеку та оглядовість.

Габаритні розміри Volvo FH 16.500 розраховані таким чином, щоб забезпечити оптимальну маневреність і місткість. Довжина автомобіля становить 5990 мм, ширина – 2495 мм, а висота сягає 3601 мм. Висота сідельно-зчіпного пристрою складає 1150 мм, що забезпечує надійне з'єднання з напівпричепом та рівномірний розподіл навантаження.

Салон цього тягача розроблений з урахуванням найсучасніших вимог до комфорту та ергономіки. Високоякісні матеріали обробки, чудова шумоізоляція та продумана організація простору створюють ідеальні умови для роботи і відпочинку водія. Панель приладів вирізняється високою інформативністю, а завдяки бездоганному складанню всі елементи управління розташовані максимально зручно. У кабіні передбачена комфортна спальне місце, що дозволяє водієві відпочивати під час далеких рейсів. Чудова оглядовість забезпечує безпечне пересування трасами, а велика кількість вільного місця дозволяє водієві почуватися комфортно навіть під час тривалих поїздок.

Основою Volvo FH 16.500 є потужний 13-літровий дизельний двигун, що відповідає екологічним стандартам Євро-5. Він здатний розвивати потужність у 500 кінських сил та генерує крутний момент у 2500 Н·м, що дозволяє легко долати складні дорожні умови та забезпечує високу тягову потужність. У парі з двигуном працює сучасна 12-ступенева автоматична коробка передач, що дозволяє досягати плавного перемикання швидкостей та оптимізує витрату пального. Колісна формула 4x2 сприяє маневреності та стабільності навіть при максимальному навантаженні.

Щодо вагових характеристик, тягач має граничне навантаження на передню вісь у 8 тонн, тоді як задній міст здатний витримувати 13 тонн. Повна маса автомобіля становить 20,1 тонни, а максимальна загальна вага автопоїзда може сягати 44 тонн, що дозволяє ефективно працювати з великими обсягами вантажу.

Автомобіль комплектується всім необхідним обладнанням для комфортної та безпечної експлуатації. Водійське сидіння оснащено пневмопідвіскою для зменшення вібрацій та підвищення комфорту. У стандартному оснащенні передбачено кондиціонер, який забезпечує комфортну температуру в кабіні незалежно від погоди. Кермо регулюється, що дозволяє підлаштувати його під індивідуальні потреби водія. Електропривід та підігрів дзеркал гарантують гарну видимість у будь-яку пору року. Крім цього, тягач має сучасну аудіосистему, тахограф, антиблокувальну систему гальм (ABS) та інші системи активної безпеки, які роблять Volvo FH 16.500 одним із найнадійніших вантажних автомобілів у своєму класі.

## Додаткові фото сідлового тягача Volvo FH 16.500

---



Контактний телефон:  
+38(097) 746-67-04  
+38(099) 632-13-31  
+38(044) 232-02-98

Адреса: Україна, 04060, м. Київ,  
вул. Ризька, буд. 73-г, офіс 7  
E-mail: [tovkst@gmail.com](mailto:tovkst@gmail.com)  
Website: [kievspecteh.com](http://kievspecteh.com)

Код ЄДРПОУ 42623361.  
IBAN UA573282090000026003000003717  
в АТ «АБ «Південний».

---



Контактний телефон:  
+38(097) 746-67-04  
+38(099) 632-13-31  
+38(044) 232-02-98

Адреса: Україна, 04060, м. Київ,  
вул. Ризька, буд. 73-г, офіс 7  
E-mail: [tovkst@gmail.com](mailto:tovkst@gmail.com)  
Website: [kievspecteh.com](http://kievspecteh.com)

Код ЄДРПОУ 42623361.  
IBAN UA573282090000026003000003717  
в АТ «АБ «Південний».



Контактний телефон:  
+38(097) 746-67-04  
+38(099) 632-13-31  
+38(044) 232-02-98

Адреса: Україна, 04060, м. Київ,  
вул. Ризька, буд. 73-г, офіс 7  
E-mail: [tovkst@gmail.com](mailto:tovkst@gmail.com)  
Website: [kievspecteh.com](http://kievspecteh.com)

Код ЄДРПОУ 42623361.  
IBAN UA573282090000026003000003717  
в АТ «АБ «Південний».



## Технічні характеристики сідлового тягача Volvo FH 16.500

Характеристика	Значення
Колісна формула	4x2
Габарити (ДхШхВ)	5990 x 2495 x 3601 мм.
Висота РСУ	1150 мм.
Модель двигуна	Ecotorq 13 л.
Потужність двигуна	500 к.с.
Крутний момент	2500 Нм.
Екологічний стандарт	Євро-5
Коробка передач	12-ступенева автоматична
Граничне навантаження на передню вісь	8 т.
Навантаження на задній міст	13 т.
Повна маса	20,1 т.
Загальна вага автопоїзда	44 т.
Розмір шин	315/80 R 22.5
Гальмівна система	Пневматична, двоконтурна, з осушувачем і підігрівом
Системи безпеки	ABS, ASR
Паливний бак	400 л.
Тип кабіни	Низька кабіна з одним спальним місцем
ADR	ADR для перевезення нафтопродуктів

## НАШІ КЛІЄНТИ



Агроіндустріальний  
Холдінг МХП



Onuf group



McDonald's



Ikea



Sandora



Кондитерська  
фабрика «Рошен»



Збройні сили  
України



Служба безпеки  
України



Генеральна  
прокуратура  
України



Управління  
державної охорони  
України



Національна  
гвардія України



ТОВ «Метінвест  
холдінг»



Національна  
гвардія України



ПриватБанк  
АТ «ПАТ Приват  
банк»



Окко



Укрнафта



Києво-Печерська  
Лавра



Епіцентр



FOZZY



МегаМаркет



АТБ



Галичина



Карпатська  
Джерельна



КМДА



Київпастрас



ASMAP



Київмедспектрас



RUDOMAIN



ЕРІДОН ТЕХ



ТОВ  
Укравтозапчастина



Автоцентр KIA  
Корея Моторс



Телеканал СТБ



Посольство  
Швейцарії в Україні



Посольство Швеції



Dycckerhoff



КУК



Київський  
політехнічний  
інститут ім.  
Сікорського



ХНЗУ ім. Кузеця



Національний інститут  
ССХІ ім. М. М. АМОСОВА



Інститут  
Гідромеханіки



Інститут Освітньої  
Аналітики

Контактний телефон:  
+38(097) 746-67-04  
+38(099) 632-13-31  
+38(044) 232-02-98

Адреса: Україна, 04060, м. Київ,  
вул. Ризька, буд. 73-г, офіс 7  
E-mail: [tovkst@gmail.com](mailto:tovkst@gmail.com)  
Website: [kievspecteh.com](http://kievspecteh.com)

Код ЄДРПОУ 42623361.  
IBAN UA573282090000026003000003717  
в АТ «АБ «Південний».