

Сідловий тягач SCANIA G400 Euro

Марка : **SCANIA**

Вантажопідйомність : **20 100 кг.**

Колісна формула : **4x2**

Опис : Сідловий тягач Scania G400 4x2 — це потужний і надійний транспортний засіб, який поєднує в собі ефективність, продуктивність і високий рівень комфорту для водія. Колісна формула 4x2, повна маса 20 100 кг. Трансмісія 9-ступінчаста механічна. Повна маса тягача 20 100 кг.



Контактний телефон:
+38(097) 746-67-04
+38(099) 632-13-31
+38(044) 232-02-98

Адреса: Україна, 04060, м. Київ,
вул. Ризька, буд. 73-г, офіс 7
E-mail: tovkst@gmail.com
Website: kievspecteh.com

Код ЄДРПОУ 42623361.
IBAN UA573282090000026003000003717
в АТ «АБ «Південний».

Креслення сідлового тягача SCANIA G400 Euro

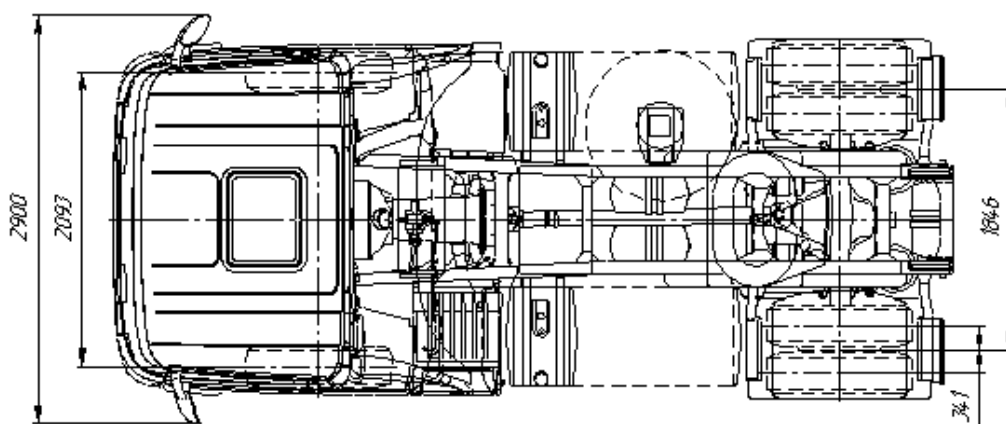
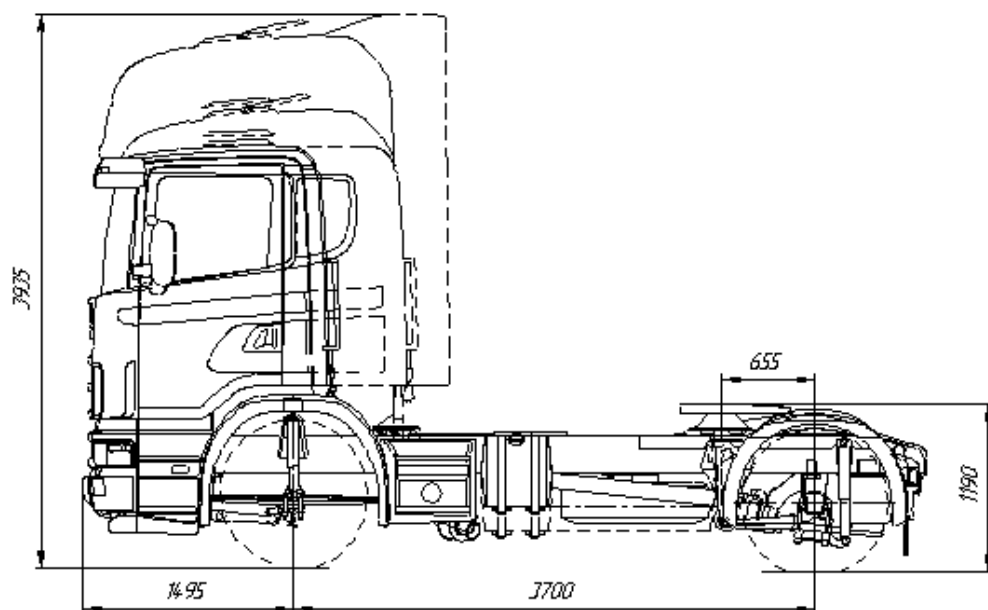

Контактний телефон:
+38(097) 746-67-04
+38(099) 632-13-31
+38(044) 232-02-98

Адреса: Україна, 04060, м. Київ,
вул. Ризька, буд. 73-г, офіс 7
E-mail: tovkst@gmail.com
Website: kievspecteh.com

Код ЄДРПОУ 42623361.
IBAN UA573282090000026003000003717
в АТ «АБ «Південний».

Особливості сідлового тягача SCANIA G400 Euro

- Колеса:** Тягач оснащений колесами розміром 315/70 R22,5, де на першій осі встановлені шини Michelin, а на другій – Pneu Laurent, що забезпечує оптимальне зчеплення з дорожнім покриттям.
- Технічні характеристики шин:** Залишок протектора шин складає 40%, що свідчить про їхній гарний стан і можливість тривалої експлуатації.
- Система безпеки:** Включає в себе такі функції, як ABS (антиблокувальна система), EBS (електронна система керування гальмами), а також систему стабілізації, яка допомагає підтримувати стійкість під час руху та гальмування.
- Система AdBlue:** Забезпечує зниження викидів шкідливих речовин в атмосферу, що дозволяє відповідати екологічним стандартам і знижувати рівень забруднення.
- Webasto:** Система автономного обігрівача, яка підтримує комфортну температуру в кабіні в холодну погоду, забезпечуючи оптимальні умови для роботи та відпочинку водія.
- Ретардер:** Система допоміжного гальмування, яка знижує навантаження на основну гальмівну систему, підвищуючи безпеку під час спуску з великих висот та в складних дорожніх умовах.
- Люк:** Кабіна обладнана люком для додаткової вентиляції та природного освітлення, що підвищує комфорт водія в поїздках.
- Електропакет:** Включає електросклопідйомники, електрорегулювання дзеркал та центральний замок для зручності та комфорту водія.
- Кондиціонер:** Система кондиціонування підтримує комфортну температуру в кабіні незалежно від погодних умов, забезпечуючи приємні умови для водія.
- Паливний бак:** Один паливний бак об'ємом 700 л дозволяє здійснювати довгі перевезення без частих зупинок на заправку, що підвищує ефективність роботи тягача.
- Спальне місце:** Кабіна має одне спальне місце, що забезпечує водієві комфортний відпочинок під час тривалих поїздок.
- Система упорскування ХРІ:** Забезпечує ефективне використання пального, що сприяє економії та знижує витрати на паливо.

Опис сідлового тягача SCANIA G400 Euro

Сідловий тягач Scania G400 4x2 — це потужний і надійний транспортний засіб, який поєднує в собі ефективність, продуктивність і високий рівень комфорту для водія. Завдяки своїй універсальності, він ідеально підходить для далеких перевезень та експлуатації в різних умовах. Його дизельний двигун забезпечує оптимальну потужність і паливну ефективність, а сучасні технології сприяють зниженню витрат пального та зменшенню шкідливих викидів. Тягач обладнаний колесами з розміром 315/70 R22,5, де на першій осі встановлена гума Michelin, а на другій – Pneu Laurent, що забезпечує чудове зчеплення з дорожнім покриттям та стійкість під час руху. Залишок протектора становить 40%, що свідчить про гарний стан шин і подальшу можливість їхньої експлуатації. Система безпеки включає ABS та EBS, які забезпечують стабільність під час гальмування та допомагають уникнути блокування коліс. Наявність системи AdBlue дозволяє відповідати суворим екологічним стандартам, зменшуючи кількість шкідливих викидів.

Комфорт водія забезпечується низкою функцій, серед яких автономний обігрівач Webasto, який гарантує підтримку оптимальної температури в кабіні навіть за несприятливих погодних умов. Для плавного та безпечного руху в складних умовах тягач оснащений ретардером, що зменшує навантаження на гальмівну систему і підвищує безпеку під час спусків. Кабіна має люк для додаткової вентиляції та природного освітлення. Scania G400 4x2 оснащена електропакетом, що включає електросклопідйомники, електрорегулювання дзеркал і центральний замок. Кондиціонер забезпечує комфортний мікроклімат у будь-яку пору року. Система паливного упорскування ХРІ сприяє економному витрачання пального, що є важливим фактором при інтенсивній експлуатації.

Кабіна обладнана одним спальним місцем, що забезпечує водієві комфортний відпочинок під час тривалих поїздок. Паливний бак об'ємом 700 літрів дозволяє долати великі відстані без частих зупинок на дозаправку, що підвищує ефективність перевезень. Scania G400 4x2 — це поєднання надійності, сучасних технологій і комфорту, що робить його відмінним вибором для професійних перевізників. Сідловий тягач Scania G400 4x2 є представником серії G від Scania, відомої своєю надійністю та ефективністю. Ця модель оснащена потужним дизельним двигуном Euro 5, що відповідає екологічним стандартам, з об'ємом 12,74 л та потужністю 400 к.с. (294 кВт). Крутний момент становить 2100 Нм, що забезпечує високі динамічні характеристики та можливість ефективного перевезення вантажів.

Тягач обладнаний 9-ступінчастою механічною трансмісією, яка забезпечує плавне та точне перемикання передач, що важливо для тривалих перевезень. Паливні баки мають загальний об'єм 800 л (по 400 л кожен), що дозволяє здійснювати великі пробіги без необхідності частого дозаправлення. Для забезпечення комфорту водія кабіна оснащена спальним місцем, кондиціонером, автономним обігрівачем, підігрівом сидінь, електричними склопідйомниками та іншими зручностями. Системи безпеки включають ABS, EBS, диференціальний блокувальний механізм, а також систему стабілізації курсу, що підвищує безпеку на дорозі.

Загальна маса автопоїзда може досягати 40 тонн, що робить Scania G400 4x2 оптимальним вибором для перевезень великогабаритних вантажів на далекі відстані.

Додаткові фото сідлового тягача SCANIA G400 Euro



Контактний телефон:
+38(097) 746-67-04
+38(099) 632-13-31
+38(044) 232-02-98

Адреса: Україна, 04060, м. Київ,
вул. Ризька, буд. 73-г, офіс 7
E-mail: tovkst@gmail.com
Website: kievspecteh.com

Код ЄДРПОУ 42623361.
IBAN UA573282090000026003000003717
в АТ «АБ «Південний».



Контактний телефон:
+38(097) 746-67-04
+38(099) 632-13-31
+38(044) 232-02-98

Адреса: Україна, 04060, м. Київ,
вул. Ризька, буд. 73-г, офіс 7
E-mail: tovkst@gmail.com
Website: kievspecteh.com

Код ЄДРПОУ 42623361.
IBAN UA573282090000026003000003717
в АТ «АБ «Південний».



Контактний телефон:
+38(097) 746-67-04
+38(099) 632-13-31
+38(044) 232-02-98

Адреса: Україна, 04060, м. Київ,
вул. Ризька, буд. 73-г, офіс 7
E-mail: tovkst@gmail.com
Website: kievspecteh.com

Код ЄДРПОУ 42623361.
IBAN UA573282090000026003000003717
в АТ «АБ «Південний».



Контактний телефон:
+38(097) 746-67-04
+38(099) 632-13-31
+38(044) 232-02-98

Адреса: Україна, 04060, м. Київ,
вул. Ризька, буд. 73-г, офіс 7
E-mail: tovkst@gmail.com
Website: kievspecteh.com

Код ЄДРПОУ 42623361.
IBAN UA573282090000026003000003717
в АТ «АБ «Південний».



Контактний телефон:
+38(097) 746-67-04
+38(099) 632-13-31
+38(044) 232-02-98

Адреса: Україна, 04060, м. Київ,
вул. Ризька, буд. 73-г, офіс 7
E-mail: tovkst@gmail.com
Website: kievspecteh.com

Код ЄДРПОУ 42623361.
IBAN UA573282090000026003000003717
в АТ «АБ «Південний».

Технічні характеристики сідлового тягача SCANIA G400 Euro

Характеристика	Значення
Модель	Scania G400 4x2
Двигун	Дизельний, 6-циліндровий, об'єм 12,74 л.
Потужність	400 к.с. (294 кВт)
Повна маса	20 100 кг.
Колісна формула	4x2
Крутний момент	2100 Нм
Трансмісія	9-ступінчаста механічна
Паливні баки	2 баки по 400 л (загальний об'єм 800 л)
Спальне місце	1
Клімат-контроль	Кондиціонер
Системи безпеки	ABS, EBS, диференціальний блокувальний механізм, система стабілізації курсу
Максимальна маса автопоїзда	До 40 тонн

НАШІ КЛІЄНТИ



Агроіндустріальний
Холдинг МХП



Onuf group



McDonald's



Ikea



Sandora



Кондитерська
фабрика «Рошен»



Збройні сили
України



Служба безпеки
України



Генеральна
прокуратура
України



Управління
державної охорони
України



Національна
гвардія України



ТОВ «Метінвест
холдинг»



Національна
гвардія України



ПриватБанк
АТ «ПАТ Приват
банк»



Окко



Укрнафта



Києво-Печерська
Лавра



Епіцентр



FOZZY



МегаМаркет



АТБ



Галичина



Карпатська
Джерельна



КМДА



Київпастрас



ASMAP



Київмедспектрас



RUDOMAIN



ЕРІДОН ТЕХ



ТОВ
Укравтозапчастина



Автоцентр KIA
Корея Моторс



Телеканал СТБ



Посольство
Швейцарії в Україні



Посольство Швеції



Dyczerhoff



КУК



Київський
політехнічний
інститут ім.
Сікорського



ХНЗУ ім. Кузеця



Національний інститут
ССХІ ім. М. М. АМОСОВА



Інститут
Гідромеханіки



Інститут Освітньої
Аналітики

Контактний телефон:
+38(097) 746-67-04
+38(099) 632-13-31
+38(044) 232-02-98

Адреса: Україна, 04060, м. Київ,
вул. Ризька, буд. 73-г, офіс 7
E-mail: tovkst@gmail.com
Website: kievspecteh.com

Код ЄДРПОУ 42623361.
IBAN UA573282090000026003000003717
в АТ «АБ «Південний».