

Сідловий тягач MAN TGX 18.520 4×2 BL SA GM Euro 6E

Марка : MAN

Вантажопідйомність : 19500 кг.

Колісна формула : 4x2

Опис : Сідловий тягач MAN TGX 18.520 4×2 BL SA GM – це сучасний та потужний комерційний автомобіль, розроблений для максимального комфорту водія, високої продуктивності та ефективності перевезень. Колісна формула 4x2, повна маса становить 19 500 кг. Система безпеки ASR, ESP, EBA+, LDW, LCS.



Контактний телефон:
+38(097) 746-67-04
+38(099) 632-13-31
+38(044) 232-02-98

Адреса: Україна, 04060, м. Київ,
вул. Ризька, буд. 73-г, офіс 7
E-mail: tovkst@gmail.com
Website: kievspecteh.com

Код ЄДРПОУ 42623361.
IBAN UA573282090000026003000003717
в АТ «АБ «Південний».

Креслення сідлового тягача MAN TGX 18.520 4×2 BL SA GM Euro 6E

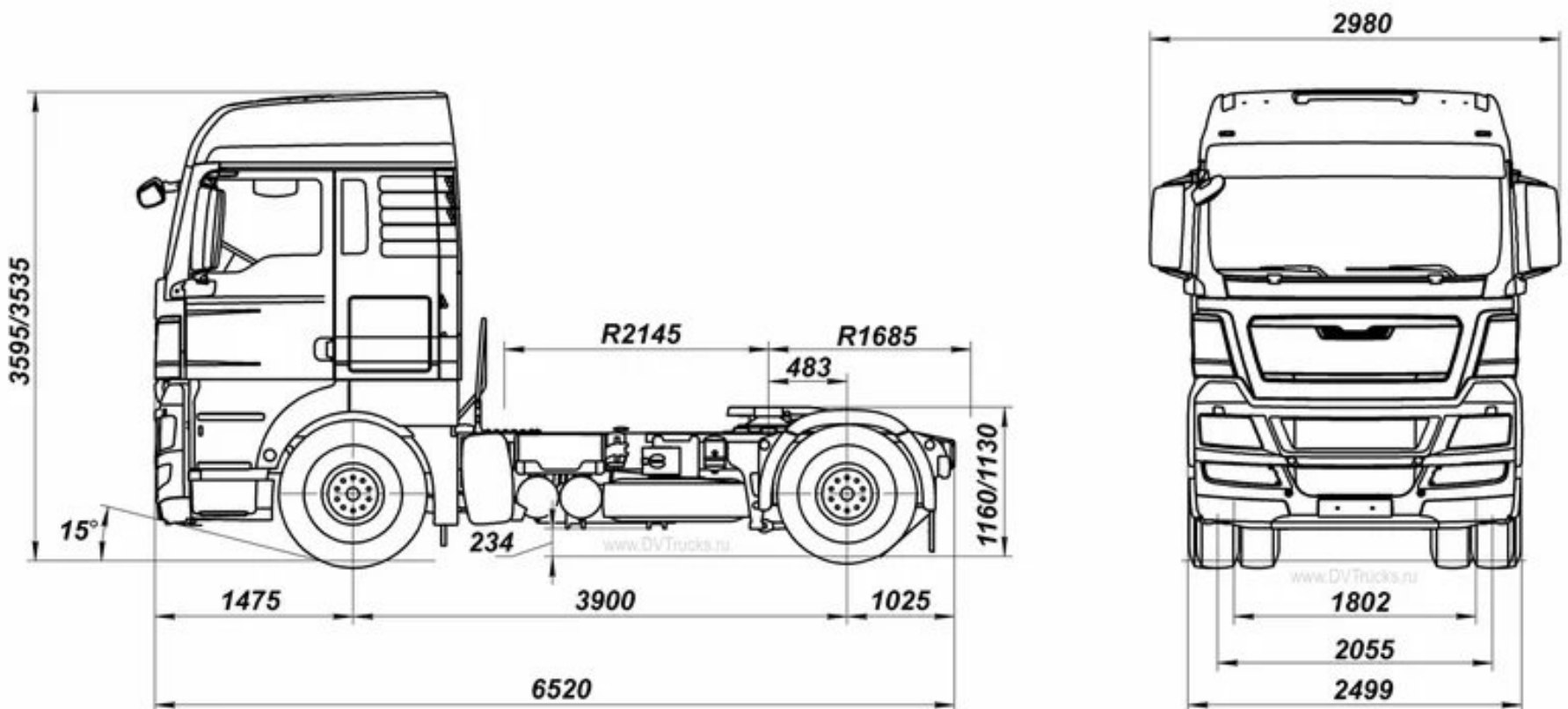

Контактний телефон:
+38(097) 746-67-04
+38(099) 632-13-31
+38(044) 232-02-98

Адреса: Україна, 04060, м. Київ,
вул. Ризька, буд. 73-г, офіс 7
E-mail: tovkst@gmail.com
Website: kievspecteh.com

Код ЄДРПОУ 42623361.
IBAN UA573282090000026003000003717
в АТ «АБ «Південний».

Особливості сідлового тягача MAN TGX 18.520 4×2 BL SA GM Euro 6E

- ✓ **Потужний та ефективний двигун** – дизельний силовий агрегат екологічного стандарту Euro 6e потужністю 520 к.с. забезпечує високу продуктивність і паливну економічність.
- ✓ **Передова автоматична трансмісія** – коробка передач на 12+2 ступені гарантує плавне перемикання швидкостей та оптимальну витрату пального.
- ✓ **Максимальна безпека** – система адаптивного круїз-контролю Stop and Go, система екстреного гальмування EBA+, електронна система стабілізації ESP, система контролю втоми MAN Attention Guard, а також функції попередження про фронтальні зіткнення та контроль дистанції.
- ✓ **Розширені можливості моніторингу** – датчики навантаження на задню вісь та причіп, контроль тиску й температури у шинах забезпечують додатковий контроль над транспортним засобом.
- ✓ **Комфортна кабіна** – просторе місце водія, дві спальні полиці з матрацами по 90 мм, зарядний модуль, клімат-контроль, автономний обігрівач на 4 кВт, електричний люк та ергономічне сидіння з підігрівом.
- ✓ **Інноваційна мультимедіа** – система MAN Advence з 7-дюймовим екраном, підтримкою CarPlay, навігацією та гучним зв'язком, а також цифрова панель приладів на 12.3 дюйма з сенсорною панеллю MAN Smart Select.
- ✓ **Оптимізована ходова частина** – новий задній міст HY-1344 з передаточним числом I=2.31, що покращує тягові характеристики та знижує витрату пального.
- ✓ **Довготривала автономність** – два паливні баки об'ємом 710+710 літрів дозволяють долати великі відстані без частих дозаправок.
- ✓ **Якісне освітлення** – сучасна LED-оптика, включаючи LED-туманки, забезпечує чудову видимість у будь-яку погоду.
- ✓ **Посилена конструкція** – пластиковий бампер для зменшення ваги та підвищення зносостійкості, а також міцні шини 315/70 із запасним колесом.
- ✓ **Різноманітність кольорів** – можливість вибору кузова в білому, червоному, синьому або зеленому кольорі.

Опис сідлового тягача MAN TGX 18.520 4×2 BL SA GM Euro 6E

Сідловий тягач MAN TGX 18.520 4×2 BL SA GM – це сучасний та потужний комерційний автомобіль, розроблений для максимального комфорту водія, високої продуктивності та ефективності перевезень. Випущений у 2024 році, цей тягач відповідає суворим екологічним стандартам Євро 6e, що забезпечує мінімальні викиди та високу паливну економічність. Оснащений потужним дизельним двигуном на 520 кінських сил та автоматичною коробкою передач на 12+2 ступені, він гарантує плавний рух і оптимальну динаміку навіть під великим навантаженням. Конструкція тягача враховує всі вимоги до сучасних транспортних засобів, зокрема систему ADR, яка дозволяє безпечно перевозити небезпечні вантажі. Вбудовані датчики навантаження на задню вісь та причіп, а також контроль тиску і температури в шинах забезпечують високий рівень безпеки та дозволяють ефективно контролювати стан транспортного засобу під час руху. Крім того, адаптивний круїз-контроль із функцією Stop and Go, система екстреного гальмування EBA+, електронна система стабілізації ESP, контроль втоми водія MAN Attention Guard, система попередження про фронтальні зіткнення та контроль дистанції роблять керування тягачем максимально безпечним.

Кабіна GM створена з урахуванням потреб далекобійників, адже укомплектована двома спальними місцями з ортопедичними матрацами завтовшки 90 мм, зарядним модулем та холодильником на 42 літри. Для зручності управління передбачено мультимедійну систему MAN Advence з 7-дюймовим екраном, підтримкою CarPlay, навігацією та гучним зв'язком, а також панель приладів на 12.3 дюйма з сенсорною панеллю керування MAN Smart Select. Водійське сидіння з підігрівом, клімат-контроль, автономний обігрівач потужністю 4 кВт та електричний скляний люк у даху створюють комфортні умови для тривалих поїздок у будь-яку пору року. MAN TGX 18.520 отримав новий задній міст HY-1344 із передаточним числом I=2.31, що покращує тягові характеристики, а пластиковий бампер додає легкості та зносостійкості конструкції. Оснащений LED-освітленням, включаючи світлодіодні туманки, він забезпечує чудову видимість у будь-яких погодних умовах. Завдяки двом паливним бакам об'ємом 710+710 літрів, тягач здатен долати великі відстані без необхідності частого дозаправлення, а шини 315/70 із запасним колесом гарантують стабільність і довговічність експлуатації.

Дизайн моделі відповідає сучасним стандартам естетики та практичності, і покупці можуть обрати один із чотирьох доступних кольорів кузова: білий, червоний, синій або зелений. MAN TGX 18.520 4×2 BL SA GM – це поєднання технологічності, безпеки та комфорту, що робить його ідеальним вибором для далекомагістральних перевезень та роботи в найскладніших умовах.

Додаткові фото сідлового тягача MAN TGX 18.520 4×2 BL SA GM Euro 6E



Контактний телефон:
+38(097) 746-67-04
+38(099) 632-13-31
+38(044) 232-02-98

Адреса: Україна, 04060, м. Київ,
вул. Ризька, буд. 73-г, офіс 7
E-mail: tovkst@gmail.com
Website: kievspecteh.com

Код ЄДРПОУ 42623361.
IBAN UA573282090000026003000003717
в АТ «АБ «Південний».



Контактний телефон:
+38(097) 746-67-04
+38(099) 632-13-31
+38(044) 232-02-98

Адреса: Україна, 04060, м. Київ,
вул. Ризька, буд. 73-г, офіс 7
E-mail: tovkst@gmail.com
Website: kievspecteh.com

Код ЄДРПОУ 42623361.
IBAN UA573282090000026003000003717
в АТ «АБ «Південний».



Контактний телефон:
+38(097) 746-67-04
+38(099) 632-13-31
+38(044) 232-02-98

Адреса: Україна, 04060, м. Київ,
вул. Ризька, буд. 73-г, офіс 7
E-mail: tovkst@gmail.com
Website: kievspecteh.com

Код ЄДРПОУ 42623361.
IBAN UA573282090000026003000003717
в АТ «АБ «Південний».



Контактний телефон:
+38(097) 746-67-04
+38(099) 632-13-31
+38(044) 232-02-98

Адреса: Україна, 04060, м. Київ,
вул. Ризька, буд. 73-г, офіс 7
E-mail: tovkst@gmail.com
Website: kievspecteh.com

Код ЄДРПОУ 42623361.
IBAN UA573282090000026003000003717
в АТ «АБ «Південний».



Контактний телефон:
+38(097) 746-67-04
+38(099) 632-13-31
+38(044) 232-02-98

Адреса: Україна, 04060, м. Київ,
вул. Ризька, буд. 73-г, офіс 7
E-mail: tovkst@gmail.com
Website: kievspecteh.com

Код ЄДРПОУ 42623361.
IBAN UA573282090000026003000003717
в АТ «АБ «Південний».

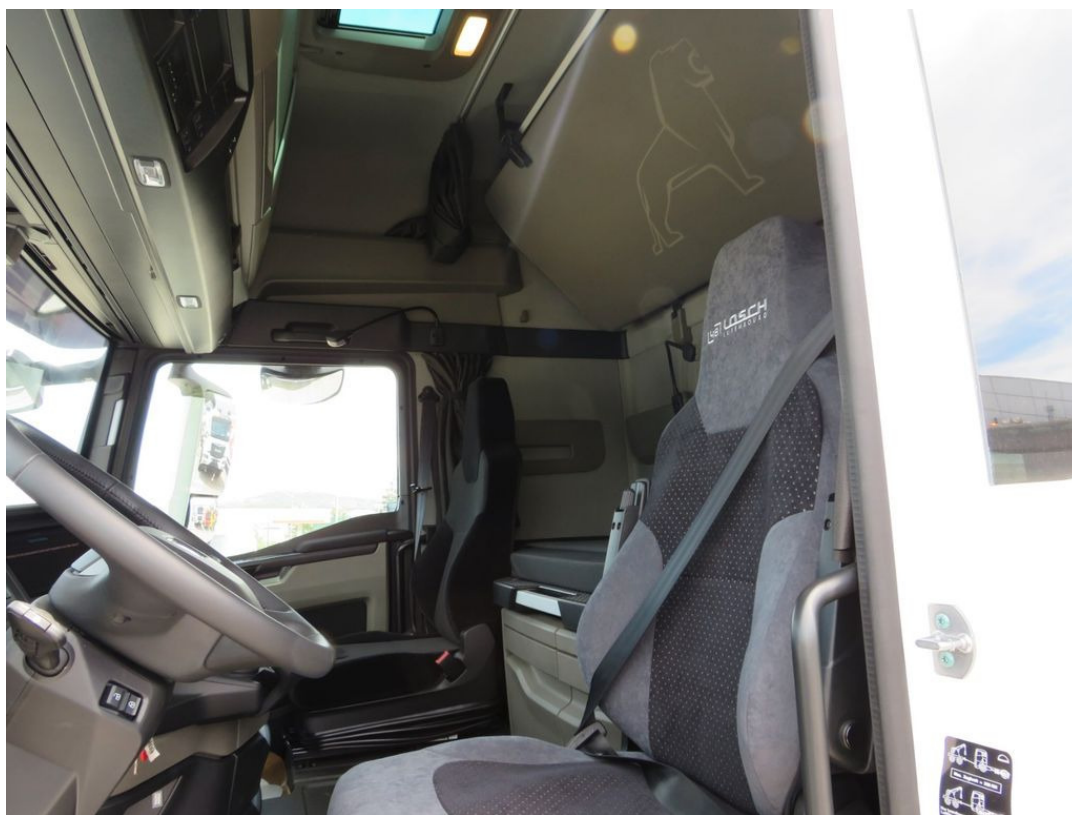

Контактний телефон:
+38(097) 746-67-04
+38(099) 632-13-31
+38(044) 232-02-98

Адреса: Україна, 04060, м. Київ,
вул. Ризька, буд. 73-г, офіс 7
E-mail: tovkst@gmail.com
Website: kievspecteh.com

Код ЄДРПОУ 42623361.
IBAN UA573282090000026003000003717
в АТ «АБ «Південний».



Контактний телефон:
+38(097) 746-67-04
+38(099) 632-13-31
+38(044) 232-02-98

Адреса: Україна, 04060, м. Київ,
вул. Ризька, буд. 73-г, офіс 7
E-mail: tovkst@gmail.com
Website: kievspecteh.com

Код ЄДРПОУ 42623361.
IBAN UA573282090000026003000003717
в АТ «АБ «Південний».



Контактний телефон:
+38(097) 746-67-04
+38(099) 632-13-31
+38(044) 232-02-98

Адреса: Україна, 04060, м. Київ,
вул. Ризька, буд. 73-г, офіс 7
E-mail: tovkst@gmail.com
Website: kievspecteh.com

Код ЄДРПОУ 42623361.
IBAN UA573282090000026003000003717
в АТ «АБ «Південний».



Контактний телефон:
+38(097) 746-67-04
+38(099) 632-13-31
+38(044) 232-02-98

Адреса: Україна, 04060, м. Київ,
вул. Ризька, буд. 73-г, офіс 7
E-mail: tovkst@gmail.com
Website: kievspecteh.com

Код ЄДРПОУ 42623361.
IBAN UA573282090000026003000003717
в АТ «АБ «Південний».

Технічні характеристики сідлового тягача MAN TGX 18.520**4×2 BL SA GM Euro 6E**

Характеристика	Значення
Виробник	MAN
Модель	TGX 18.520 4×2 BL SA GM Euro 6e
Рік випуску	2024
Екологічний стандарт	Euro 6e
Кабіна	GM
Двигун	520 к.с., дизель
Коробка передач	АКПП 12+2
Колісна формула	4x2
Повна маса	19 500 кг.
Система безпеки	ASR, ESP, EBA+, LDW, LCS, MAN Attention Guard, адаптивний круїз-контроль Stop and Go
Моніторинг навантаження	Датчики навантаження на задню вісь та причіп, датчик тиску і температури в шинах
Спальні місця	2 спальні полиці з матрацами по 90 мм та зарядним модулем
Освітлення	LED-фари, LED-туманки, датчики дощу та світла

Холодильник	42 л.
Кліматична система	Клімат-контроль, автономний обігрівач 4 кВт
Акумулятори	AGM
Мультимедіа	MAN Advence 7" з CarPlay, NAVI та гучним зв'язком
Панель приладів	12.3" цифрова панель, MAN Smart Select
Паливний бак	710+710 л.
Колеса	Шини 315/70 + запасне колесо
Бампер	Пластиковий
Колір	Білий, червоний, синій, зелений

НАШІ КЛІЄНТИ



Агроіндустріальний
Холдінг МХП



Onuf group



McDonald's



Ikea



Sandora



Кондитерська
фабрика «Рошен»



Збройні сили
України



Служба безпеки
України



Генеральна
прокуратура
України



Управління
державної охорони
України



Національна
гвардія України



ТОВ «Метінвест
холдінг»



Національна
гвардія України



ПриватБанк
АТ «ПАТ Приват
банк»



Окко



Укрнафта



Кисо-Печерська
Лавра



Епіцентр



FOZZY



МегаМаркет



АТБ



Галичина



Карпатська
Джерельна



КМДА



Київпастрас



ASMAP



Київмедспецтранс



RUDOMAIN



ЕРІДОН ТЕХ

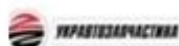

ТОВ
Укравтозапчастина



Автоцентр KIA
Корея Моторс



Телеканал СТБ



Посольство
Швейцарії в Україні



Посольство Швеції



Duckerhoff



КУК



Київський
політехнічний
інститут ім.
Сікорського



ХНЗУ ім. Кузевиця



Національний інститут
ССХІ ім. М. М. АМОСОВА



Інститут
Гідромеханіки



Інститут Освітньої
Аналітики

Контактний телефон:
+38(097) 746-67-04
+38(099) 632-13-31
+38(044) 232-02-98

Адреса: Україна, 04060, м. Київ,
вул. Ризька, буд. 73-г, офіс 7
E-mail: tovkst@gmail.com
Website: kievspecteh.com

Код ЄДРПОУ 42623361.
IBAN UA573282090000026003000003717
в АТ «АБ «Південний».