

Сідловий тягач MAN TGX 18.440 4×2 BL SA GM cab AGRO

Марка : MAN

Вантажопідйомність : 18 000 кг.

Колісна формула : 4x2

Опис : Сідловий тягач MAN GX 18.440 4×2 BL SA GM Cab AGRO – це сучасний представник важкої комерційної техніки, створений для ефективного транспортування вантажів у різних умовах експлуатації. Колісна формула 4x2, повна маса сідлового тягача 18 000 кг. оснащений дизельним двигуном потужністю 440 к.с. Об'єм паливного бака 680 л.



Контактний телефон:
+38(097) 746-67-04
+38(099) 632-13-31
+38(044) 232-02-98

Адреса: Україна, 04060, м. Київ,
вул. Ризька, буд. 73-г, офіс 7
E-mail: tovkst@gmail.com
Website: kievspecteh.com

Код ЄДРПОУ 42623361.
IBAN UA573282090000026003000003717
в АТ «АБ «Південний».

Креслення сідлового тягача MAN TGX 18.440 4×2 BL SA GM cab AGRO

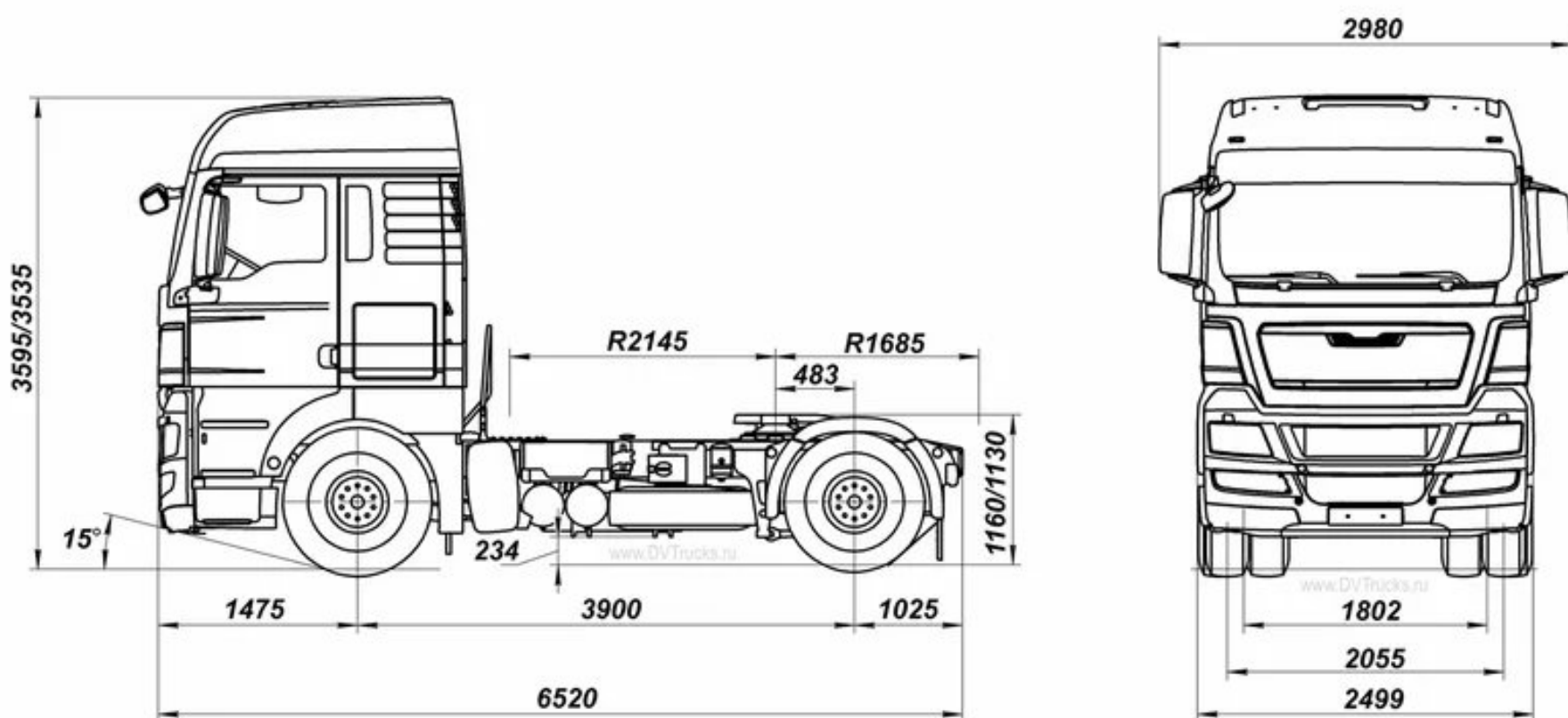

Контактний телефон:
+38(097) 746-67-04
+38(099) 632-13-31
+38(044) 232-02-98

Адреса: Україна, 04060, м. Київ,
вул. Ризька, буд. 73-г, офіс 7
E-mail: tovkst@gmail.com
Website: kievspecteh.com

Код ЄДРПОУ 42623361.
IBAN UA573282090000026003000003717
в АТ «АБ «Південний».

Особливості сідлового тягача MAN TGX 18.440 4×2

BL SA GM cab AGRO

- ✓ **Потужний і економічний двигун** – дизельний мотор стандарту Євро 5 із потужністю 440 к.с. забезпечує високу продуктивність та зменшені викиди шкідливих речовин.
- ✓ **Сучасна автоматична коробка передач** – 12 передніх і 2 задніх передач забезпечують плавне перемикання швидкостей та зручність керування навіть при високих навантаженнях.
- ✓ **Передові системи безпеки** – включає ASR, ESP і EBA2 для стабілізації руху, контролю тяги та екстреного гальмування до повної зупинки.
- ✓ **Система моніторингу навантаження** – датчики навантаження на задню вісь і причіп дозволяють оптимально розподіляти вагу вантажу для безпечного перевезення.
- ✓ **Комфортна кабіна GM** – дві спальні полиці з матрацами 90 мм і зарядним модулем роблять тривалі поїздки зручнішими для водія.
- ✓ **Холодильник на 42 літри** – дозволяє зберігати продукти та напої в належних умовах навіть у далеких поїздках.
- ✓ **Клімат-контроль і автономний обігрівач** – підтримують комфортний мікроклімат у кабіні за будь-яких погодних умов, обігрівач потужністю 4 кВт працює незалежно від двигуна.
- ✓ **Захищений передній бампер** – залізний бампер із захистом радіатора забезпечує довговічність та підвищену стійкість перед механічними пошкодженнями.
- ✓ **Ємний паливний бак** – об'єм 680 літрів гарантує великі пробіги без необхідності частих дозаправок.
- ✓ **Передові мультимедійні технології** – MAN 7-дюймовий дисплей із підтримкою CarPlay і гучного зв'язку забезпечує зручну навігацію та зв'язок під час руху.
- ✓ **Надійні шини** – колеса розміру 315/80 забезпечують високе зчеплення з дорогою та стабільність на різних покриттях.
- ✓ **Компактна, але міцна конструкція** – вага тягача 6900 кг, що дозволяє оптимально використовувати вантажопідйомність та паливну ефективність.
- ✓ **Різноманітність кольорів** – доступний у білому, червоному, синьому та зеленому кольорах, що дозволяє обрати варіант відповідно до корпоративного стилю або особистих вподобань.

Опис сідлового тягача MAN TGX 18.440 4×2 BL SA GM cab AGRO

Сідловий тягач MAN GX 18.440 4×2 BL SA GM Cab AGRO – це сучасний представник важкої комерційної техніки, створений для ефективного транспортування вантажів у різних умовах експлуатації. Високотехнологічна конструкція, надійна силова установка та продуманий комфорт водія роблять цю модель оптимальним вибором для перевезень на далекі відстані.

Оснащений потужним дизельним двигуном стандарту Євро 5, цей тягач забезпечує виняткову продуктивність і відповідність екологічним нормам. Робоча потужність у 440 кінських сил дозволяє йому легко долати великі навантаження та тривалі маршрути. Вдосконалена автоматична коробка передач із 12 передніми та 2 задніми швидкостями гарантує плавний рух, а також точне й ефективно перемикає передач у будь-яких дорожніх умовах. Для безпеки експлуатації модель обладнана сучасними електронними системами, зокрема ASR, ESP і EBA2, що дозволяють здійснювати екстрене гальмування до повної зупинки без втрати керованості. Спеціальні датчики навантаження на задню вісь та причіп допомагають водієві контролювати стан вантажу, забезпечуючи рівномірний розподіл маси.

Кабіна GM створена з урахуванням максимального комфорту та ергономіки. Для тривалих поїздок передбачені дві спальні полиці, оснащені матрацами завтовшки 90 мм і зарядним модулем. Холодильник на 42 літри дозволяє зберігати продукти та напої в оптимальних умовах, а ефективна система клімат-контролю та автономний обігрівач потужністю 4 кВт забезпечують комфортний мікроклімат незалежно від погодних умов. MAN GX 18.440 має високу міцність і довговічність завдяки використанню залізного бампера із захистом радіатора, що додає йому стійкості перед можливими механічними пошкодженнями. У конструкції передбачені AGM-акумулятори, які забезпечують стабільне електропостачання всіх систем автомобіля.

Інтегрована мультимедійна система MAN із 7-дюймовим екраном підтримує CarPlay і гучний зв'язок, що робить користування нею інтуїтивним і зручним. Завдяки паливному баку на 680 літрів тягач може долати великі відстані без частих дозаправок, а міцні шини розміру 315/80 забезпечують чудове зчеплення з дорогою та підвищену стійкість. Загальна вага тягача становить 6900 кг, а кузов може бути виконаний у білому, червоному, синьому або зеленому кольорі, що дає можливість вибору відповідно до корпоративного стилю або особистих вподобань.

MAN GX 18.440 4×2 BL SA GM Cab AGRO поєднує у собі потужність, технологічність і комфорт, пропонуючи надійне рішення для професійних перевізників, які цінують якість, безпеку та ефективність у кожній деталі.

Додаткові фото сідлового тягача MAN TGX 18.440 4×2

BL SA GM cab AGRO



Контактний телефон:
+38(097) 746-67-04
+38(099) 632-13-31
+38(044) 232-02-98

Адреса: Україна, 04060, м. Київ,
вул. Ризька, буд. 73-г, офіс 7
E-mail: tovkst@gmail.com
Website: kievspecteh.com

Код ЄДРПОУ 42623361.
IBAN UA573282090000026003000003717
в АТ «АБ «Південний».



Контактний телефон:
+38(097) 746-67-04
+38(099) 632-13-31
+38(044) 232-02-98

Адреса: Україна, 04060, м. Київ,
вул. Ризька, буд. 73-г, офіс 7
E-mail: tovkst@gmail.com
Website: kievspecteh.com

Код ЄДРПОУ 42623361.
IBAN UA573282090000026003000003717
в АТ «АБ «Південний».



Контактний телефон:
+38(097) 746-67-04
+38(099) 632-13-31
+38(044) 232-02-98

Адреса: Україна, 04060, м. Київ,
вул. Ризька, буд. 73-г, офіс 7
E-mail: tovkst@gmail.com
Website: kievspecteh.com

Код ЄДРПОУ 42623361.
IBAN UA573282090000026003000003717
в АТ «АБ «Південний».



Контактний телефон:
+38(097) 746-67-04
+38(099) 632-13-31
+38(044) 232-02-98

Адреса: Україна, 04060, м. Київ,
вул. Ризька, буд. 73-г, офіс 7
E-mail: tovkst@gmail.com
Website: kievspecteh.com

Код ЄДРПОУ 42623361.
IBAN UA573282090000026003000003717
в АТ «АБ «Південний».



Контактний телефон:
+38(097) 746-67-04
+38(099) 632-13-31
+38(044) 232-02-98

Адреса: Україна, 04060, м. Київ,
вул. Ризька, буд. 73-г, офіс 7
E-mail: tovkst@gmail.com
Website: kievspecteh.com

Код ЄДРПОУ 42623361.
IBAN UA573282090000026003000003717
в АТ «АБ «Південний».

Технічні характеристики сідлового тягача MAN TGX 18.440 4×2**BL SA GM cab AGRO**

Характеристика	Значення
Виробник	MAN
Модель	GX 18.440 4×2 BL SA GM Cab AGRO
Кузовна група	Тягач
Рік випуску	2024
Колісна формула	4x2
Стандарт екологічних норм	Євро 5
Кабіна	GM
Повна маса	18 000 кг.
Двигун	Дизельний, 440 к.с.
Коробка передач	АКПП 12 + 2 передачі
Датчики навантаження	На задню вісь + причіп
Спальні місця	2 полиці з матрацами 90 мм і зарядним модулем

Системи безпеки	ASR, ESP, EBA2 (екстремне гальмування)
Холодильник	42 л
Передній бампер	Залізний із захистом радіатора
Кліматична система	Клімат-контроль + автономний обігрівач 4 кВт
Акумулятори	AGM
Мультимедіа	MAN 7 дюймів, CarPlay, гучний зв'язок
Об'єм паливного бака	680 л
Розмір шин	315/80 + 3К
Вага тягача	6900 кг
Доступні кольори	Білий, червоний, синій, зелений

НАШІ КЛІЄНТИ



Агроіндустріальний
Холдінг МХП



Onuf group



McDonald's



Ikea



Sandora



Кондитерська
фабрика «Рошен»



Збройні сили
України



Служба безпеки
України



Генеральна
прокуратура
України



Управління
державної охорони
України



Національна
гвардія України



WOG



ТОВ «Метінвест
холдінг»



Національна
гвардія України



ПриватБанк
АТ «ПАТ Приват
банк»



Окко



Укрнафта



Києво-Печерська
Лавра



Епіцентр



FOZZY



МегаМаркет



АТБ



Галичина



Карпатська
Джерельна



КМДА



Київпастрас



ASMAP



Київмедспецтранс



RUDOMAIN



ЕРІДОН ТЕХ

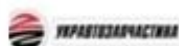

ТОВ
Укравтозапчастина



Автоцентр KIA
Корея Моторс



Телеканал СТБ



Посольство
Швейцарії в Україні



Посольство Швеції



Dyczerhoff



КУК



Київський
політехнічний
інститут ім.
Сікорського



ХНУ ім. Кузеця



Національний інститут
ССХІ ім. М. М. АМОСОВА



Інститут
Гідромеханіки



Інститут Освітньої
Аналітики

Контактний телефон:
+38(097) 746-67-04
+38(099) 632-13-31
+38(044) 232-02-98

Адреса: Україна, 04060, м. Київ,
вул. Ризька, буд. 73-г, офіс 7
E-mail: tovkst@gmail.com
Website: kievspecteh.com

Код ЄДРПОУ 42623361.
IBAN UA573282090000026003000003717
в АТ «АБ «Південний».