

## **Сідловий тягач DAF XF 106.480**

**Марка : DAF**

**Вантажопідйомність : 25 300 кг.**

**Колісна формула : 4x2**

**Опис :** Сідловий тягач DAF XF 106.480 є сучасним транспортним засобом, розробленим для ефективного виконання завдань у сфері вантажних перевезень. Двигун дизельний PACCAR MX-13, 12,9 л., колісна формула 4x2. Коробка передач 12-ступінчаста автоматизована ZF AS-Tronic.



Контактний телефон:  
+38(097) 746-67-04  
+38(099) 632-13-31  
+38(044) 232-02-98

Адреса: Україна, 04060, м. Київ,  
вул. Ризька, буд. 73-г, офіс 7  
E-mail: [tovkst@gmail.com](mailto:tovkst@gmail.com)  
Website: [kievspecteh.com](http://kievspecteh.com)

Код ЄДРПОУ 42623361.  
IBAN UA573282090000026003000003717  
в АТ «АБ «Південний».

## Креслення сідлового тягача DAF XF 106.480

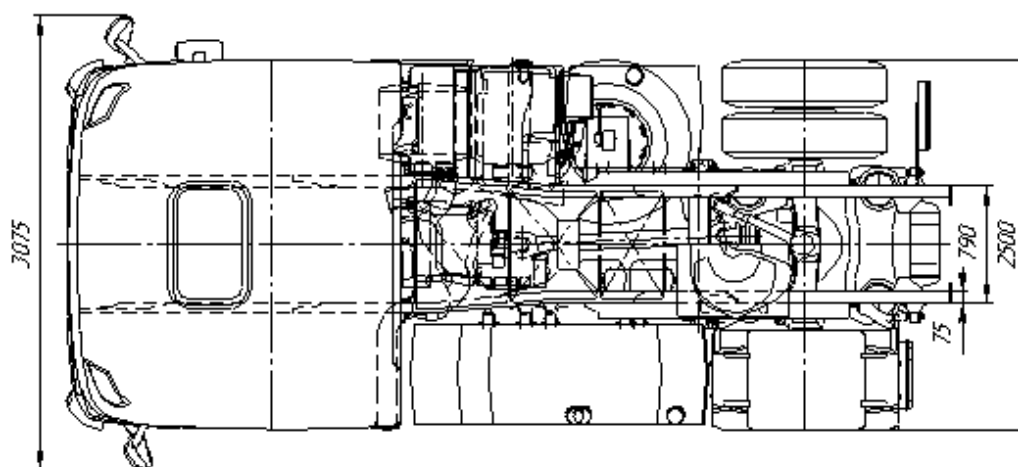
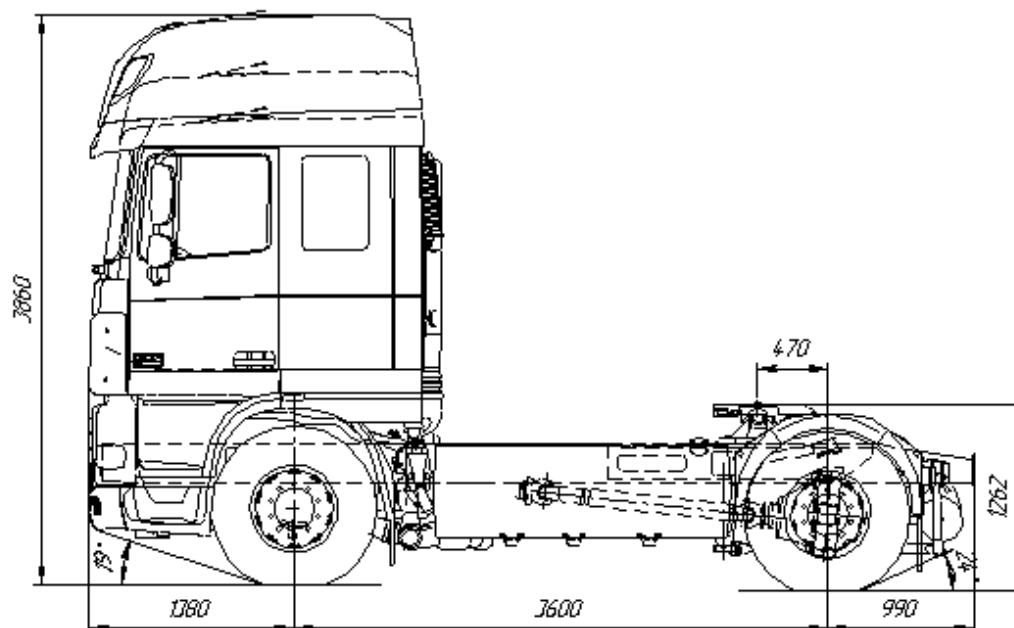

Контактний телефон:  
+38(097) 746-67-04  
+38(099) 632-13-31  
+38(044) 232-02-98

Адреса: Україна, 04060, м. Київ,  
вул. Ризька, буд. 73-г, офіс 7  
E-mail: [tovkst@gmail.com](mailto:tovkst@gmail.com)  
Website: [kievspecteh.com](http://kievspecteh.com)

Код ЄДРПОУ 42623361.  
IBAN UA573282090000026003000003717  
в АТ «АБ «Південний».

## Особливості сідлового тягача DAF XF 106.480

### 1) Двигун та паливна система:

- Оснащений потужним 12,9-літровим дизельним двигуном PACCAR MX-13, який розвиває 480 к.с. та забезпечує крутний момент 2500 Нм
- Відповідає екологічному стандарту Євро VI, що досягається за допомогою технологій SCR, AdBlue та системи рециркуляції відпрацьованих газів EGR
- Впорскування пального здійснюється за технологією Common Rail, що покращує ефективність згоряння та знижує витрату палива

### 2) Трансмісія та ходова частина:

- Оснащений 12-ступінчастою автоматизованою коробкою передач ZF AS-Tronic для плавного перемикання та оптимізації витрати пального
- Має високу вантажопідйомність та дозволену повну масу автопоїзда до 44 тонн
- Великий запас ходу завдяки паливному баку об'ємом до 1500 літрів

### 3) Кабіна та комфорт:

- Простора кабіна Super Space Cab з об'ємом 12,6 м<sup>3</sup>, що забезпечує комфортні умови для водія
- Ергономічно розташовані органи керування та оновлений дизайн панелі приладів для зручного використання
- Комфортні сидіння з численними регулюваннями та зручне спальне місце для відпочинку під час тривалих рейсів
- Система клімат-контролю для підтримання оптимальної температури в кабіні

### 4) Системи безпеки:

- Антиблокувальна система гальм (ABS) для запобігання блокуванню коліс під час різкого гальмування
- Електронна система стабілізації (ESP), яка забезпечує кращий контроль за транспортним засобом
- Система екстреного гальмування (AEBS) та адаптивний круїз-контроль для зниження ризику зіткнень
- Попередження про виїзд зі смуги руху (LDWS) для підвищення безпеки водія

### 5) Економічність та технологічні рішення:

- Оптимізована аеродинаміка для зменшення опору повітря та зниження витрати пального
- Інтелектуальна система управління енергоспоживанням для мінімізації витрат пального на допоміжні системи
- Технологія Predictive Cruise Control (PCC), що використовує дані про рельєф дороги для автоматичного регулювання швидкості та економії палива

## Опис сідлового тягача DAF XF 106.480

Сідловий тягач DAF XF 106.480 є сучасним транспортним засобом, розробленим для ефективного виконання завдань у сфері вантажних перевезень. Ця модель оснащена потужним дизельним двигуном PACCAR MX-13 об'ємом 12,9 літра, який забезпечує потужність 480 кінських сил (353 кВт) та максимальний крутний момент 2500 Нм, доступний у діапазоні від 900 до 1125 обертів за хвилину. DAF XF 106.480 відповідає екологічним стандартам Євро VI, що досягається завдяки використанню технологій, таких як система впорскування палива Common Rail, змінний турбонагнітач, система рециркуляції відпрацьованих газів (EGR) та система обробки вихлопних газів SCR з використанням AdBlue.

Тягач оснащений 12-ступінчастою автоматизованою коробкою передач ZF AS-Tronic, яка забезпечує плавне та ефективне перемикання передач, сприяючи зниженню витрат палива та підвищенню комфорту водія. Кабіна Super Space Cab забезпечує водієві просторе та комфортне робоче середовище з об'ємом 12,6 кубічних метрів, що робить її однією з найпросторіших у своєму класі. Для підвищення комфорту передбачені нові сидіння, оптимізовані спальні місця та сучасне ергономічне розташування елементів керування.

Системи безпеки включають антиблокувальну систему гальм (ABS), електронну систему гальмування (EBS), електронну систему стабілізації (ESP), систему попередження про зіткнення, адаптивний круїз-контроль та систему екстреного гальмування, що забезпечує високий рівень безпеки як для водія, так і для інших учасників дорожнього руху. Максимальна дозволена повна маса автопоїзда становить 44 тонни, що робить DAF XF 106.480 придатним для перевезення важких вантажів на далекі відстані.

Паливний бак об'ємом до 1500 літрів дозволяє здійснювати тривалі поїздки без частих зупинок на дозаправку, що підвищує ефективність перевезень та знижує експлуатаційні витрати. Система кондиціонування та гідропідсилювач керма забезпечують комфортні умови роботи для водія, а можливість регулювання керма дозволяє налаштувати оптимальне положення для керування транспортним засобом.

Завдяки поєднанню потужності, економічності, комфорту та передових систем безпеки, DAF XF 106.480 є надійним партнером у сфері вантажних перевезень, здатним задовольнити потреби найвимогливіших перевізників.

Додаткові фото сідлового тягача DAF XF 106.480



Контактний телефон:  
+38(097) 746-67-04  
+38(099) 632-13-31  
+38(044) 232-02-98

Адреса: Україна, 04060, м. Київ,  
вул. Ризька, буд. 73-г, офіс 7  
E-mail: [tovkst@gmail.com](mailto:tovkst@gmail.com)  
Website: [kievspecteh.com](http://kievspecteh.com)

Код ЄДРПОУ 42623361.  
IBAN UA573282090000026003000003717  
в АТ «АБ «Південний».

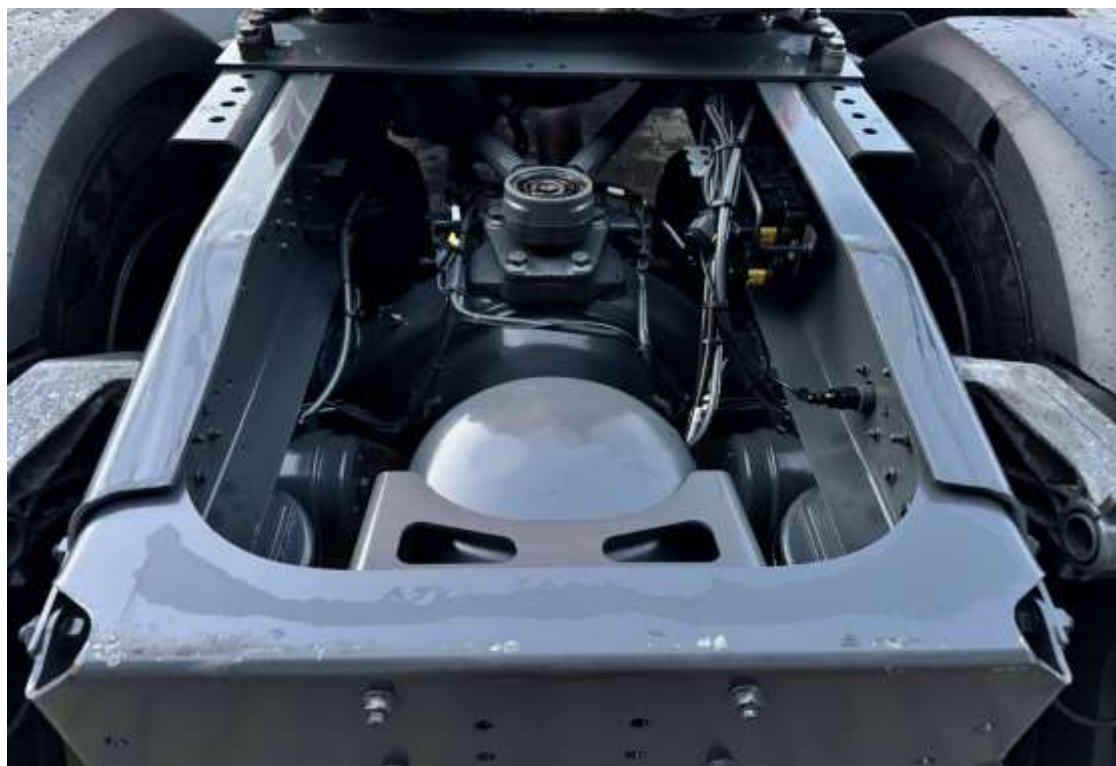

Контактний телефон:  
+38(097) 746-67-04  
+38(099) 632-13-31  
+38(044) 232-02-98

Адреса: Україна, 04060, м. Київ,  
вул. Ризька, буд. 73-г, офіс 7  
E-mail: [tovkst@gmail.com](mailto:tovkst@gmail.com)  
Website: [kievspecteh.com](http://kievspecteh.com)

Код ЄДРПОУ 42623361.  
IBAN UA573282090000026003000003717  
в АТ «АБ «Південний».



Контактний телефон:  
+38(097) 746-67-04  
+38(099) 632-13-31  
+38(044) 232-02-98

Адреса: Україна, 04060, м. Київ,  
вул. Ризька, буд. 73-г, офіс 7  
E-mail: [tovkst@gmail.com](mailto:tovkst@gmail.com)  
Website: [kievspecteh.com](http://kievspecteh.com)

Код ЄДРПОУ 42623361.  
IBAN UA573282090000026003000003717  
в АТ «АБ «Південний».



Контактний телефон:  
+38(097) 746-67-04  
+38(099) 632-13-31  
+38(044) 232-02-98

Адреса: Україна, 04060, м. Київ,  
вул. Ризька, буд. 73-г, офіс 7  
E-mail: [tovkst@gmail.com](mailto:tovkst@gmail.com)  
Website: [kievspecteh.com](http://kievspecteh.com)

Код ЄДРПОУ 42623361.  
IBAN UA573282090000026003000003717  
в АТ «АБ «Південний».





Контактний телефон:  
+38(097) 746-67-04  
+38(099) 632-13-31  
+38(044) 232-02-98

Адреса: Україна, 04060, м. Київ,  
вул. Ризька, буд. 73-г, офіс 7  
E-mail: [tovkst@gmail.com](mailto:tovkst@gmail.com)  
Website: [kievspecteh.com](http://kievspecteh.com)

Код ЄДРПОУ 42623361.  
IBAN UA573282090000026003000003717  
в АТ «АБ «Південний».

## Технічні характеристики сідлового тягача DAF XF 106.480

Характеристика	Параметр
Модель	DAF XF 106.480
Двигун	PACCAR MX-13, 12,9 л, дизельний
Потужність	480 к.с. (355 кВт)
Максимальний крутний момент	2500 Нм при 900-1125 об/хв
Екологічний стандарт	Євро VI
Коробка передач	12-ступінчаста автоматизована ZF AS-Tronic
Колісна формула	4x2
Повна маса автопоїзда	До 44 тонн
Об'єм паливного бака	До 1500 л
Кабіна	Super Space Cab
Система впорскування палива	Common Rail
Система рециркуляції відпрацьованих газів (EGR)	Присутня

Система обробки вихлопних газів SCR з використанням AdBlue	Присутня
Система кондиціонування	Присутня
Гідропідсилювач керма	Присутній
Регулювання керма	Присутнє
Антиблокувальна система гальм (ABS)	Присутня
Електронна система стабілізації (ESP)	Присутня
Система екстреного гальмування (AEBS)	Присутня
Адаптивний круїз-контроль	Присутній
Система попередження про виїзд зі смуги руху (LDWS)	Присутня

## НАШІ КЛІЄНТИ



Агроіндустріальний  
Холдінг МХП



Onuf group



McDonald's



Ikea



Sandora



Кондитерська  
фабрика «Рошен»



Збройні сили  
України



Служба безпеки  
України



Генеральна  
прокуратура  
України



Управління  
державної охорони  
України



Національна  
гвардія України



ТОВ «Метінвест  
холдінг»



Національна  
гвардія України



ПриватБанк  
АТ «ПАТ Приват  
банк»



Окко



Укрнафта



Києво-Печерська  
Лавра



Епіцентр



FOZZY



МегаМаркет



АТБ



Галичина



Карпатська  
Джерельна



КМДА



Київпастрас



ASMAP



Київмедспектрас



RUDOMAIN



ЕРІДОН ТЕХ



ТОВ  
Укравтозапчастина



Автоцентр KIA  
Корея Моторс



Телеканал СТБ



Посольство  
Швейцарії в Україні



Посольство Швеції



Duckerhoff



КУК



Київський  
політехнічний  
інститут ім.  
Сікорського



ХНУ ім. Кузецьа



Національний інститут  
ССХІ ім. М. М. АМОСОВА



Інститут  
Гідромеханіки



Інститут Освітньої  
Аналітики

Контактний телефон:  
+38(097) 746-67-04  
+38(099) 632-13-31  
+38(044) 232-02-98

Адреса: Україна, 04060, м. Київ,  
вул. Ризька, буд. 73-г, офіс 7  
E-mail: [tovkst@gmail.com](mailto:tovkst@gmail.com)  
Website: [kievspecteh.com](http://kievspecteh.com)

Код ЄДРПОУ 42623361.  
IBAN UA573282090000026003000003717  
в АТ «АБ «Південний».