

Сідловий тягач DAF XF 480 FT

Марка : DAF

Вантажопідйомність : 19 500 кг.

Колісна формула : 4x2

Опис : DAF XF 480 FT 4X2 — це втілення надійності, комфорту та інноваційних технологій, колісна формула 4x2, повна маса 19 500 кг. оснащений дизельним двигуном PACCAR MX-13, 6-циліндровий, 12,9 л. з потужністю 480 к.с. (353 кВт). Трансмсія автоматизована ZF TraXon, 12 або 16 передач.



Контактний телефон:
+38(097) 746-67-04
+38(099) 632-13-31
+38(044) 232-02-98

Адреса: Україна, 04060, м. Київ,
вул. Ризька, буд. 73-г, офіс 7
E-mail: tovkst@gmail.com
Website: kievspecteh.com

Код ЄДРПОУ 42623361.
IBAN UA573282090000026003000003717
в АТ «АБ «Південний».

Креслення сідлового тягача DAF XF 480 FT

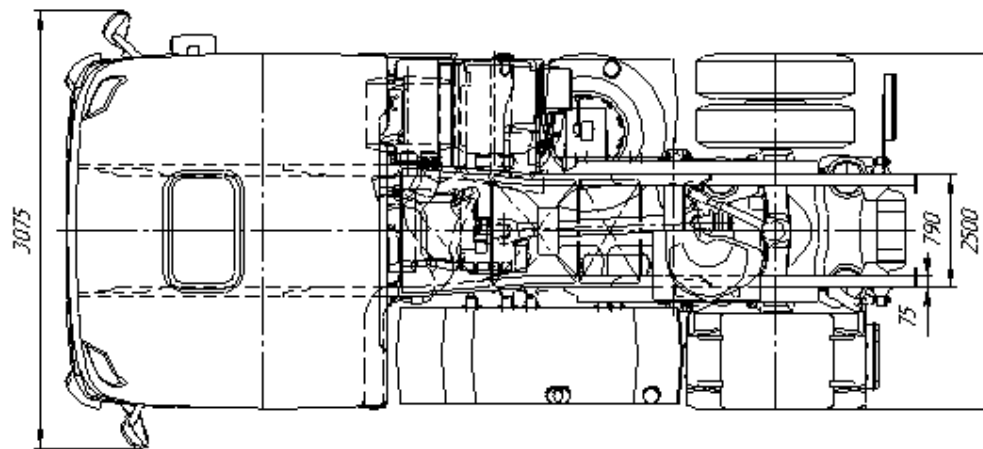
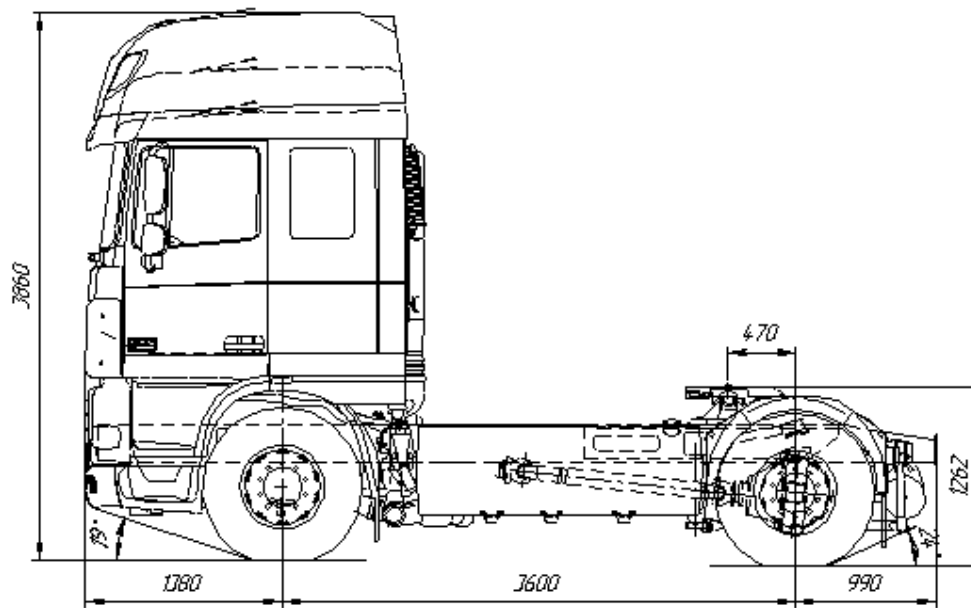

Контактний телефон:
+38(097) 746-67-04
+38(099) 632-13-31
+38(044) 232-02-98

Адреса: Україна, 04060, м. Київ,
вул. Ризька, буд. 73-г, офіс 7
E-mail: tovkst@gmail.com
Website: kievspecteh.com

Код ЄДРПОУ 42623361.
IBAN UA573282090000026003000003717
в АТ «АБ «Південний».

Особливості сідлового тягача DAF XF 480 FT

Двигун та продуктивність:

- Оснащений 6-циліндровим двигуном PACCAR MX-13 об'ємом 12,9 л, що розвиває **480 к.с. (353 кВт)** і максимальний крутний момент **2500 Н·м** при низьких обертах.
- Відповідає екологічному стандарту **Euro 6**, що забезпечує низькі викиди.
- Система **Common Rail** забезпечує ефективне впорскування пального, знижуючи витрати дизеля.
- Інтелектуальна система керування двигуном DAF оптимізує потужність та ефективність споживання пального.

Трансмісія та ходова частина:

- Автоматизована коробка передач **ZF TraXon** (12 або 16-ступенева), що забезпечує плавне перемикання.
- Конфігурація **4x2** – оптимальна для перевезення вантажів на великі відстані.
- Передня підвіска **пневматична або ресорна**, задня – пневматична, що підвищує комфорт і стабільність.
- Високоєфективна система гальм PACCAR з **дисковими гальмами**.

Кабіна та комфорт водія:

- Простора кабіна **Super Space Cab** або **Space Cab** із великою висотою стелі для максимального комфорту.
- Покращена шумоізоляція, що забезпечує тиху та спокійну їзду.
- Система **DAF Night Lock** для безпеки під час зупинок.
- Ергономічне робоче місце з **цифровою панеллю приладів**, адаптивним круїз-контролем і сучасною мультимедійною системою.
- Ліжко преміум-класу з ортопедичним матрацом для комфортного відпочинку.

Ефективність та інновації:

- Система **Predictive Cruise Control (PCC)** – аналізує рельєф дороги і підлаштовує швидкість для економії пального.
- **DAF Eco Mode** – знижує витрати пального та мінімізує знос компонентів двигуна.
- **Intelligent Driveline System (IDS)** – оптимізує роботу трансмісії.
- Система **DAF Connect** – дозволяє віддалено моніторити стан автомобіля та аналізувати ефективність роботи.

Безпека:

- **Адаптивний круїз-контроль (ACC)** з функцією екстреного гальмування.
- **Lane Departure Warning System (LDWS)** – попереджає про схід зі смуги.
- **Система моніторингу тиску в шинах (TPMS).**
- **DAF City Turn Assist** – допомагає контролювати мертві зони в міському трафіку.

Контактний телефон:

+38(097) 746-67-04

+38(099) 632-13-31

+38(044) 232-02-98

Адреса: Україна, 04060, м. Київ,

вул. Ризька, буд. 73-г, офіс 7

E-mail: tovkst@gmail.com

Website: kievspecteh.com

Код ЄДРПОУ 42623361.

IBAN UA573282090000026003000003717

в АТ «АБ «Південний».

Опис сідлового тягача DAF XF 480 FT

DAF XF 480 FT 4X2 — це втілення надійності, комфорту та інноваційних технологій, які створюють ідеальний баланс між продуктивністю та економічністю. Ця вантажівка є одним із найкращих варіантів для далеких перевезень, адже вона поєднує в собі продуману аеродинаміку, потужний двигун і зручний салон для водія.

Кабіна Space Cab виконана з високоякісних матеріалів, її ширина становить 2490 мм, що забезпечує просторий інтер'єр і комфортне розташування всередині. Зовнішній вигляд автомобіля доповнюється оцинкованим сталевим бампером, тонованим склом та електросклопідйомниками. Завдяки 4-точковій механічній підвісці кабіна має вбудовані амортизатори, що не потребують обслуговування, а прозорий сонцезахисний козирок зеленого кольору покращує захист від сонячного світла. Галогенні фари з двома відбивачами та ударостійкими лінзами Lexan забезпечують відмінне освітлення дороги в темний час доби, а денні ходові вогні з чотирма світлодіодами з обох боків надають сучасного вигляду. Додатково встановлені блок-фари на бампері з протитуманними ліхтарями та освітленням поворотів, що значно покращує безпеку руху.

Аеродинаміка моделі вдосконалена завдяки регульованому спойлеру даху та бічним обтічникам. Це зменшує опір повітря та сприяє паливній економічності. Колір кабіни Brilliant White гармонійно поєднується із сірим шасі та чорними елементами, такими як повітрозабірник, дверні ручки та кожухи дзеркал. Салон кабіни оформлений у темних відтінках, що створює затишну атмосферу. Чорне кермо з м'якою обробкою приємне на дотик, а внутрішнє оздоблення Delta Black додає елегантності. Водійське сидіння Luxury Air з пневматичною підвіскою має високу спинку та регулювання плечової опори, а також оснащено двоступінчастим підігрівом для максимального комфорту в холодну пору року. Матеріал оббивки Magilyn та текстильні вставки забезпечують довговічність і зносостійкість. Для другого водія передбачено сидіння з високою фіксованою спинкою, регульованим підлокітником та якісною оббивкою, що відповідає стандартам ергономіки.

У кабіні передбачено місткі відсіки для зберігання, зокрема під спальним місцем знаходяться закриті та відкриті відсіки різної місткості, що дозволяють зручно розмістити всі необхідні речі. Також є холодильна скринька об'ємом 42 літри, що ідеально підходить для зберігання їжі та напоїв під час тривалих поїздок. Нижнє спальне місце оснащено стандартним поролоновим матрацом, а верхній спальний відсік має додатковий захист у вигляді сітки. Для більшого комфорту встановлено шторки на вітровому та бокових вікнах, а також перегородку між робочою зоною та зоною відпочинку.

Система клімат-контролю АТС автоматично підтримує обрану температуру в кабіні, а водоповітряний додатковий обігрівач потужністю 3,8 кВт із насосом залишкового тепла гарантує оптимальні умови навіть у найсуворіші зимові місяці. Фільтрпилку з активованим вугіллям ефективно видаляє відпрацьовані гази та неприємні запахи, покращуючи якість повітря всередині кабіни. Додатково встановлений електроприводний скляний люк на даху. DAF XF 480 FT 4X2 оснащений сучасною інформаційно-комунікаційною системою, включаючи цифровий тахограф, універсальний роз'єм FMS і підготовку для супутникового зв'язку. Радіоприймач із USB-програвачем, акустична система з двома динаміками та стандартні антени забезпечують якісний звук і стабільний зв'язок. Інтерактивна система Driver Performance Assistant (DPA) допомагає водію оптимізувати стиль керування для економії пального та підвищення ефективності.

Безпека вантажівки знаходиться на найвищому рівні завдяки нічному замиканню DAF, аварійному молотку та системі попередження про залишення смуги руху. Система курсової стійкості (VSC) підвищує безпеку руху, зменшуючи ризик заносу та перекидання. Додатковий звуковий сигнал попереджає про рух заднім ходом, а система ACC із функцією прогнозування круїз-контролю дозволяє ефективно керувати швидкістю з урахуванням рельєфу дороги. Ходова частина включає передню вісь 163N з параболічною підвіскою, що витримує навантаження до 8 тонн. Провідна задня вісь SR1344 оснащена регульованою пневматичною підвіскою, що забезпечує максимальне навантаження до 13 тонн та механічне блокування диференціала. Моніторинг навантаження на вісь дозволяє контролювати розподіл ваги між вантажівкою та напівприцепом. Колеса з шинами Goodyear розміром 385/65R22.5 на передній осі та 315/70R22.5 на задній гарантують високу зносостійкість і чудове зчеплення з дорогою.

DAF XF 480 FT 4X2 — це ідеальний вибір для тих, хто шукає потужну, економічну та безпечну вантажівку для далеких перевезень. Завдяки сучасним технологіям, продуманому дизайну та комфорту вона забезпечує відмінні умови для роботи водія та максимальну продуктивність у щоденних перевезеннях.

Додаткові фото сідлового тягача DAF XF 480 FT



Контактний телефон:
+38(097) 746-67-04
+38(099) 632-13-31
+38(044) 232-02-98

Адреса: Україна, 04060, м. Київ,
вул. Ризька, буд. 73-г, офіс 7
E-mail: tovkst@gmail.com
Website: kievspecteh.com

Код ЄДРПОУ 42623361.
IBAN UA573282090000026003000003717
в АТ «АБ «Південний».



Контактний телефон:
+38(097) 746-67-04
+38(099) 632-13-31
+38(044) 232-02-98

Адреса: Україна, 04060, м. Київ,
вул. Ризька, буд. 73-г, офіс 7
E-mail: tovkst@gmail.com
Website: kievspecteh.com

Код ЄДРПОУ 42623361.
IBAN UA573282090000026003000003717
в АТ «АБ «Південний».



Контактний телефон:
+38(097) 746-67-04
+38(099) 632-13-31
+38(044) 232-02-98

Адреса: Україна, 04060, м. Київ,
вул. Ризька, буд. 73-г, офіс 7
E-mail: tovkst@gmail.com
Website: kievspecteh.com

Код ЄДРПОУ 42623361.
IBAN UA573282090000026003000003717
в АТ «АБ «Південний».

Технічні характеристики сідлового тягача DAF XF 480 FT

Параметр	Показник
Двигун	РАССАР МХ-13, 6-циліндровий, 12,9 л
Потужність	480 к.с. (353 кВт)
Крутний момент	2500 Н·м
Екологічний стандарт	Еuro 6
Система впорскування	Common Rail
Трансмісія	Автоматизована ZF TraXon, 12 або 16 передач
Повна маса	19 500 кг.
Конфігурація ходової частини	4x2
Передня підвіска	Пневматична або ресорна
Задня підвіска	Пневматична
Гальмівна система	Дискові гальма РАССАР
Кабіна	Super Space Cab або Space Cab
Система круїз-контролю	Predictive Cruise Control (PCC)
Економічні режими	DAF Eco Mode
Система моніторингу	DAF Connect
Системи безпеки	ACC, LDWS, TPMS, City Turn Assist

НАШІ КЛІЄНТИ



Агроіндустріальний
Холдінг МХП



Onuf group



McDonald's



Ikea



Sandora



Кондитерська
фабрика «Рошен»



Збройні сили
України



Служба безпеки
України



Генеральна
прокуратура
України



Управління
державної охорони
України



Національна
гвардія України



ТОВ «Метінвест
холдінг»



Національна
гвардія України



ПриватБанк
АТ «ПАТ Приват
банк»



Окко



Укрнафта



Києво-Печерська
Лавра



Епіцентр



FOZZY



МегаМаркет



АТБ



Галичина



Карпатська
Джерельна



КМДА



Київпастрас



ASMAP



Київмедспектрас



RUDOMAIN



ЕРІДОН ТЕХ



ТОВ
Укравтозапчастина



Автоцентр KIA
Корея Моторс



Телеканал СТБ



Посольство
Швейцарії в Україні



Посольство Швеції



Dyczerhoff



КУК



Київський
політехнічний
інститут ім.
Скородового



ХНУ ім. Кузевиці



Національний інститут
ССХІ ім. М. М. АМОСОВА



Інститут
Гідромеханіки



Інститут Освітньої
Аналітики

Контактний телефон:
+38(097) 746-67-04
+38(099) 632-13-31
+38(044) 232-02-98

Адреса: Україна, 04060, м. Київ,
вул. Ризька, буд. 73-г, офіс 7
E-mail: tovkst@gmail.com
Website: kievspecteh.com

Код ЄДРПОУ 42623361.
IBAN UA573282090000026003000003717
в АТ «АБ «Південний».