

Сідловий тягач DAF XF 106.440

Марка : DAF

Вантажопідйомність : 18 000 кг.

Колісна формула : 4x2

Опис : Сідловий тягач DAF XF 106.440 — це сучасний вантажний автомобіль, розроблений для ефективного транспортування на далекі відстані. Повна маса 18 000 кг., колісна формула 4x2, (ДхШхВ) 6,500х2,550х3,800 мм. Об'єм двигуна 12.9 л. потужність 440 кінських сил (324 кВт) та максимальний крутний момент 2 300 Н·м при 900–1 125 об/хв.



Контактний телефон:
+38(097) 746-67-04
+38(099) 632-13-31
+38(044) 232-02-98

Адреса: Україна, 04060, м. Київ,
вул. Ризька, буд. 73-г, офіс 7
E-mail: tovkst@gmail.com
Website: kievspecteh.com

Код ЄДРПОУ 42623361.
IBAN UA573282090000026003000003717
в АТ «АБ «Південний».

Креслення сідлового тягача DAF XF 106.440

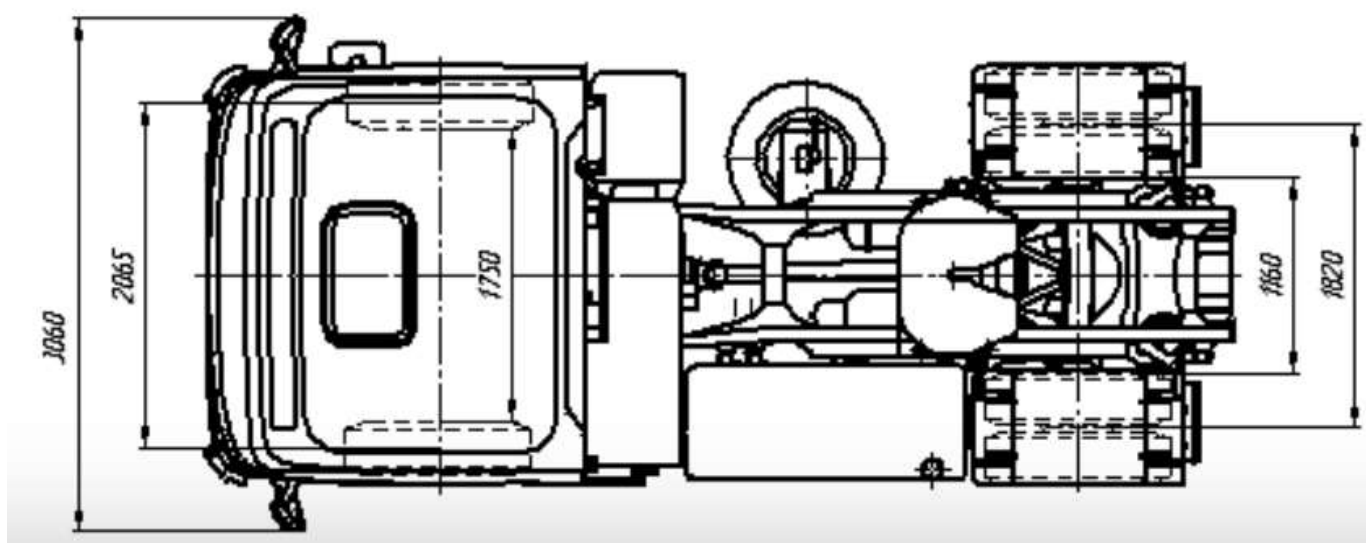
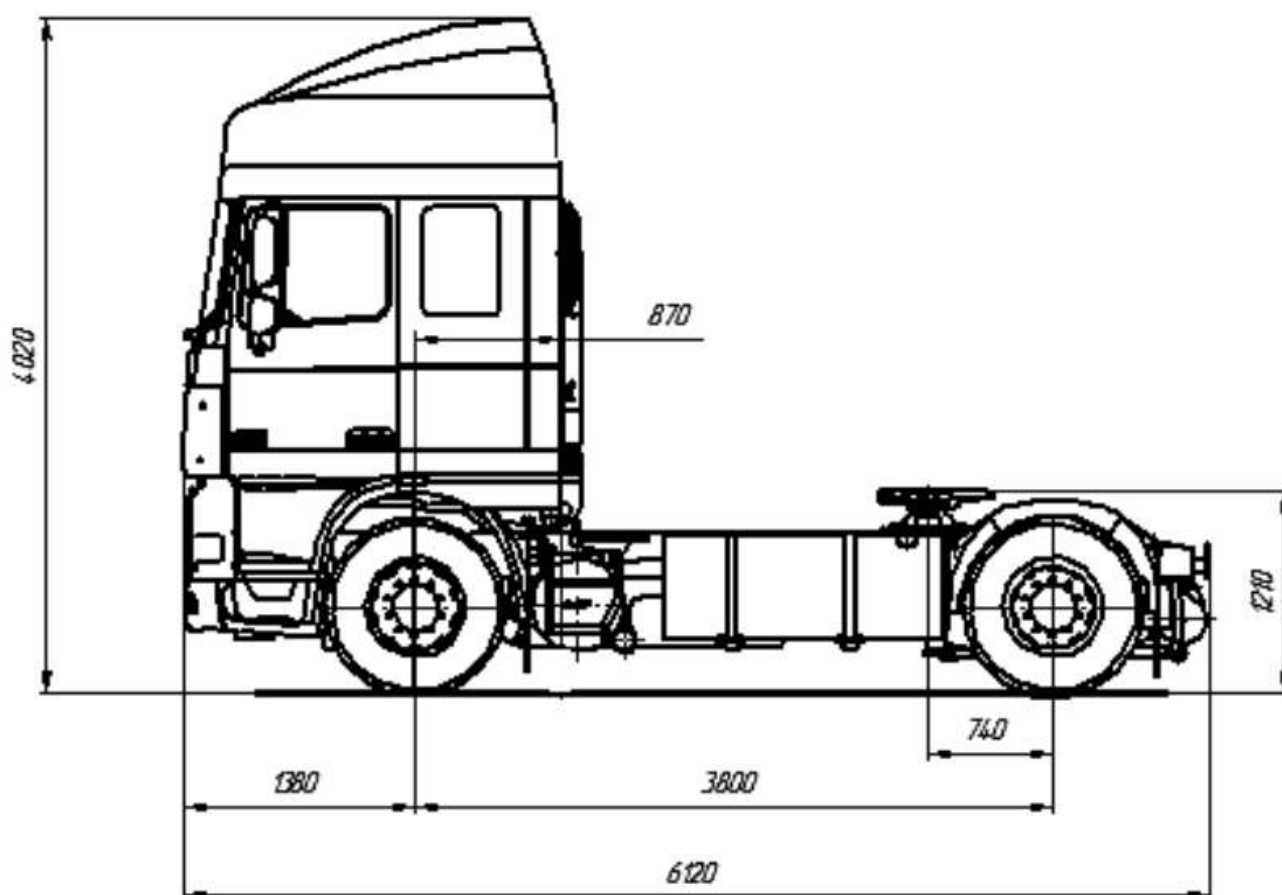

Контактний телефон:
+38(097) 746-67-04
+38(099) 632-13-31
+38(044) 232-02-98

Адреса: Україна, 04060, м. Київ,
вул. Ризька, буд. 73-г, офіс 7
E-mail: tovkst@gmail.com
Website: kievspecteh.com

Код ЄДРПОУ 42623361.
IBAN UA573282090000026003000003717
в АТ «АБ «Південний».

Особливості сідлового тягача DAF XF 106.440

- **Потужний і економічний двигун** – 6-циліндровий дизельний PACCAR MX-13 об'ємом 12,9 л забезпечує 440 к.с. і 2 300 Н·м крутного моменту, що дозволяє зменшити витрату пального.
- **Сучасна трансмісія** – 12-ступінчаста автоматизована коробка передач ZF TraXon забезпечує плавне перемикання передач, що сприяє підвищенню ефективності використання пального.
- **Ергономічна кабіна** – простора Space Cab або Super Space Cab із зручним спальним місцем, якісною шумоізоляцією, сучасною мультимедійною системою та клімат-контролем.
- **Системи безпеки** – адаптивний круїз-контроль (ACC), система екстреного гальмування (AEBS), електронна система стабілізації (ESP) та система стеження за смугою руху (LDWS) підвищують рівень безпеки водія та інших учасників руху.
- **Висока вантажопідйомність** – дозволена повна маса автопоїзда сягає 50 тонн, що робить цей тягач ідеальним для міжнародних перевезень.
- **Аеродинамічний дизайн** – оптимізована форма кабіни та вдосконалена система повітряних дефлекторів зменшують опір повітрю, що покращує паливну ефективність.
- **Низька витрата пального** – завдяки технологіям DAF Eco Mode та вдосконаленій системі вприскування пального, тягач демонструє економне споживання дизельного пального.
- **Довговічність і надійність** – посилена рама та сучасні матеріали підвищують термін експлуатації машини, а продумана конструкція полегшує обслуговування.

Опис сідлового тягача DAF XF 106.440

Сідловий тягач DAF XF 106.440 — це сучасний вантажний автомобіль, розроблений для ефективного транспортування на далекі відстані. Він оснащений потужним 6-циліндровим рядним дизельним двигуном PACCAR MX-13 об'ємом 12,9 літра, який відповідає екологічним стандартам Євро-6. Цей двигун забезпечує потужність 440 кінських сил (324 кВт) та максимальний крутний момент 2 300 Н·м при 900–1 125 об/хв.

Тягач оснащений 12-ступінчастою автоматизованою коробкою передач ZF TraXon, яка забезпечує плавне перемикання передач та підвищує паливну економічність. Максимальна швидкість обмежена електронікою до 90 км/год, що відповідає європейським нормам безпеки. Конструкція шасі DAF XF 106.440 передбачає колісну формулу 4x2, що забезпечує оптимальну маневреність та стійкість на дорозі. Повна маса автомобіля становить 19 тонн, а допустима загальна маса автопоїзда досягає 50 тонн.

Кабіна Space Cab забезпечує водієві високий рівень комфорту завдяки простору інтер'єру, ергономічному розташуванню елементів керування та якісним матеріалам оздоблення. Система кондиціонування повітря, зручне спальне місце та сучасні інформаційно-розважальні системи створюють комфортні умови для водія під час тривалих поїздок. DAF XF 106.440 оснащений сучасними системами безпеки, такими як електронна система стабілізації (ESP), система екстреного гальмування (AEBS) та адаптивний круїз-контроль (ACC), що підвищують безпеку та ефективність експлуатації транспортного засобу.

Завдяки поєднанню потужного та економічного двигуна, сучасних технологій та високого рівня комфорту, DAF XF 106.440 є надійним вибором для перевізників, які прагнуть забезпечити ефективність та безпеку своїх транспортних операцій.

Додаткові фото сідлового тягача DAF XF 106.440



Контактний телефон:
+38(097) 746-67-04
+38(099) 632-13-31
+38(044) 232-02-98

Адреса: Україна, 04060, м. Київ,
вул. Ризька, буд. 73-г, офіс 7
E-mail: tovkst@gmail.com
Website: kievspecteh.com

Код ЄДРПОУ 42623361.
IBAN UA573282090000026003000003717
в АТ «АБ «Південний».



Контактний телефон:
+38(097) 746-67-04
+38(099) 632-13-31
+38(044) 232-02-98

Адреса: Україна, 04060, м. Київ,
вул. Ризька, буд. 73-г, офіс 7
E-mail: tovkst@gmail.com
Website: kievspecteh.com

Код ЄДРПОУ 42623361.
IBAN UA573282090000026003000003717
в АТ «АБ «Південний».



Контактний телефон:
+38(097) 746-67-04
+38(099) 632-13-31
+38(044) 232-02-98

Адреса: Україна, 04060, м. Київ,
вул. Ризька, буд. 73-г, офіс 7
E-mail: tovkst@gmail.com
Website: kievspecteh.com

Код ЄДРПОУ 42623361.
IBAN UA573282090000026003000003717
в АТ «АБ «Південний».



Контактний телефон:
+38(097) 746-67-04
+38(099) 632-13-31
+38(044) 232-02-98

Адреса: Україна, 04060, м. Київ,
вул. Ризька, буд. 73-г, офіс 7
E-mail: tovkst@gmail.com
Website: kievspecteh.com

Код ЄДРПОУ 42623361.
IBAN UA573282090000026003000003717
в АТ «АБ «Південний».

Технічні характеристики сідлового тягача DAF XF 106.440

Параметр	Значення
Модель	DAF XF 106.440
Тип кузова	Сідловий тягач
Двигун	6-циліндровий, рядний, дизельний
Повна маса	18 000 кг.
Колісна формула	4x2
Потужність двигуна	440 к.с. (324 кВт)
Крутний момент	2,200 Нм.
Об'єм двигуна	12.9 л.
Коробка передач	Автоматична, 12-ступінчаста
Максимальна швидкість	90 км/год
Максимальна вантажопідйомність	18,000 кг.
Маса в порожньому стані	7,600 кг.
Габаритні розміри	Довжина: 6,500 мм, Ширина: 2,550 мм, Висота: 3,800 мм
Колісна база	3,900 мм.
Паливний бак	600 л.
Підвіска	Повітряна

НАШІ КЛІЄНТИ



Агроіндустріальний
Холдінг МХП



Onuf group



McDonald's



Ikea



Sandora



Кондитерська
фабрика «Рошен»



Збройні сили
України



Служба безпеки
України



Генеральна
прокуратура
України



Управління
державної охорони
України



Національна
гвардія України



ТОВ «Метінвест
холдінг»



Національна
гвардія України



ПриватБанк
АТ «ПАТ Приват
банк»



Окко



Укрнафта



Києво-Печерська
Лавра



Епіцентр



FOZZY



МегаМаркет



АТБ



Галичина



Карпатська
Джерельна



КМДА



Київпастрас



ASMAP



Київмедспецтранс



RUDOMAIN



ЕРІДОН ТЕХ



ТОВ
Укравтозапчастина



Автоцентр KIA
Корея Моторс



Телеканал СТБ



Посольство
Швейцарії в Україні



Посольство Швеції



Dyczerhoff



КУК



Київський
політехнічний
інститут ім.
Скородового



ХНУ ім. Кузевиці



Національний інститут
ССХІ ім. М. М. АМОСОВА



Інститут
Гідромеханіки



Інститут Освітньої
Аналітики

Контактний телефон:
+38(097) 746-67-04
+38(099) 632-13-31
+38(044) 232-02-98

Адреса: Україна, 04060, м. Київ,
вул. Ризька, буд. 73-г, офіс 7
E-mail: tovkst@gmail.com
Website: kievspecteh.com

Код ЄДРПОУ 42623361.
IBAN UA573282090000026003000003717
в АТ «АБ «Південний».