

Сідловий тягач DAF XF 4x2

Марка : DAF

Вантажопідйомність : 25 100 кг.

Колісна формула : 4x2

Опис : Сідловий тягач DAF XF 4x2 є флагманською моделлю нідерландського виробника DAF, встановлено дизельний двигун PACCAR MX-13 об'ємом 12,9 л. потужність двигуна 410 до 530 к.с. (303–375 кВт). Колісна формула 4x2, повна маса 25 100 кг. Системи безпеки ABS, EBS, ESP, AEBS, LDWS, адаптивний круїз-контроль.



Контактний телефон:
+38(097) 746-67-04
+38(099) 632-13-31
+38(044) 232-02-98

Адреса: Україна, 04060, м. Київ,
вул. Ризька, буд. 73-г, офіс 7
E-mail: tovkst@gmail.com
Website: kievspecteh.com

Код ЄДРПОУ 42623361.
IBAN UA573282090000026003000003717
в АТ «АБ «Південний».

Креслення сідового тягача DAF XF 4x2

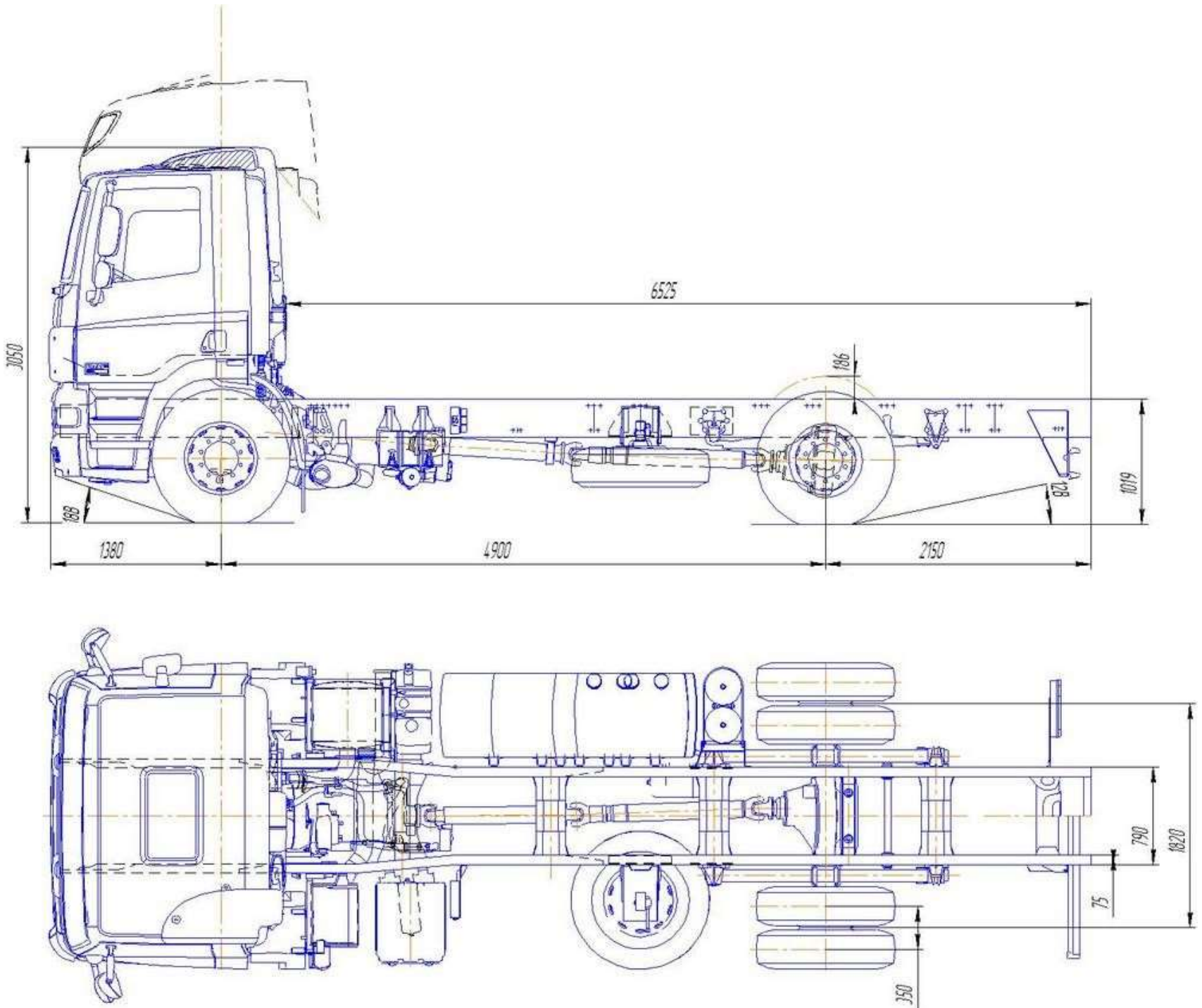

Контактний телефон:
+38(097) 746-67-04
+38(099) 632-13-31
+38(044) 232-02-98

Адреса: Україна, 04060, м. Київ,
вул. Ризька, буд. 73-г, офіс 7
E-mail: tovkst@gmail.com
Website: kievspecteh.com

Код ЄДРПОУ 42623361.
IBAN UA573282090000026003000003717
в АТ «АБ «Південний».

Особливості сідлового тягача DAF XF 4x2

•Потужний та економічний двигун

Оснащений дизельним мотором **PACCAR MX-13** об'ємом 12,9 л, який розвиває потужність від 410 до 530 к.с. та має максимальний крутний момент до 2600 Нм.

•Відповідність екологічним стандартам Євро VI

Використання технологій **SCR, EGR та DPF** дозволяє знизити викиди шкідливих речовин і зробити експлуатацію більш екологічною.

•Ефективна трансмісія

Встановлена **12- або 16-ступінчаста коробка передач ZF**, яка може бути механічною або автоматизованою, що забезпечує плавне перемикання передач і оптимальну витрату палива.

•Велика вантажопідйомність

Завдяки колісній формулі **4x2** може перевозити вантажі загальною масою до **44 тонн**, що робить його універсальним для далеких перевезень.

•Простора та зручна кабіна

Виконана в конфігурації **Super Space Cab** з внутрішнім об'ємом **12,6 м³**, що забезпечує комфортні умови для водія під час роботи та відпочинку.

•Передові системи безпеки

Оснащений **ABS, ESP, AEB**, системою контролю смуги руху (**LDWS**), а також адаптивним круїз-контролем для підвищеної безпеки на дорозі.

•Інтелектуальні паливозберігаючі технології

Predictive Cruise Control (PCC) аналізує рельєф дороги та автоматично регулює швидкість для оптимізації витрати палива.

•Збільшений запас ходу

Може оснащуватися паливними баками загальним об'ємом до **1500 літрів**, що мінімізує необхідність частих заправок і підвищує ефективність далеких перевезень.

•Оптимальна аеродинаміка

Спеціально розроблений дизайн передньої частини тягача знижує опір повітрю, що сприяє зменшенню витрати пального.

•Комфортні умови для водія

Кабіна має ергономічне розташування органів управління, сидіння з електрорегулюванням, систему клімат-контролю, а також холодильник для зберігання продуктів під час тривалих рейсів.

•Надійність та довговічність

Використання високоякісних матеріалів та перевірених технологій робить цей тягач витривалим навіть при експлуатації в інтенсивному режимі.

Опис сідлового тягача DAF XF 4x2

Сідловий тягач DAF XF 4x2 є флагманською моделлю нідерландського виробника DAF, призначеною для далеких вантажних перевезень. Цей автомобіль відзначається поєднанням потужності, економічності та комфорту, що робить його популярним вибором серед перевізників.

Під капотом DAF XF 4x2 встановлено дизельний двигун PACCAR MX-13 об'ємом 12,9 літра, який забезпечує потужність від 410 до 530 кінських сил залежно від модифікації. Максимальний крутний момент варіюється від 2000 до 2600 Нм, що дозволяє ефективно справлятися з важкими вантажами та забезпечує впевнений рух на різних дорожніх умовах. Відповідність екологічним стандартам Євро VI досягається завдяки використанню сучасних технологій, таких як система рециркуляції відпрацьованих газів (EGR), селективна каталітична нейтралізація (SCR) та дизельний сажовий фільтр (DPF). Це сприяє зниженню викидів шкідливих речовин та забезпечує екологічність експлуатації.

Трансмісія представлена 12- або 16-ступінчастою коробкою передач від ZF, яка може бути як механічною, так і автоматизованою. Це забезпечує плавне перемикання передач та оптимальну витрату палива. Колісна формула 4x2 дозволяє перевозити вантажі загальною масою до 44 тонн, що робить цей тягач універсальним рішенням для різних логістичних задач. Кабіна DAF XF 4x2 відзначається просторістю та комфортом. Модель Super Space Cab пропонує об'єм до 12,6 кубічних метрів, що забезпечує водієві достатньо простору для роботи та відпочинку. Ергономічно розташовані елементи керування, сучасна приладова панель та зручні сидіння сприяють зниженню втоми під час тривалих поїздок. Система клімат-контролю підтримує оптимальну температуру в кабіні незалежно від погодних умов.

Безпека на дорозі забезпечується завдяки впровадженню передових систем, таких як антиблокувальна система гальм (ABS), електронна система стабілізації (ESP), система екстреного гальмування (AEBS) та адаптивний круїз-контроль. Крім того, система попередження про виїзд зі смуги руху (LDWS) допомагає уникнути небезпечних ситуацій на дорозі. Економічність DAF XF 4x2 досягається завдяки оптимізованій аеродинаміці та інтелектуальним системам управління енергоспоживанням. Технологія Predictive Cruise Control (PCC) використовує дані про рельєф дороги для автоматичного регулювання швидкості, що сприяє зниженню витрати палива.

Паливний бак об'ємом до 1500 літрів забезпечує великий запас ходу без необхідності частих зупинок для заправки.

Завдяки поєднанню потужності, надійності та комфорту, сідловий тягач DAF XF 4x2 є відмінним вибором для перевізників, які прагнуть забезпечити ефективність та безпеку своїх транспортних операцій.

Додаткові фото сідлового тягача DAF XF 4x2



Контактний телефон:
+38(097) 746-67-04
+38(099) 632-13-31
+38(044) 232-02-98

Адреса: Україна, 04060, м. Київ,
вул. Ризька, буд. 73-г, офіс 7
E-mail: tovkst@gmail.com
Website: kievspecteh.com

Код ЄДРПОУ 42623361.
IBAN UA573282090000026003000003717
в АТ «АБ «Південний».



Контактний телефон:
+38(097) 746-67-04
+38(099) 632-13-31
+38(044) 232-02-98

Адреса: Україна, 04060, м. Київ,
вул. Ризька, буд. 73-г, офіс 7
E-mail: tovkst@gmail.com
Website: kievspecteh.com

Код ЄДРПОУ 42623361.
IBAN UA573282090000026003000003717
в АТ «АБ «Південний».



Контактний телефон:
+38(097) 746-67-04
+38(099) 632-13-31
+38(044) 232-02-98

Адреса: Україна, 04060, м. Київ,
вул. Ризька, буд. 73-г, офіс 7
E-mail: tovkst@gmail.com
Website: kievspecteh.com

Код ЄДРПОУ 42623361.
IBAN UA573282090000026003000003717
в АТ «АБ «Південний».



Контактний телефон:
+38(097) 746-67-04
+38(099) 632-13-31
+38(044) 232-02-98

Адреса: Україна, 04060, м. Київ,
вул. Ризька, буд. 73-г, офіс 7
E-mail: tovkst@gmail.com
Website: kievspecteh.com

Код ЄДРПОУ 42623361.
IBAN UA573282090000026003000003717
в АТ «АБ «Південний».



Контактний телефон:
+38(097) 746-67-04
+38(099) 632-13-31
+38(044) 232-02-98

Адреса: Україна, 04060, м. Київ,
вул. Ризька, буд. 73-г, офіс 7
E-mail: tovkst@gmail.com
Website: kievspecteh.com

Код ЄДРПОУ 42623361.
IBAN UA573282090000026003000003717
в АТ «АБ «Південний».



Контактний телефон:
+38(097) 746-67-04
+38(099) 632-13-31
+38(044) 232-02-98

Адреса: Україна, 04060, м. Київ,
вул. Ризька, буд. 73-г, офіс 7
E-mail: tovkst@gmail.com
Website: kievspecteh.com

Код ЄДРПОУ 42623361.
IBAN UA573282090000026003000003717
в АТ «АБ «Південний».



Контактний телефон:
+38(097) 746-67-04
+38(099) 632-13-31
+38(044) 232-02-98

Адреса: Україна, 04060, м. Київ,
вул. Ризька, буд. 73-г, офіс 7
E-mail: tovkst@gmail.com
Website: kievspecteh.com

Код ЄДРПОУ 42623361.
IBAN UA573282090000026003000003717
в АТ «АБ «Південний».



Контактний телефон:
+38(097) 746-67-04
+38(099) 632-13-31
+38(044) 232-02-98

Адреса: Україна, 04060, м. Київ,
вул. Ризька, буд. 73-г, офіс 7
E-mail: tovkst@gmail.com
Website: kievspecteh.com

Код ЄДРПОУ 42623361.
IBAN UA573282090000026003000003717
в АТ «АБ «Південний».

Технічні характеристики сідлового тягача DAF XF 4x2

Характеристика	Показник
Двигун	РАССАР МХ-13, 12,9 л, рядний 6-циліндровий
Потужність	Від 410 до 530 к.с. (303–375 кВт)
Максимальний крутний момент	Від 2000 до 2600 Н·м при 900–1125 об/хв
Екологічний стандарт	Євро VI
Коробка передач	12- або 16-ступінчаста механічна або автоматизована ZF
Колісна формула	4x2
Повна маса автопоїзда	До 44 тонн
Об'єм паливного бака	До 1500 л
Тип кабіни	XF Space Cab або XF Super Space Cab
Об'єм кабіни	До 12,6 м ³
Системи безпеки	ABS, EBS, ESP, AEBS, LDWS, адаптивний круїз-контроль
Аеродинаміка	Оптимізований дизайн для зниження опору повітря
Комфорт	Ергономічна кабіна, клімат-контроль, зручні сидіння, холодильник

НАШІ КЛІЄНТИ



Агроіндустріальний
Холдінг МХП



Onuf group



McDonald's



Ikea



Sandora



Кондитерська
фабрика «Рошен»



Збройні сили
України



Служба безпеки
України



Генеральна
прокуратура
України



Управління
державної охорони
України



Національна
гвардія України



ТОВ «Метінвест
холдінг»



Національна
гвардія України



ПриватБанк
АТ «ПАТ Приват
банк»



Окко



Укрнафта



Києво-Печерська
Лавра



Епіцентр



FOZZY



МегаМаркет



АТБ



Галичина



Карпатська
Джерельна



КМДА



Київпастрас



ASMAP



Київмедспектрас



RUDOMAIN



ЕРІДОН ТЕХ



ТОВ
Укравтозапчастина



Автоцентр KIA
Корея Моторс



Телеканал СТБ



Посольство
Швейцарії в Україні



Посольство Швеції



Dyczerhoff



КУК



Київський
політехнічний
інститут ім.
Сікорського



ХНУ ім. Кузеця



Національний інститут
ССХІ ім. М. М. АМОСОВА



Інститут
Гідромеханіки



Інститут Освітньої
Аналітики

Контактний телефон:
+38(097) 746-67-04
+38(099) 632-13-31
+38(044) 232-02-98

Адреса: Україна, 04060, м. Київ,
вул. Ризька, буд. 73-г, офіс 7
E-mail: tovkst@gmail.com
Website: kievspecteh.com

Код ЄДРПОУ 42623361.
IBAN UA573282090000026003000003717
в АТ «АБ «Південний».