

## Сідловий тягач ASTRA HHD9

---

Марка : ASTRA

Вантажопідйомність : 300 000 кг.

Колісна формула : 6х6

**Опис :** Сідловий тягач ASTRA HHD9 – це унікальний вантажний автомобіль, створений для роботи в найскладніших умовах, де стандартна техніка не справляється. Буває колісна формула 6×6 або 8×8, дизельний двигун Cursor 13, 12.9 л., потужністю 480–540 к.с. повна маса до 300 т.



Контактний телефон:  
+38(097) 746-67-04  
+38(099) 632-13-31  
+38(044) 232-02-98

Адреса: Україна, 04060, м. Київ,  
вул. Ризька, буд. 73-г, офіс 7  
E-mail: [tovkst@gmail.com](mailto:tovkst@gmail.com)  
Website: [kievspecteh.com](http://kievspecteh.com)

Код ЄДРПОУ 42623361.  
IBAN UA573282090000026003000003717  
в АТ «АБ «Південний».

---

## Креслення сідлового тягача ASTRA HHD9

---

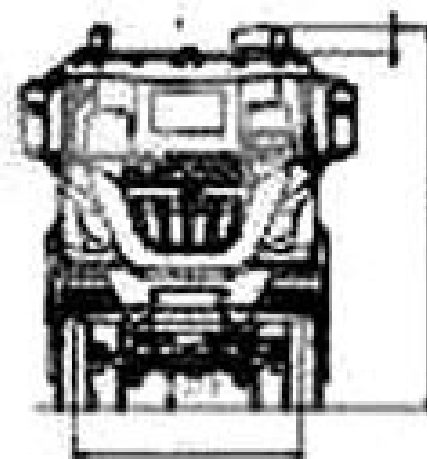
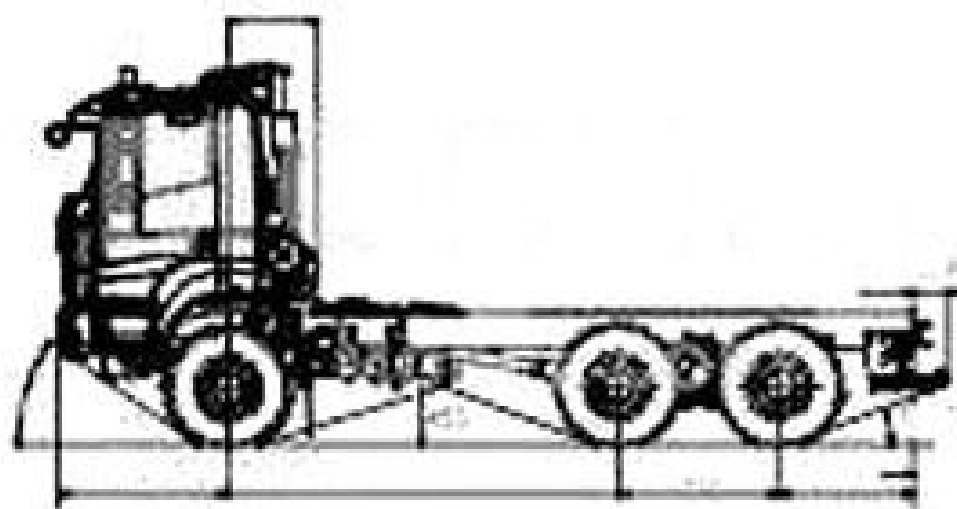

Контактний телефон:  
+38(097) 746-67-04  
+38(099) 632-13-31  
+38(044) 232-02-98

Адреса: Україна, 04060, м. Київ,  
вул. Ризька, буд. 73-г, офіс 7  
E-mail: [tovkst@gmail.com](mailto:tovkst@gmail.com)  
Website: [kievspecteh.com](http://kievspecteh.com)

Код ЄДРПОУ 42623361.  
IBAN UA573282090000026003000003717  
в АТ «АБ «Південний».

---

## Особливості сідлового тягача ASTRA HHD9

### 1. Екстремальна вантажопідйомність

- Повна маса може перевищувати 300 тонн, що дозволяє транспортувати надважкі вантажі.
- Гранична вантажопідйомність до 40 тонн завдяки посиленим мостам і задньому тандему.

### 2. Міцна конструкція та висока прохідність

- Доступний у конфігураціях 6×6 і 8×8, що забезпечує оптимальне зчеплення з поверхнею навіть у складних умовах.
- Посилена рама та підвіска адаптовані для важких умов експлуатації – кар'єри, гірничодобувні роботи, промислові перевезення.
- Можливість роботи в екстремальних кліматичних умовах, включаючи високі температури та суворі морози.

### 3. Потужний двигун

- Використовує надійний двигун Cursor 13 об'ємом 12,9 літра.
- Доступні варіанти потужності від 480 до 540 к.с.
- Відповідає екологічним стандартам Євро-5 або Євро-6 залежно від ринку.
- Висока паливна ефективність та потужність навіть при максимальному навантаженні.

### 4. Різноманітність трансмісій для будь-яких умов експлуатації

- **Механічна коробка передач ZF Ecosplit 4 (16+2)** – має покращені синхронізатори та модернізований сервопривід зчеплення, що забезпечує комфортне керування.
- **Автоматична коробка передач ZF AsTronic 16AC 2630 TO (16+2)** – ідеальний вибір для кар'єрних і гірничих робіт.
- **Гідротрансформаторна коробка передач Allison 4700 (7+1)** – забезпечує максимальну продуктивність та плавність ходу в умовах спецперевезень і пожежогасіння.
- **Гідромеханічна коробка передач ZF Transmatic** – збільшує пусковий крутний момент для буксирування надважких вантажів на низьких швидкостях.

### 5. Комфортна та ергономічна кабіна

- Доступна у двох версіях: **коротка (AD)** і **довга (AT)**.
- Може бути налаштована відповідно до індивідуальних потреб водія.
- Продуманий інтер'єр із сучасними системами керування та комфортними сидіннями.

### 6. Потужна гальмівна система

- Оснащений сучасними гальмівними механізмами, що забезпечують безпеку при транспортуванні важких вантажів.
- Гальмівна система адаптована для екстремальних навантажень і забезпечує ефективне гальмування навіть на крутих спусках.

## 7. Високий рівень універсальності

- Підходить для монтажу різних надбудов: цистерн, самоскидів, бортових платформ та інших спеціальних конструкцій.
- Може використовуватися для надважких перевезень у будівництві, нафтогазовій галузі, кар'єрах та гірничодобувних підприємствах.

## 8. Максимальна безпека та надійність

- Всі компоненти розраховані на інтенсивну експлуатацію без значного зносу.
- Оснащений сучасними системами стабілізації та контролю зчеплення.
- Висока якість матеріалів забезпечує довговічність та зносостійкість конструкції.



## Опис сідлового тягача ASTRA HHD9

Сідловий тягач ASTRA HHD9 – це унікальний вантажний автомобіль, створений для роботи в найскладніших умовах, де стандартна техніка не справляється. Він ідеально підходить для перевезення надважких вантажів, монтажу різноманітних надбудов, таких як цистерни, самоскиди, бортові платформи, і забезпечує максимальну надійність навіть у найекстремальніших умовах експлуатації.

Як посилена версія тягача HD9, модель ASTRA HHD9 вирізняється винятковими характеристиками міцності та потужності, здатна витримувати повну масу понад 300 тонн. Вона доступна у двох конфігураціях – 6×6 і 8×8, що дозволяє адаптувати її до різних завдань. Завдяки потужним мостам і посиленій рамі цей тягач ефективно працює у складних кліматичних умовах, на бездоріжжі, в кар'єрах і на промислових об'єктах. Кабіна моделі HHD9 представлена у двох варіантах – коротка (AD) і довга (AT), що дозволяє обирати оптимальний формат залежно від умов роботи та потреб водія. Інтер'єр кабіни може бути налаштований індивідуально, забезпечуючи максимальний комфорт і ергономіку під час довготривалих перевезень.

Двигун Cursor 13 об'ємом 12,9 літра представлений у варіантах потужністю від 480 до 540 к.с., що відповідає екологічним стандартам Євро-5 або Євро-6 залежно від ринку. Він забезпечує тягачеві високу продуктивність і ефективність навіть під максимальними навантаженнями, а його паливна система дозволяє знижувати витрати пального без втрати потужності. Система трансмісії розроблена спеціально для найскладніших умов роботи. Механічна коробка передач ZF Ecosplit 4 із 16 швидкостями вперед і 2 назад оснащена вдосконаленими синхронізаторами та модернізованим сервоприводом зчеплення, що значно спрощує керування навіть при великих навантаженнях. Для роботи в особливо важких умовах доступні автоматична коробка передач ZF AsTronic 16AC 2630 TO (16+2) або гідротрансформаторна Allison 4700 з 7 швидкостями вперед і 1 назад, яка забезпечує плавне перемикання передач, максимальну продуктивність та ідеально підходить для спецперевезень, гірничодобувної галузі та пожежогасіння.

Посилені передні та задні мости дозволяють витримувати навантаження до 40 тонн, а повна маса тягача може перевищувати 60 тонн, що робить його незамінним при перевезенні важких і габаритних вантажів. Завдяки сучасним технологіям і високій прохідності, ASTRA HHD9 є ідеальним вибором для підприємств, які потребують надійної, потужної та витривалої вантажної техніки для виконання найскладніших завдань.

## Додаткові фото сідлового тягача ASTRA HHD9

---



Контактний телефон:  
+38(097) 746-67-04  
+38(099) 632-13-31  
+38(044) 232-02-98

Адреса: Україна, 04060, м. Київ,  
вул. Ризька, буд. 73-г, офіс 7  
E-mail: [tovkst@gmail.com](mailto:tovkst@gmail.com)  
Website: [kievspecteh.com](http://kievspecteh.com)

Код ЄДРПОУ 42623361.  
IBAN UA573282090000026003000003717  
в АТ «АБ «Південний».

---





Контактний телефон:  
+38(097) 746-67-04  
+38(099) 632-13-31  
+38(044) 232-02-98

Адреса: Україна, 04060, м. Київ,  
вул. Ризька, буд. 73-г, офіс 7  
E-mail: [tovkst@gmail.com](mailto:tovkst@gmail.com)  
Website: [kievspecteh.com](http://kievspecteh.com)

Код ЄДРПОУ 42623361.  
IBAN UA573282090000026003000003717  
в АТ «АБ «Південний».





Контактний телефон:  
+38(097) 746-67-04  
+38(099) 632-13-31  
+38(044) 232-02-98

Адреса: Україна, 04060, м. Київ,  
вул. Ризька, буд. 73-г, офіс 7  
E-mail: [tovkst@gmail.com](mailto:tovkst@gmail.com)  
Website: [kievspecteh.com](http://kievspecteh.com)

Код ЄДРПОУ 42623361.  
IBAN UA573282090000026003000003717  
в АТ «АБ «Південний».





Контактний телефон:  
+38(097) 746-67-04  
+38(099) 632-13-31  
+38(044) 232-02-98

Адреса: Україна, 04060, м. Київ,  
вул. Ризька, буд. 73-г, офіс 7  
E-mail: [tovkst@gmail.com](mailto:tovkst@gmail.com)  
Website: [kievspecteh.com](http://kievspecteh.com)

Код ЄДРПОУ 42623361.  
IBAN UA573282090000026003000003717  
в АТ «АБ «Південний».

## Технічні характеристики сідлового тягача ASTRA HHD9

Характеристика	Значення
Колісна формула	6×6 або 8×8
Двигун	Cursor 13, 12.9 л
Потужність	480–540 к.с.
Екологічні стандарти	Євро-5 / Євро-6
Гранична вантажопідйомність	До 40 тонн
Повна маса	До 300 тонн
Тип коробки передач	Механічна ZF Ecosplit 4 (16+2) Автоматична ZF AsTronic 16AC 2630 TO (16+2) Гідромеханічна ZF Transmatic Allison 4700 (7+1)
Навантаження на осі	Передня: до 11 тонн, Задня: 20+20 тонн
Тип кабіни	Коротка (AD) або довга (AT)



## НАШІ КЛІЄНТИ



Агроіндустріальний  
Холдінг МХП



Onuf group



McDonald's



Ikea



Sandora



Кондитерська  
фабрика «Рошен»



Збройні сили  
України



Служба безпеки  
України



Генеральна  
прокуратура  
України



Управління  
державної охорони  
України



Національна  
гвардія України



ТОВ «Метінвест  
холдінг»



Національна  
гвардія України



АТ «ПАТ Приват  
банк»



Окко



Укрнафта



Києво-Печерська  
Лавра



Епіцентр



FOZZY



МегаМаркет



АТБ



Галичина



Карпатська  
Джерельна



КМДА



Київпастрас



ASMAP



Київмедспецтранс



RUDOMAIN



ЕРІДОН ТЕХ

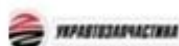

ТОВ  
Укравтозапчастина



Автоцентр KIA  
Корея Моторс



Телеканал СТБ



Посольство  
Швейцарії в Україні



Посольство Швеції



Dycerhoff



КУК



Київський  
політехнічний  
інститут ім.  
Сікорського



ХНЗУ ім. Кузеця



Національний інститут  
ССХІ ім. М. М. АМОСОВА



Інститут  
Гідромеханіки



Інститут Освітньої  
Аналітики

Контактний телефон:  
+38(097) 746-67-04  
+38(099) 632-13-31  
+38(044) 232-02-98

Адреса: Україна, 04060, м. Київ,  
вул. Ризька, буд. 73-г, офіс 7  
E-mail: [tovkst@gmail.com](mailto:tovkst@gmail.com)  
Website: [kievspecteh.com](http://kievspecteh.com)

Код ЄДРПОУ 42623361.  
IBAN UA573282090000026003000003717  
в АТ «АБ «Південний».