

Сідловий тягач 4×2 IVECO Stralis AS440S42TP RR

Вантажопідйомність: 11910 кг.

Кількість осей : 2

Марка : IVECO

Опис : Сідельний тягач IVECO Stralis AS440S42TP RR з колісною формулою 4x2 оснащений дизельним двигуном Cursor 11 потужністю 420 к.с. Тип підвіски передня ресорна / задня пневматична. Колісна база 3800 мм. Паливний бак місткістю 600 л. Габаритні розміри (ДхШхВ) 6252х2550х3802 мм.



Контактний телефон:
+38(097) 746-67-04
+38(099) 632-13-31
+38(044) 232-02-98

Адреса: Україна, 04060, м. Київ,
вул. Ризька, буд. 73-г, офіс 7
E-mail: tovkst@gmail.com
Website: kievspecteh.com

Код ЄДРПОУ 42623361.
IBAN UA573282090000026003000003717
в АТ «АБ «Південний».

Креслення сідлового тягача 4×2 IVECO Stralis AS440S42TP RR

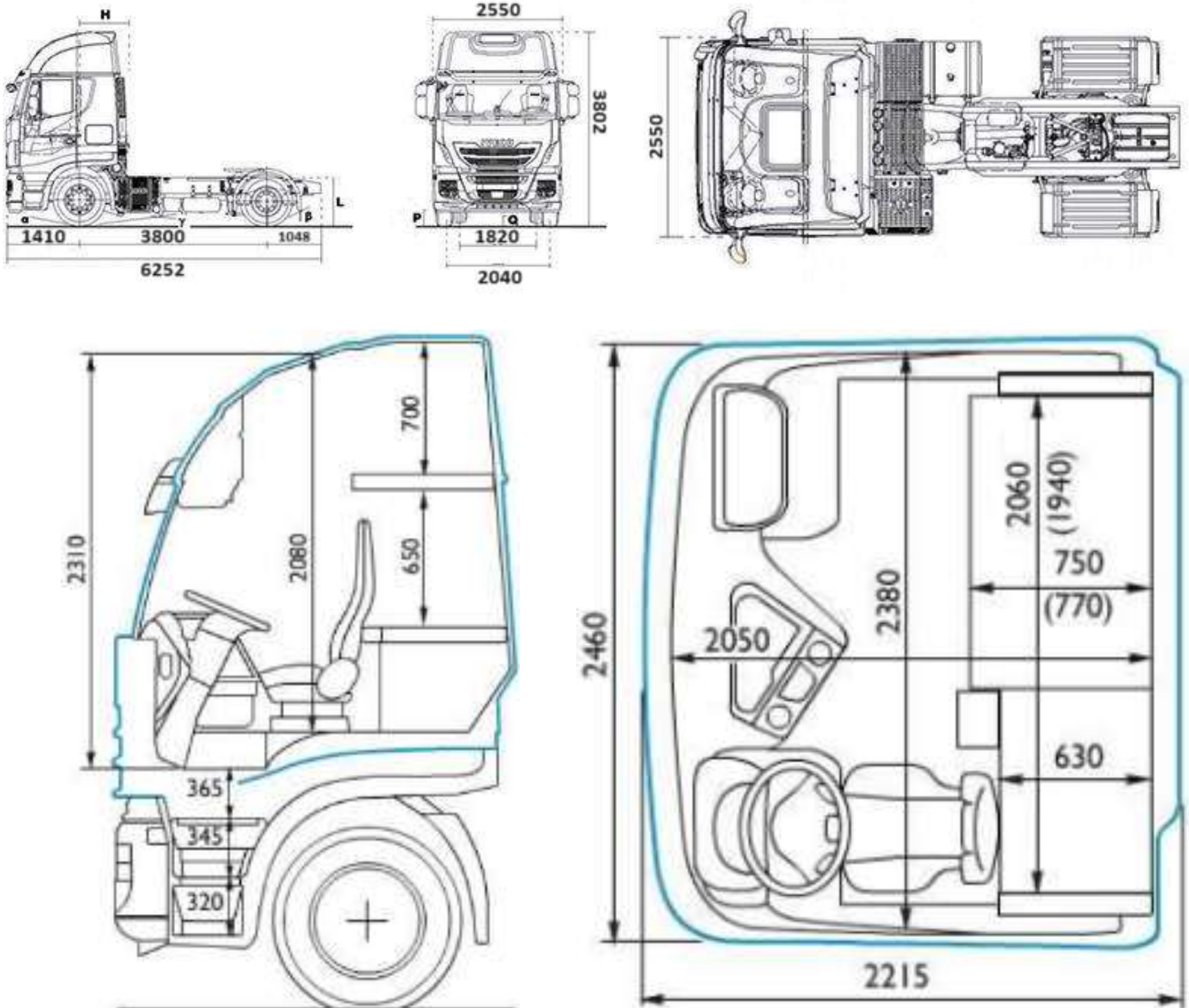

Контактний телефон:
+38(097) 746-67-04
+38(099) 632-13-31
+38(044) 232-02-98

Адреса: Україна, 04060, м. Київ,
вул. Ризька, буд. 73-г, офіс 7
E-mail: tovkst@gmail.com
Website: kievspecteh.com

Код ЄДРПОУ 42623361.
IBAN UA573282090000026003000003717
в АТ «АБ «Південний».

Особливості сідлового тягача 4×2 IVECO Stralis AS440S42TP RR

ДВИГУН	CURSOR 11 (F3GFE611)	
Тип	Дизельний, рядний, 6 циліндрів	
Система охолодження	Рідинного типу, з електронним керуванням	
Тип турбіни	Зі змінною геометрією (eVGT) + інтеркулер	
Максимальна потужність	420 к.с. (309 кВт) при 1 900 об/хв	
Максимальний обертовий момент	2 000 Нм при 870 об/хв	
Зелена зона обертів двигуна	1 000 – 1 550 об/хв.	
Робочий об'єм	11 118 см ³	
Маса двигуна	1 130 кг	
Керування двигуном	EDC (електронна система подачі палива)	
Система очищення вихлопних газів	HI-SCR	
Стандарт екологічності	Євро 6	
Система впорскування	Electronic Common Rail, 2 200 бар	
Моторне гальмо IVECO Turbo Brake	1 586 Нм при 2 800 об/хв	

Задня підвіска та вісь

- Задня вісь стандартного типу.
- Передаточне число головної пари 2.85.
- Стандартні налаштування задньої пневматичної підвіски.
- Однорівневий сенсор рівня підлоги (ECAS).

Шасі

- Стандартна повна маса автопоїзда / GCW 44 000 кг /.
- Паспортні навантаження на осі 7500 – 13000 кг.
- Задній звіс 1047,5 мм.
- Колір рами темно-сірий IC444/ RAL 7021.
- Рама стандартної жорсткості.
- Передній протипідкатний захист.
- Шасі стандартної висоти.
- СЗП марки JOST.
- СЗП висотою 150мм + монтажна плита висотою 50мм.
- Розміщення СЗП на рамі згідно ЕС (з можливістю зміщення).
- Відповідність законодавству країн-членів ЄС (WVTA).
- Місток за кабіною стандартного типу.
- Вказівники згідно ЕМЕА-АРАС маркету.

Гальмівна система

- Пневматичного типу, двоконтурна.
- Осушувач повітря пневмосистеми з підігрівом.
- Декомпресійні моторні гальма IVECO Turbo Brake.
- Передні гальма дискові, вентильовані.
- Задні гальма дискові, вентильовані.
- Двокамерний повітряний компресор 630 смЗ.
- Алюмінієві повітряні ресивери.
- Маркування стандартної омологації на повітряних ресиверах.
- Звукова сигналізація при низькому тиску в пневматичній системі.
- Двоконтурна гальмівна система причепа.

Опис сідлового тягача 4×2 IVECO Stralis AS440S42TP RR

IVECO Stralis AS440S42TP RR HI-WAY з колісною формулою 4x2 оснащується оновленим двигуном FPT Cursor 11 з ексклюзивною технологією HI-SCR, що забезпечує потужність 420 к.с. (2 000 Нм при 870 об/хв) і екологічний рівень Євро-6. Традиційно особливістю двигунів FPT Cursor на автомобілях IVECO Stralis є абсолютна відсутність рециркуляції вихлопних газів (EGR), тобто в камеру згоряння, потрапляє виключно чисте і холодне повітря. Таким чином згоряння палива значно ефективніше і збільшується проміжок міжсервісного інтервалу, адже моторне масло не засмічується сажею з вихлопних газів.

Особливо відзначимо кабінку Hi-Way Evo. Вона тут також дуже цікавого планування, з 2-ма спальними місцями і по конфігурації нагадує невелику квартиру. За рахунок зміщення місця пасажира, всередині стало значно більше місця. І вхід в кабінку, тепер швидше нагадує житло, а не вантажівку. До того ж внутрішня висота в 2 м і обсяг в 10 м³ дозволяють реально порівнювати цю кабінку з квартирою. Всередині можна в лічені секунди організувати як робочий стіл, так і спальну зону. У комплектації також холодильник, клімат-контроль, безліч зручних полиць і відсіків, а також *автономний обігрівач Eberspacher Hydronic MII (D10W)*. З його допомогою обігрівається не тільки кабінка водія, але і контур охолодження двигуна. Таким чином водій може завезти двигун і відразу відправитись в дорогу, а не очікувати прогріву двигуна.

Крім того, тягач вже в базовій комплектації має величезний набір електронних помічників і асистентів, таких як EBS (електронна гальмівна система, що включає в себе ABS + EBL) + BAS (система допомоги при гальмуванні), AEBS – вдосконалену систему аварійного гальмування, адаптивний круїз контроль, ESP, LDWS – систему стеження за дорожньою розміткою.

Додаткові фото сідлового тягача 4×2 IVECO Stralis AS440S42TP RR



Контактний телефон:
+38(097) 746-67-04
+38(099) 632-13-31
+38(044) 232-02-98

Адреса: Україна, 04060, м. Київ,
вул. Ризька, буд. 73-г, офіс 7
E-mail: tovkst@gmail.com
Website: kievspecteh.com

Код ЄДРПОУ 42623361.
IBAN UA573282090000026003000003717
в АТ «АБ «Південний».



Контактний телефон:
+38(097) 746-67-04
+38(099) 632-13-31
+38(044) 232-02-98

Адреса: Україна, 04060, м. Київ,
вул. Ризька, буд. 73-г, офіс 7
E-mail: tovkst@gmail.com
Website: kievspecteh.com

Код ЄДРПОУ 42623361.
IBAN UA573282090000026003000003717
в АТ «АБ «Південний».



Контактний телефон:
+38(097) 746-67-04
+38(099) 632-13-31
+38(044) 232-02-98

Адреса: Україна, 04060, м. Київ,
вул. Ризька, буд. 73-г, офіс 7
E-mail: tovkst@gmail.com
Website: kievspecteh.com

Код ЄДРПОУ 42623361.
IBAN UA573282090000026003000003717
в АТ «АБ «Південний».

Технічні характеристики сідлового тягача 4×2 IVECO**Stralis AS440S42TP RR**

Характеристика	
Габаритна довжина (L1)	6 252
Передній звіс	1 410
Задній звіс (L5)	1 048
Ширина кабіни	2 550
Ширина по заднім шинам (U)	
Відстань від 1-ї осі до задньої стінки кабіни	940
Довжина рами позаду кабіни	3 902
Висота кабіни, розвантажений стан (H)	3 802
Висота рами, позаду шасі (T)	996
Висота рами, поруч передньої осі (C+cv)	995
Висота рами, поруч задньої осі (D+dv)	997
Кліренс спереду (P)	247
Кліренс позаду (Q)	240
Діаметр розвороту, по шинам (ØW)	15 400
Діаметр розвороту, по габаритам (ØR)	17 000
Колія передня (C1)	2 040
Колія задня (C2)	1 820
Кут переднього звісу	12°
Кут рампи (переїзду)	14°
Кут заднього звісу	33°

РАМА	
Товщина лонжеронів	7.7 мм.
Висота лонжеронів	304.4 мм.
Ширина лонжеронів	80 мм.
Ширина рами позаду	771.4 мм.
МАСА НЕТТО	
Споряджене шасі	7 090 кг.
Передня вісь (1)	5 120 кг.
Задня вісь (2)	1 970 кг.
ПАСПОРТНІ НАВАНТАЖЕННЯ	
Передня вісь (1)	7 500 кг.
Задня вісь (2)	13 000 кг.
Вантажопідйомність шасі	11 910 кг.

НАШІ КЛІЄНТИ



Агроіндустріальний
Холдінг МХП



Onuf group



McDonald's



Ikea



Sandora



Кондитерська
фабрика «Рошен»



Збройні сили
України



Служба безпеки
України



Генеральна
прокуратура
України



Управління
державної охорони
України



Національна
гвардія України



ТОВ «Метінвест
холдінг»



Національна
гвардія України



ПриватБанк
АТ «ПАТ Приват
банк»



Окко



Укрнафта



Києво-Печерська
Лавра



Епіцентр



FOZZY



МегаМаркет



АТБ



Галичина



Карпатська
Джерельна



КМДА



Київпастрас



ASMAP



Київмедспектрас



RUDOMAIN



ЕРІДОН ТЕХ



ТОВ
Укравтозапчастина



Автоцентр KIA
Корея Моторс



Телеканал СТБ



Посольство
Швейцарії в Україні



Посольство Швеції



Dycerhoff



КУК



Київський
політехнічний
інститут ім.
Сікорського



ХНЗУ ім. Кузеця



Національний інститут
ССХІ ім. М. М. АМОСОВА



Інститут
Гідромеханіки



Інститут Освітньої
Аналітики

Контактний телефон:
+38(097) 746-67-04
+38(099) 632-13-31
+38(044) 232-02-98

Адреса: Україна, 04060, м. Київ,
вул. Ризька, буд. 73-г, офіс 7
E-mail: tovkst@gmail.com
Website: kievspecteh.com

Код ЄДРПОУ 42623361.
IBAN UA573282090000026003000003717
в АТ «АБ «Південний».