

Сідловий тягач JAC K7

Марка : JAC

Вантажопідйомність : 43 000 кг.

Колісна формула : 4x2

Опис : Сідловий тягач JAC K7 – це сучасний вантажний автомобіль, створений для ефективного транспортування вантажів на далекі відстані. Колісна формула 4×2, Габаритні розміри (Д×Ш×В) становлять 6190×2550×3791 мм. а його загальна тягова маса 43 000 кг. Колісна база 3900 мм.



Контактний телефон:
+38(097) 746-67-04
+38(099) 632-13-31
+38(044) 232-02-98

Адреса: Україна, 04060, м. Київ,
вул. Ризька, буд. 73-г, офіс 7
E-mail: tovkst@gmail.com
Website: kievspecteh.com

Код ЄДРПОУ 42623361.
IBAN UA573282090000026003000003717
в АТ «АБ «Південний».

Креслення сідлового тягача JAS K7

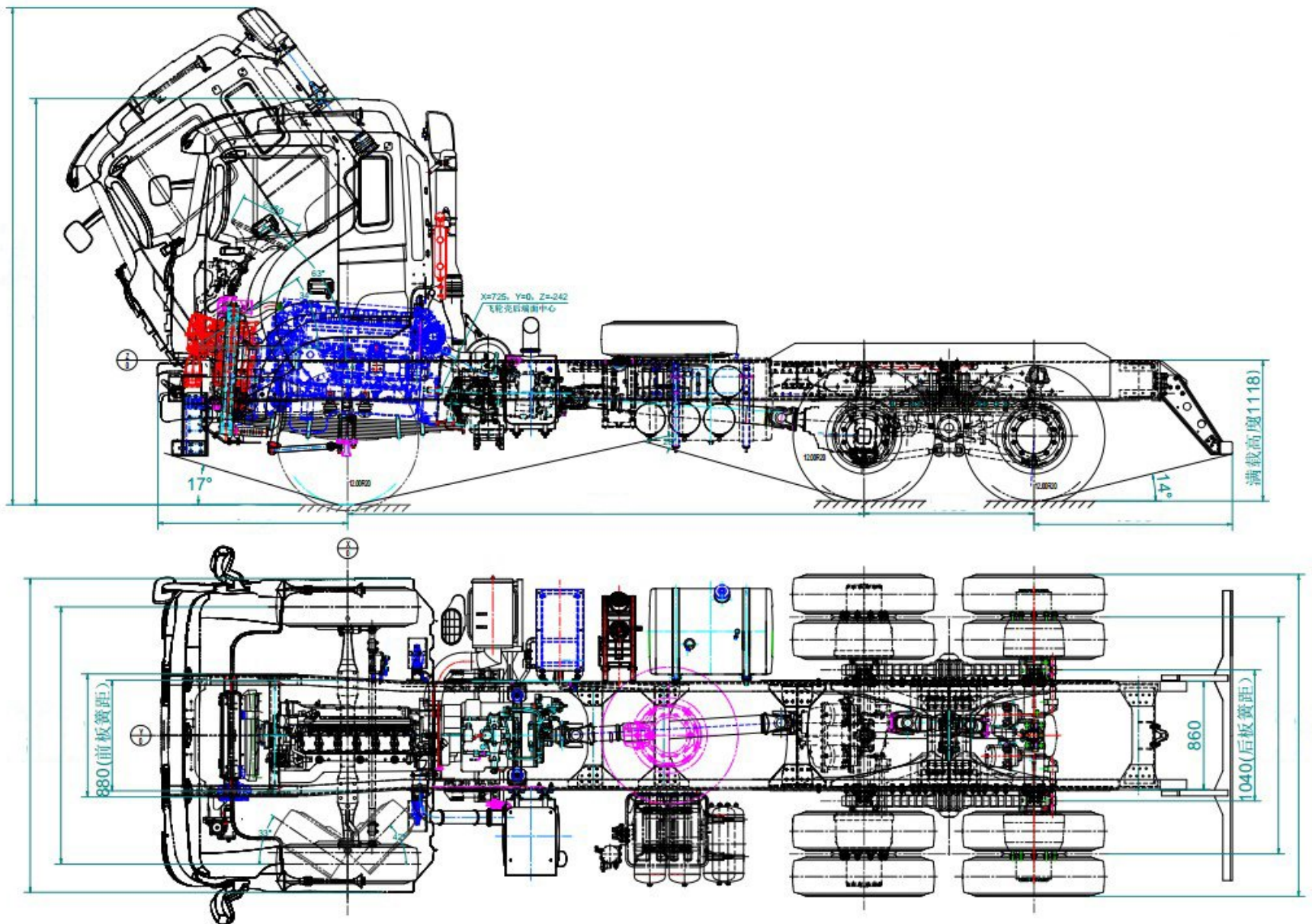

Контактний телефон:
+38(097) 746-67-04
+38(099) 632-13-31
+38(044) 232-02-98

Адреса: Україна, 04060, м. Київ,
вул. Ризька, буд. 73-г, офіс 7
E-mail: tovkst@gmail.com
Website: kievspecteh.com

Код ЄДРПОУ 42623361.
IBAN UA573282090000026003000003717
в АТ «АБ «Південний».

Особливості сідлового тягача JAC K7

- ✓ **Потужний двигун Cummins** – дизельний мотор об'ємом 11,8 л з потужністю 490 к.с. та відповідністю екологічному стандарту Євро-5 забезпечує високу продуктивність і економічність.
- ✓ **Сучасна кабіна K7** – ергономічний простір для водія, що забезпечує комфортні умови під час далеких перевезень.
- ✓ **Електричне відкидання кабіни** – полегшує обслуговування двигуна та інших технічних компонентів.
- ✓ **Аеродинамічний спойлер** – покращує аеродинамічні характеристики автомобіля, зменшуючи витрати пального.
- ✓ **Центральний замок та електричні склопідйомники** – підвищують рівень комфорту та безпеки водія.
- ✓ **Колісна формула 4×2** – ідеальне рішення для далекобійних перевезень з ефективним розподілом навантаження.
- ✓ **Максимальна швидкість 120 км/год** – дозволяє швидко долати великі відстані, що є важливим для логістичних компаній.
- ✓ **12-ступенева коробка передач** – забезпечує плавне перемикання швидкостей та оптимальну витрату пального.
- ✓ **Навантаження на осі** – передня вісь витримує до 7500 кг, а задня – до 13 000 кг, що гарантує стабільність при великих навантаженнях.
- ✓ **Сідельно-зчпний пристрій JOST 50** – надійне зчеплення з напівпричепами для безпечного транспортування вантажів.
- ✓ **Габаритні розміри (6190×2550×3791 мм)** – оптимальні пропорції для стабільного руху та хорошого огляду.
- ✓ **Високоякісні шини 315/80R22.5 18PR** – забезпечують чудове зчеплення з дорогою, підвищуючи безпеку руху.
- ✓ **Загальна маса автопоїзда до 43 000 кг** – дозволяє транспортувати великі вантажі на далекі відстані.

Опис сідлового тягача JAC K7

Сідловий тягач JAC K7 – це сучасний вантажний автомобіль, створений для ефективного транспортування вантажів на далекі відстані. Він поєднує в собі потужність, економічність і комфорт, що робить його ідеальним вибором для перевізників, які прагнуть надійності та високої продуктивності.

Дизайн JAC K7 відзначається ергономічною кабіною форми K7, яка забезпечує максимальну зручність для водія під час тривалих поїздок. Завдяки сучасним технологіям та електричному механізму відкидання кабіни, обслуговування стає простішим та швидшим. Автомобіль оснащений центральним замком та електричними склопідйомниками, що додає зручності в повсякденній експлуатації. Спойлер, що входить у стандартну комплектацію, покращує аеродинаміку та зменшує витрати пального. Серцем цього тягача є потужний дизельний двигун Cummins з робочим об'ємом 11,8 літра, який відповідає екологічному стандарту Євро-5. Він розвиває 490 кінських сил при 1900 обертах за хвилину, що дозволяє розвивати максимальну швидкість до 120 км/год. Завдяки продуманій конструкції, цей двигун відзначається високим рівнем економічності, а також забезпечує оптимальне співвідношення потужності та паливної ефективності.

JAC K7 має колісну формулу 4×2, що робить його ідеальним для перевезення важких вантажів на автомагістралях. Загальна маса автомобіля складає 18 000 кг, а повна маса автопоїзда може досягати 43 000 кг. Надійна трансмісія оснащена 12-ступеневою коробкою передач, яка забезпечує плавний рух та оптимальну витрату пального. Шасі цього сідлового тягача розраховане на максимальні навантаження: передня вісь витримує до 7500 кг, а задня – до 13 000 кг. Сідельно-зчіпний пристрій JOST 50 дозволяє легко з'єднуватися з напівпричепами, забезпечуючи міцне та безпечне зчеплення. Автомобіль комплектується надійними шинами розміру 315/80R22.5 18PR, які гарантують стабільність та чудове зчеплення з дорогою.

JAC K7 – це не просто сідловий тягач, а сучасний транспортний засіб, який поєднує інноваційні технології, потужність і комфорт. Він розрахований на інтенсивну експлуатацію та великі пробіги, забезпечуючи ефективне перевезення вантажів у будь-яких умовах.

Додаткові фото сідлового тягача JAC K7



Контактний телефон:
+38(097) 746-67-04
+38(099) 632-13-31
+38(044) 232-02-98

Адреса: Україна, 04060, м. Київ,
вул. Ризька, буд. 73-г, офіс 7
E-mail: tovkst@gmail.com
Website: kievspecteh.com

Код ЄДРПОУ 42623361.
IBAN UA573282090000026003000003717
в АТ «АБ «Південний».



Контактний телефон:
+38(097) 746-67-04
+38(099) 632-13-31
+38(044) 232-02-98

Адреса: Україна, 04060, м. Київ,
вул. Ризька, буд. 73-г, офіс 7
E-mail: tovkst@gmail.com
Website: kievspecteh.com

Код ЄДРПОУ 42623361.
IBAN UA573282090000026003000003717
в АТ «АБ «Південний».



Контактний телефон:
+38(097) 746-67-04
+38(099) 632-13-31
+38(044) 232-02-98

Адреса: Україна, 04060, м. Київ,
вул. Ризька, буд. 73-г, офіс 7
E-mail: tovkst@gmail.com
Website: kievspecteh.com

Код ЄДРПОУ 42623361.
IBAN UA573282090000026003000003717
в АТ «АБ «Південний».



Контактний телефон:
+38(097) 746-67-04
+38(099) 632-13-31
+38(044) 232-02-98

Адреса: Україна, 04060, м. Київ,
вул. Ризька, буд. 73-г, офіс 7
E-mail: tovkst@gmail.com
Website: kievspecteh.com

Код ЄДРПОУ 42623361.
IBAN UA573282090000026003000003717
в АТ «АБ «Південний».



Контактний телефон:
+38(097) 746-67-04
+38(099) 632-13-31
+38(044) 232-02-98

Адреса: Україна, 04060, м. Київ,
вул. Ризька, буд. 73-г, офіс 7
E-mail: tovkst@gmail.com
Website: kievspecteh.com

Код ЄДРПОУ 42623361.
IBAN UA573282090000026003000003717
в АТ «АБ «Південний».



Контактний телефон:
+38(097) 746-67-04
+38(099) 632-13-31
+38(044) 232-02-98

Адреса: Україна, 04060, м. Київ,
вул. Ризька, буд. 73-г, офіс 7
E-mail: tovkst@gmail.com
Website: kievspecteh.com

Код ЄДРПОУ 42623361.
IBAN UA573282090000026003000003717
в АТ «АБ «Південний».

Технічні характеристики сідлового тягача JAC K7

Характеристика	Значення
Марка	JAC
Модель	Сідловий тягач
Форма кабіни	K7
Колісна формула	4×2
Вид палива	Дизель
Габаритні розміри (Д×Ш×В)	6190×2550×3791 мм.
Колісна база	3900 мм.
Сідельно-зчіпний пристрій	JOST 50
Загальна маса автомобіля	18 000 кг.
Загальна тягова маса автомобіля	43 000 кг.
Максимальна швидкість	120 км/год.
Спойлер	В наявності

Дверний замок	Central lock
Відкидна кабіна	Electric
Склопідйомники	Electric
Двигун	Cummins
Екологічна норма	Євро 5
Номинальна потужність двигуна	490 к.с.
Частота обертання	1900 об/хв.
Робочий об'єм	11 800 куб. см.
Кількість передніх передач	12
Максимальне навантаження на передню вісь	7 500 кг.
Максимальне навантаження на задню вісь	13 000 кг.
Модель та розмір шин	315/80R22.5 18PR

НАШІ КЛІЄНТИ



Агроіндустріальний
Холдінг МХП



Onuf group



McDonald's



Ikea



Sandora



Кондитерська
фабрика «Рошен»



Збройні сили
України



Служба безпеки
України



Генеральна
прокуратура
України



Управління
державної охорони
України



Національна
гвардія України



ТОВ «Метінвест
холдінг»



Національна
гвардія України



АТ «ПАТ Приват
банк»



Окко



Укрнафта



Кисо-Печерська
Лавра



Епіцентр



FOZZY



МегаМаркет



АТБ



Галичина



Карпатська
Джерельна



КМДА



Київпастрас



ASMAP



Київмедспецтранс



RUDOMAIN



ЕРІДОН ТЕХ

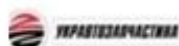

ТОВ
Укравтозапчастина



Автоцентр KIA
Корея Моторс



Телеканал СТБ



Посольство
Швейцарії в Україні



Посольство Швеції



Dyczerhoff



КУК



Київський
політехнічний
інститут ім.
Сікорського



ХНУ ім. Кузевиця



Національний інститут
ССХІ ім. М. М. АМОСОВА



Інститут
Гідромеханіки



Інститут Освітньої
Аналітики

Контактний телефон:
+38(097) 746-67-04
+38(099) 632-13-31
+38(044) 232-02-98

Адреса: Україна, 04060, м. Київ,
вул. Ризька, буд. 73-г, офіс 7
E-mail: tovkst@gmail.com
Website: kievspecteh.com

Код ЄДРПОУ 42623361.
IBAN UA573282090000026003000003717
в АТ «АБ «Південний».