

Шасі RENAULT TRUCKS D 19 HIGH P4x2 280E6



Вантажопідйомність: 19 500 кг.

Кількість осей: 2 шт.

Колісна формула: 4x2

Кабіна: однорядна.

Опис

Шасі RENAULT TRUCKS D 19 HIGH P4x2 280E6 оснащено дизельним двигуном потужністю 280 к.с. Шасі представляє собою універсальне середньотоннажне рішення, створене для міських та регіональних перевезень, а також для роботи з різними типами надбудов. Габаритні розміри (ДхШхВ) 7 584 × 2 471 × 2 984 мм., вантажопідйомність становить 19 500 кг. Колісна база шасі становить 4 400 мм. Споряджена маса не менше 5 851 кг. Навантаження на задню вісь 12 000 кг. Навантаження на передню вісь становить 7 500 кг.

Це шасі середньої вантажопідйомності створене для бізнесу, що потребує максимальної витривалості при оптимальних експлуатаційних витратах. Модель поєднує в собі високу маневреність міської вантажівки та міцність важкої техніки, що робить її ідеальним фундаментом для фургонів, рефрижераторів або спецтехніки.

Ключові характеристики та переваги:

- Надійна потужність: Двигун DTI 8 (Euro 6) об'ємом 7,7 л видає 280 к.с.. Завдяки турбокомпресору зі змінною геометрією, максимальний крутний момент доступний вже з низьких обертів (від 900 об/хв), що забезпечує впевнений старт і паливну економічність.
- Інтелектуальна трансмісія: Роботизована коробка передач Optidriver (або Optishift) оптимізує моменти перемикання для зниження споживання пального та полегшує роботу водія в умовах інтенсивного міського трафіку.
- Посилене шасі (High): Версія "High" відрізняється збільшеним кліренсом та посиленою конструкцією рами, виготовленої з високоміцної сталі. Кількість отворів у рамі мінімізована для збереження структурної цілісності при пікових навантаженнях.
- Ергономіка кабіни: Робочий простір водія спроектований для максимального комфорту протягом дня:
 - Пневматичне сидіння з поперековою підтримкою.
 - Продумана система доступу до кабіни з нековзкими сходинками та кутом відкривання дверей 90°.
 - Багатофункціональна панель приладів та численні ніші для зберігання речей (загальним об'ємом до 15 л).
- Вантажопідйомність та стабільність: Повна маса автомобіля становить 19,5 тонн при колісній формулі 4x2. Дискові гальма на всіх осях у поєднанні з системами допомоги при водінні гарантують безпеку навіть при повному завантаженні.

Модель D 19 High — це не просто вантажівка, а високотехнологічний інструмент, розроблений для тих, хто не шукає компромісів між вантажопідйомністю та маневреністю. Завдяки оптимізованому радіусу розвороту та посиленій конструкції, це шасі домінує там, де важка техніка пасує, а легші аналоги не справляються з навантаженням.

Чому це шасі — стратегічний вибір для бізнесу?

1. Інженерна досконалість ходової частини "High":

Приставка High у назві вказує на адаптацію до складних дорожніх умов. Збільшений дорожній просвіт та захищені вузли підвіски дозволяють впевнено працювати не лише на ідеальних магістралях, а й на під'їзних шляхах складських комплексів чи будівельних майданчиків. Рама з лонжеронами високої жорсткості готова до встановлення будь-яких надбудов — від ізотермічних фургонів з гідробортом до складних маніпуляторних установок.

2. Інтелектуальне управління енергією:

Двигун DTI 8 на 280 к.с. працює в парі з інтелектуальною системою Eco Cruise Control. Вона аналізує рельєф місцевості та стиль водіння, автоматично підбираючи стратегію перемикання передач для економії пального (до 7% порівняно з попередніми поколіннями). Функція Eco Roll (вільний вкат) максимально використовує інерцію автомобіля, мінімізуючи витрати на рівних ділянках доріг.

3. Робоче місце як інвестиція в безпеку:

Кабіна версії Global або Day Cab (залежно від комплектації) спроектована за принципом «все під рукою». Панорамне лобове скло та додаткові вікна в нижній частині дверей (Vision door) забезпечують водію огляд на 360°, що критично важливо для виявлення пішоходів та перешкод у «сліпих» зонах міста. Покращена шумоізоляція знижує втому водія, безпосередньо впливаючи на безпеку доставки вантажу.

Двигун

DTI 8 — це не просто «серце» вантажівки, це технологічний маніфест Renault Trucks у боротьбі за кожную краплю пального та кожную хвилину безперебійної роботи. Цей 7,7-літровий 6-циліндровий агрегат став золотим стандартом для середньотоннажної логістики (серії D та C), поєднуючи витривалість магістральних тягачів із гнучкістю міських фургонів.

Чому цей двигун — особливий?

1. Феноменальна тяга з «низів»

Головна «фішка» DTI 8 — це полиця крутного моменту. Максимальні 1200 Н·м доступні вже на низьких обертах, що дозволяє важко завантаженій машині стартувати плавно, без зайвих перегазовок. Це критично важливо у міському трафіку з його нескінченними світлофорами.

2. Еволюція економічності

Завдяки впровадженню нових алгоритмів управління та оптимізації камери згоряння, останні версії DTI 8 демонструють зниження витрати пального до 7%. У масштабах автопарку це означає тисячі заощаджених літрів на рік.

3. Екологічна мультипаливність

Двигун — справжній «всєідний» еколог. Крім традиційного дизеля (Euro-6 Step E), він офіційно сертифікований для роботи на:

- ХТЛ (синтетичне паливо);
- В30 та В100 (біодизель).

Це дозволяє компаніям знижувати вуглецевий слід без втрати продуктивності.

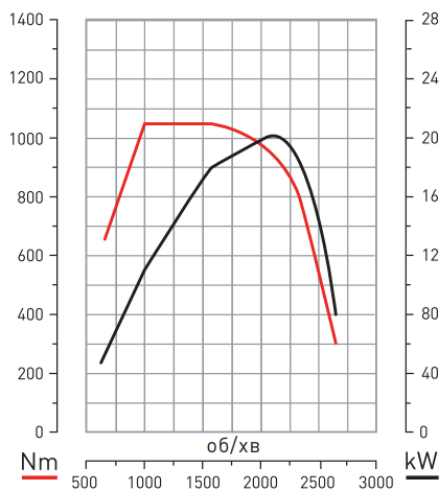

DTI 8 - 280 к. с.

ЕКОНОМІЯ СПОЖИВАННЯ ПАЛИВА ДО 7%

- 1 Максимальний тиск подачі при 2000 бар для кращого спалювання дизельного палива
- 2 Турбокомпресор зі змінюваною геометрією для більшої гнучкості експлуатації

6-ЦИЛІНДРОВИЙ ДВИГУН (DTI 8)



Креслення

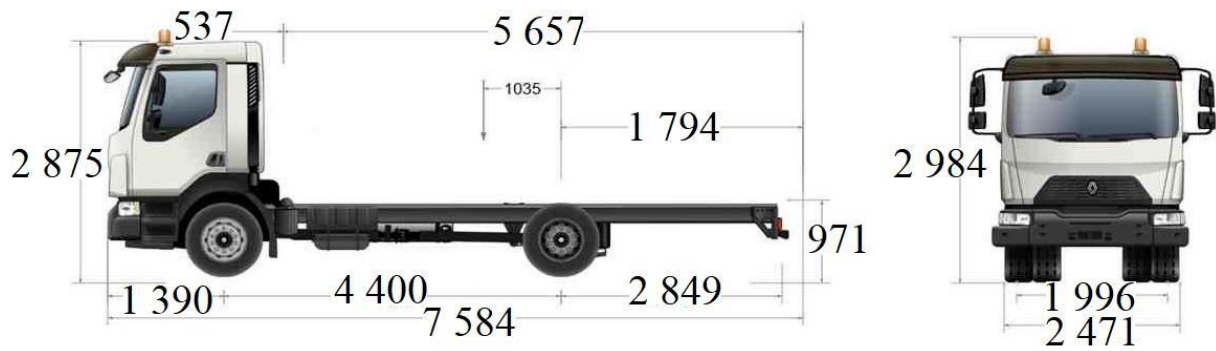

Фото









ТОВ «ТД «КИЇВ-СПЕЦТЕХ»
Контактний телефон:
+38(097) 746-67-04
+38(050) 086-92-74

Адреса: Україна, 01054, м.Київ,
Шевченківський р-н, вул. Ярославів
Вал, буд. 13/2 (літера Б), офіс 3
E-mail: tovkst@gmail.com
Website: kievspecteh.com

Код ЄДРПОУ 45243844
IBAN UA 8932 8209 00000 2600 40000 34729
В АТ АБ Південний



ТОВ «ТД «КИЇВ-СПЕЦТЕХ»
Контактний телефон:
+38(097) 746-67-04
+38(050) 086-92-74

Адреса: Україна, 01054, м.Київ,
Шевченківський р-н, вул. Ярославів
Вал, буд. 13/2 (літера Б), офіс 3
E-mail: tovkst@gmail.com
Website: kievspecteh.com

Код ЄДРПОУ 45243844
IBAN UA 8932 8209 00000 2600 40000 34729
В АТ АБ Південний

Технічні характеристики

Характеристики	Значення
Колісна формула	4x2
Колісна база, мм	4400
Технічно допустима повна маса, кг	19 500
Споряджена маса, кг не менше	5851
Вантажопідйомність, кг	13 154
Навантаження на передню вісь, кг	7500
Навантаження на задню вісь, кг	12 000
Екологічний стандарт	Євро-6
Робочий об'єм двигуна, см. куб	7700
Потужність двигуна, к.с.	280
Кількість передач КПП	8
Тип КПП	автоматична
Паливний бак, л	315
Підвіска	передня ресорна / задня - пневматична
Гальма	дискові
Кабіна	Без спального місця

НАШІ КЛІЄНТИ



Агроіндустріальний
Холдинг МХП



Onix group



McDonald's



Ikea



Sandora



Кондитерська
фабрика «Рошен»



Збройні сили
України



Служба безпеки
України



Генеральна
прокуратура
України



Управління
державної охорони
України



Національна
гвардія України



WOG



ТОВ «Метінвест
холдинг»



Національна
гвардія України



АТ «ПІАТ Приват
банк»



Окко



Укрнафта



Києво-Печерська
Лавра



Епіцентр



FOZZY



МегаМаркет



АТБ



Галичина



Карпатська
Джерельна



КМДА



Киїпастрас



ASMAP



Київмедспецтранс



RUDOMAIN



ЕПІДОН ТЕХ



ТОВ
Укравтозалчастина



Автоцентр KIA
Корея Моторс



Телеканал СТБ



Посольство
Швейцарії в Україні



Посольство Швеції



Dyckerhoff



КУК



Київський
політехнічний
інститут ім.
Сікорського



ХНЗУ ім. Кузнеця



Національний інститут
ССХІ ім. М. М. АМОСОВА



Інститут
Гідромеханіки



Інститут Освітньої
Аналітики