

Комерційна пропозиція

**Шасі MAN TGM 15.250 4x2 BL CH**

---



Контактний телефон:  
**+38(097) 746-67-04**  
**+38(099) 632-13-31**  
**+38(044) 232-02-98**

Адреса: **Україна, 04060, м. Київ,**  
**вул. Ризька, буд. 73-г, офіс 7**  
E-mail: **tovkst@gmail.com**  
Website: **kievspcteh.com**

Код ЄДРПОУ 42623361.  
ІВАН UA573282090000026003000003717  
в АТ «АБ «Південний».

---

- Клас шасі:..... легкий/середній
- Країна призначення:..... Україна (UA)
- Тоннаж:..... 15 т
- Базове виконання автомобіля:.....універсальне
- Вид автомобіля:..... шасі
- Автомобіль з лівостороннім керуванням
- Правосторонній рух
- Документація до автомобіля українською мовою
- Таблички російською мовою
- Положення кабіни:..... 480 мм (відстань від нижнього краю рами до підлоги кабіни)
- Електронний обмежувач максимальної швидкості:..... 90 км/год
- Максимальний рівень шуму автомобіля:..... 80 дБ згідно з UN/ECE-R 51.02

#### Шасі

- Основна колісна база..... 4125 мм
- Заднє звисання рами..... 2 325 мм
- Товщина поздовжньої балки основної рами... 7 мм
- Задня частина автомобіля, прямий кінець рами
- Об'єм паливного бака..... 220 л праворуч

#### Навантаження на осі

- Передня вісь, 6300 кг, не приводна, вигнута, керована, не підйомна
- Задня вісь, 11 000 кг, вісь з гіпоїдною передачею без наскрізного приводу, пряма, не керована, не підйомна
- Шини для передньої осі на вибір 285/70R19,5 кер.-ближ. TL (146/144 K)
- Шини для задньої осі на вибір 285/70R19,5 прив.-ближ. TL (146/144 K)

#### Кабіна

- Кабіна СС: компактна (вузька, коротка, звичайної висоти)
- Підвіска кабіни Basic
- Без підйомного люка/зсувного даху
- Пластмасовий бампер
- Вбудований передній ступінь з поручнями

- Вітрове скло, багат шарове безпечне скло (VSG), тоноване
- Без сонцезахисного козирка перед вітровим склом
- Склоомивач для вітрового скла
- Ручне включення склоочисників
- Підніжка для входу нерухома
- Ручний дверний замок
- Передня фара H7
- Денні ходові вогні



- Багатофункціональне рульове колесо з регулюванням висоти та нахилу



Контактний телефон:  
**+38(097) 746-67-04**  
**+38(099) 632-13-31**  
**+38(044) 232-02-98**

Адреса: **Україна, 04060, м. Київ,**  
**вул. Ризька, буд. 73-г, офіс 7**  
E-mail: **tovkst@gmail.com**  
Website: **kievspeteh.com**

Код ЄДРПОУ 42623361.  
ІВАН UA573282090000026003000003717  
в АТ «АБ «Південний».

- Рульове колесо з положенням паркування



- Освітлення входу



Контактний телефон:  
**+38(097) 746-67-04**  
**+38(099) 632-13-31**  
**+38(044) 232-02-98**

Адреса: **Україна, 04060, м. Київ,**  
**вул. Ризька, буд. 73-г, офіс 7**  
E-mail: [tovkst@gmail.com](mailto:tovkst@gmail.com)  
Website: [kievspecteh.com](http://kievspecteh.com)

Код ЄДРПОУ 42623361.  
ІВАН UA573282090000026003000003717  
в АТ «АБ «Південний».

**ФОТО**



Контактний телефон:  
**+38(097) 746-67-04**  
**+38(099) 632-13-31**  
**+38(044) 232-02-98**

Адреса: **Україна, 04060, м. Київ,**  
**вул. Ризька, буд. 73-г, офіс 7**  
E-mail: **[tovkst@gmail.com](mailto:tovkst@gmail.com)**  
Website: **[kievspecteh.com](http://kievspecteh.com)**

Код ЄДРПОУ 42623361.  
ІВАН UA573282090000026003000003717  
в АТ «АБ «Південний».



Контактний телефон:  
**+38(097) 746-67-04**  
**+38(099) 632-13-31**  
**+38(044) 232-02-98**

Адреса: **Україна, 04060, м. Київ,**  
**вул. Ризька, буд. 73-г, офіс 7**  
E-mail: [tovkst@gmail.com](mailto:tovkst@gmail.com)  
Website: [kievspecteh.com](http://kievspecteh.com)

Код ЄДРПОУ 42623361.  
ІВАН UA573282090000026003000003717  
в АТ «АБ «Південний».

**Основні характеристики**

<b>Назва характеристики</b>	<b>Опис</b>
Загальна довжина	8084 мм
Передній звис автомобіля	1482 мм
Задній звис рами	2325 мм
Відстань від першої передньої осі до кузова	491 мм
Ширина із дзеркалом заднього виду	2981 мм
Ширина над кабіною	2240 мм
Ширина рами спереду	964 мм
Ширина рами позаду	864 мм
Профіль рами	220 x 70 x 7
Максимальна зовнішня висота без навантаження	2820 мм
Максимальна зовнішня висота, під навантаженням	2746 мм
Висота рами на теоретичній задній колісній базі, без навантаження	857 мм
Висота рами на теоретичній задній колісній базі, під навантаженням	827 мм
Маса шасі спереду	3500 кг
Маса шасі позаду	1578 кг
Корисне навантаження	10422 кг
Допустима власна маса	15500 кг
Технічно допустима власна маса автомобіля	15500 кг

Контактний телефон:  
**+38(097) 746-67-04**  
**+38(099) 632-13-31**  
**+38(044) 232-02-98**

Адреса: Україна, 04060, м. Київ,  
вул. Ризька, буд. 73-г, офіс 7  
E-mail: [tovkst@gmail.com](mailto:tovkst@gmail.com)  
Website: [kievspecteh.com](http://kievspecteh.com)

Код ЄДРПОУ 42623361.  
ІВАН UA573282090000026003000003717  
в АТ «АБ «Південний».

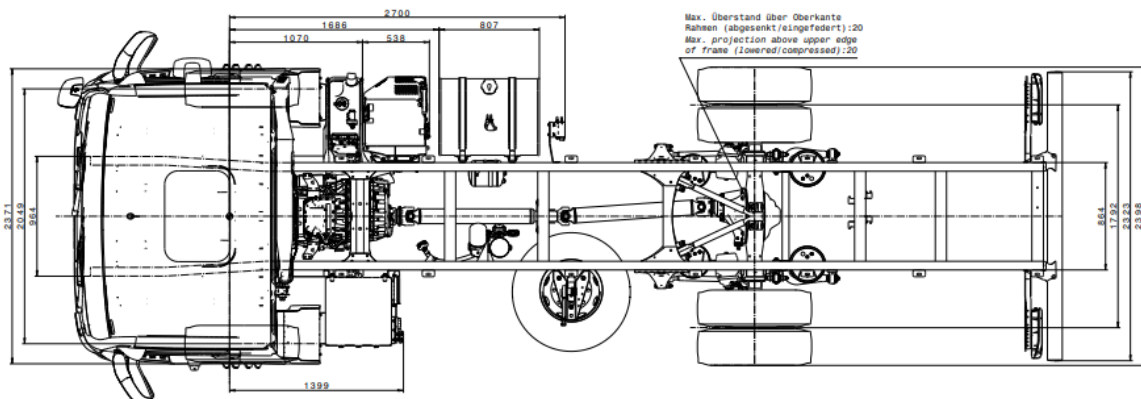
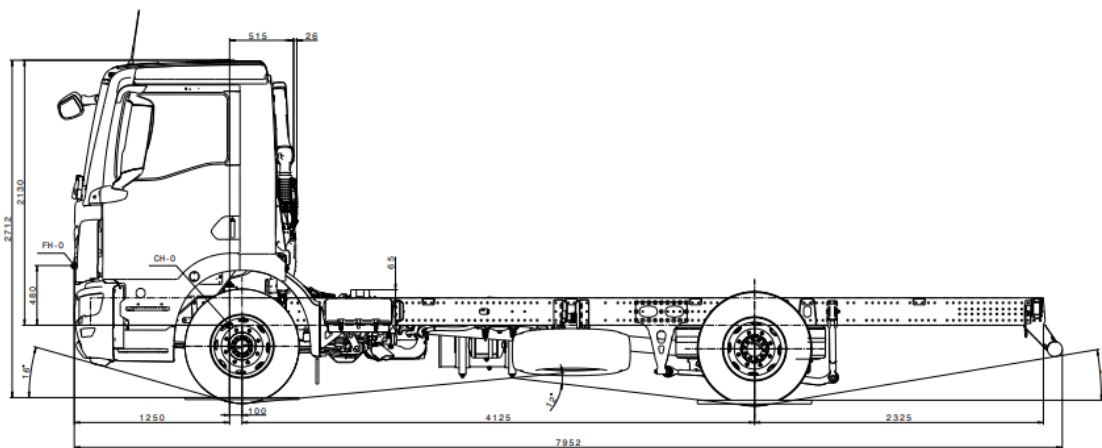
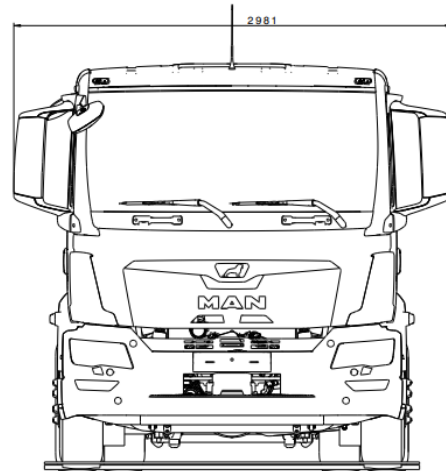
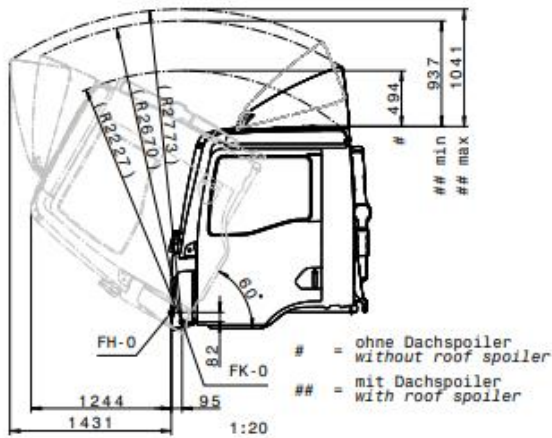

Контактний телефон:  
+38(097) 746-67-04  
+38(099) 632-13-31  
+38(044) 232-02-98

Адреса: Україна, 04060, м. Київ,  
вул. Ризька, буд. 73-г, офіс 7  
E-mail: [tovkst@gmail.com](mailto:tovkst@gmail.com)  
Website: [kievspecteh.com](http://kievspecteh.com)

Код ЄДРПОУ 42623361.  
ІВАН UA573282090000026003000003717  
в АТ «АБ «Південний».



## НАШІ КЛІЄНТИ



Агроіндустріальний  
Холдінг МХП



Onur group



McDonald's



Ikea



Sandora



Кондитерська  
фабрика «Рошен»



ТОВ «Метінвест  
холдінг»



Національна  
гвардія України



АТ «ПАТ Приват  
банк»



Окко



Укрнафта



Києво-Печерська  
Лавра



Епіцентр



FOZZY



МегаМаркет



АТБ



Галичина



Карпатська  
Джерельна



КМДА



Київтранс



ASMAP



Київмедспецтранс



RUDOMAIN



ЕРІДОН ТЕХ



ТОВ  
Укравтозавчастина



Автоцентр KIA  
Корея Моторс



Телеканал СТБ



Посольство  
Швейцарії в Україні



Посольство Швеції



Duckerhoff



КУК



Київський  
політехнічний  
інститут ім.  
Сікорського



ХНЗУ ім. Кузнеця



Національний інститут  
ССХІ ім. М. М. АМОСОВА



Інститут  
Гідромеханіки



Інститут Освітньої  
Аналітики

Контактний телефон:  
+38(097) 746-67-04  
+38(099) 632-13-31  
+38(044) 232-02-98

Адреса: Україна, 04060, м. Київ,  
вул. Ризька, буд. 73-г, офіс 7  
E-mail: [tovkst@gmail.com](mailto:tovkst@gmail.com)  
Website: [kievspecteh.com](http://kievspecteh.com)

Код ЄДРПОУ 42623361.  
ІВАН UA573282090000026003000003717  
в АТ «АБ «Південний».