

Шасі MAN TGE 6.160

Марка: MAN

Колісна формула: 4x2

Вантажопідйомність: 5500 кг.

Кількість осей: 2

Опис : Шасі MAN TGE 6.160 є сучасною комерційною платформою повною масою 5 500 кг, призначеною для встановлення різноманітних надбудов. Габаритні розміри шасі (ДхШхВ) 7211x2427x2319 мм. колісна база 4490 мм. Оснащений дизельним двигуном потужністю 163 к.с., шини 205/70 R17C.



Креслення шасі MAN TGE 6.160

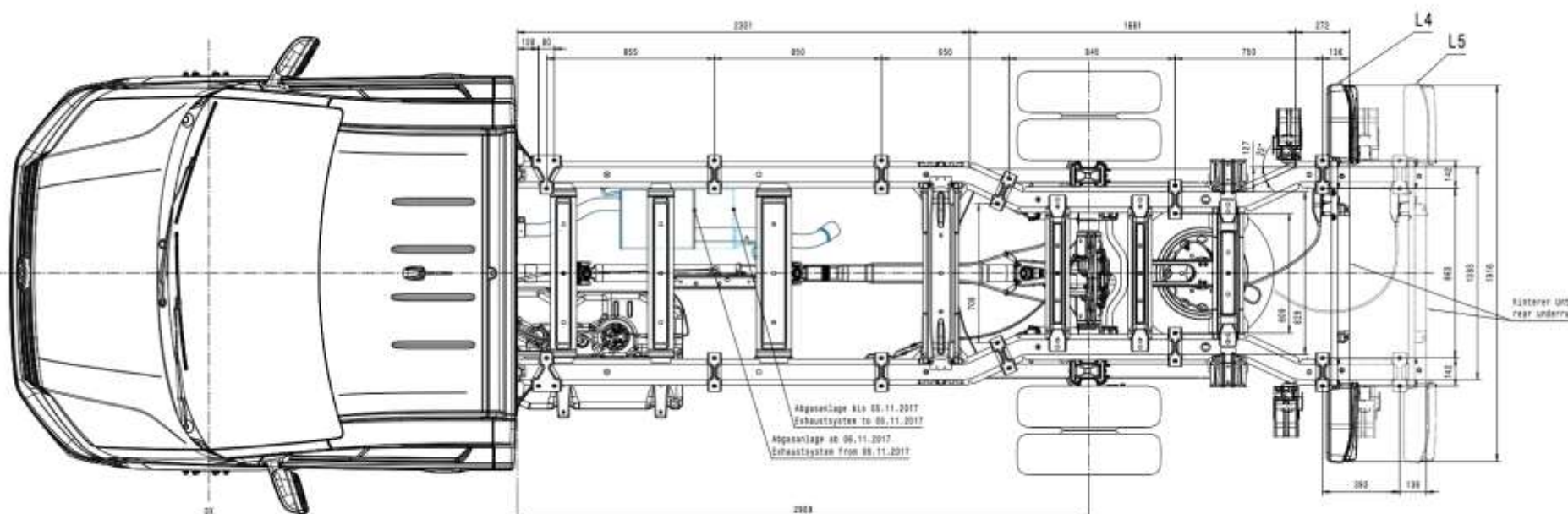

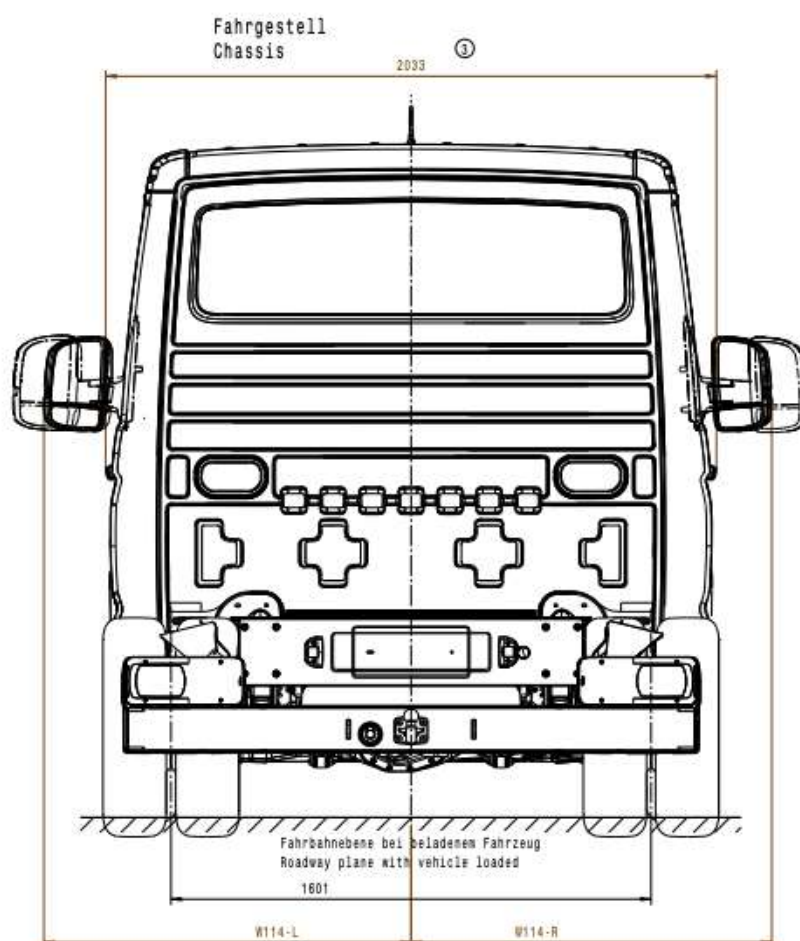
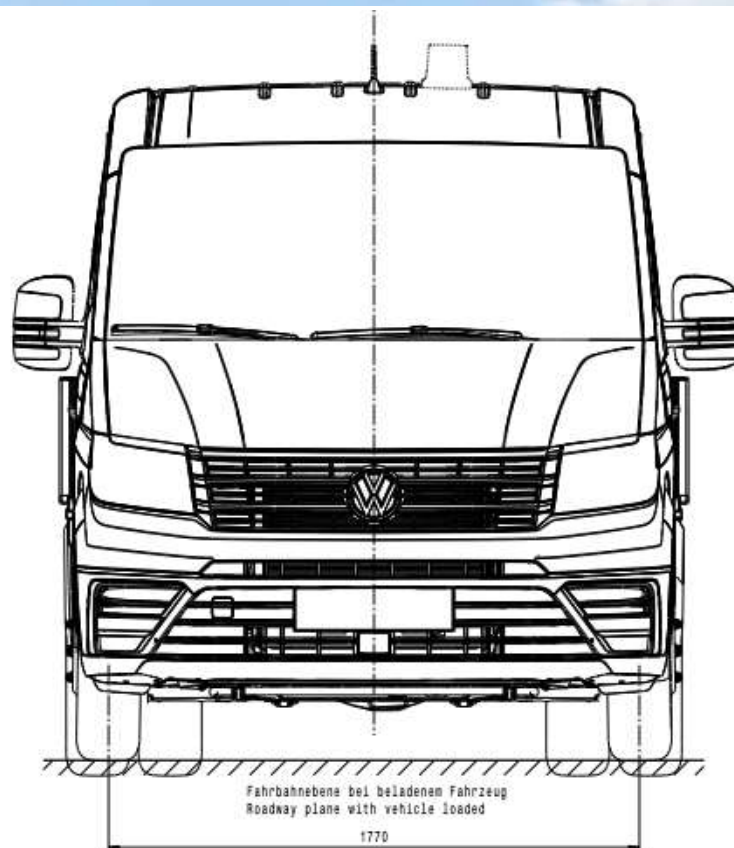

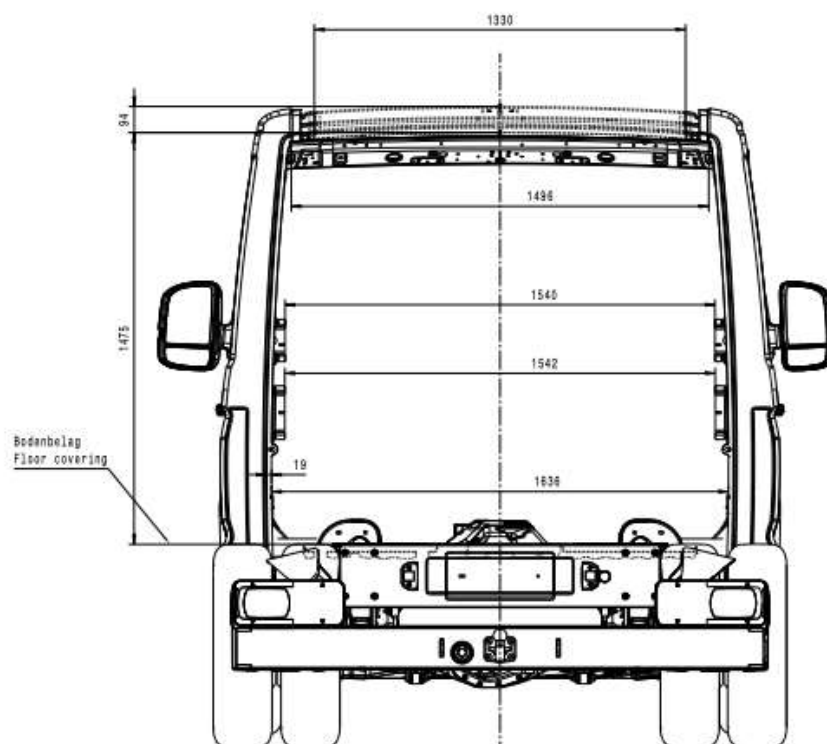

Windlauf ohne Rückwand, ohne Dach
 Cowl panel without back, without roof

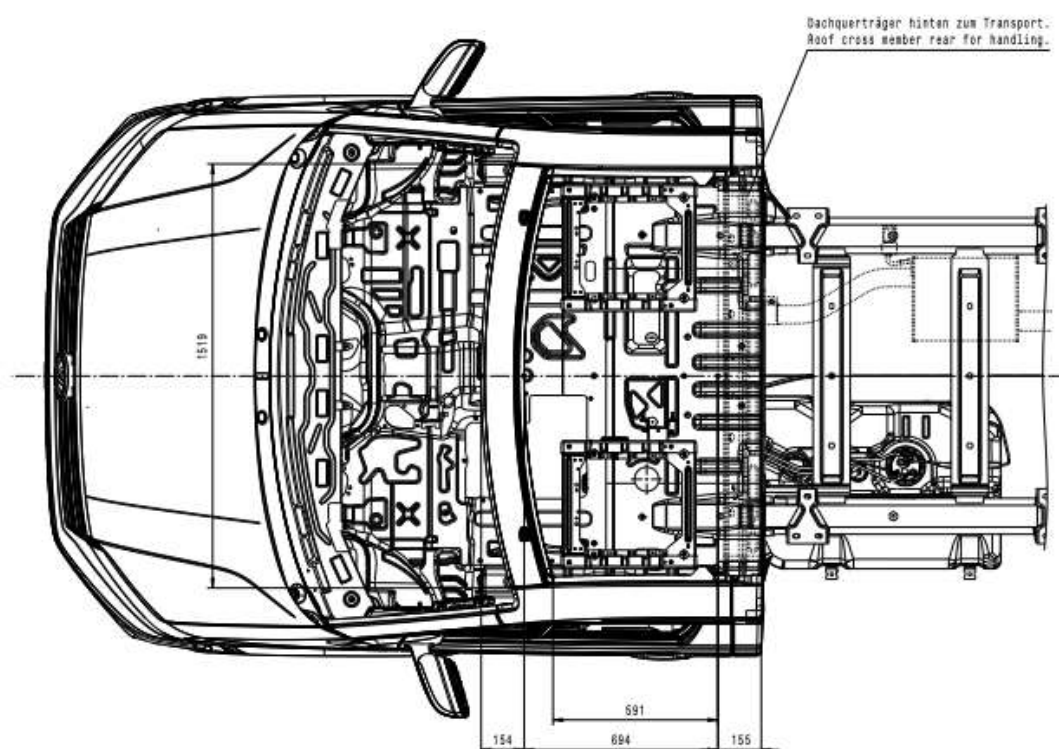

Особливості шасі MAN TGE 6.160

✓ Надійна база для встановлення надбудов

- Корисна довжина рами 4 568 мм.
- Підходить для бортових платформ, фургонів, майстерень, евакуаторів та спецтехніки.
- Передбачена заводська підготовка під гідроборт.

✓ Економічний двигун

- Турбодизель 2.0 л потужністю 163 к.с.
- Паливна система Diesel Plus із вологовідділювачем.
- Система Start-Stop з рекуперацією енергії гальмування.
- Помірна витрата палива для автомобіля класу 5,5 т.

✓ Висока вантажна ефективність

- Повна маса 5 500 кг.
- Невелика споряджена маса 2 320 кг.
- Задній привід зі зведеною ошиновкою забезпечує впевнену роботу під навантаженням.

✓ Сучасні системи безпеки

- ABS.
- ESP.
- Електронне блокування диференціала EDL.
- Система автоматичного гальмування.
- Система утримання смуги руху LKA.
- Hill Hold.
- Контроль тиску в шинах.
- Контроль втоми водія.

✓ Комфорт водія

- Кондиціонер Climatic.
- Цифрова панель приладів.
- MAN Media Van 10,4”.
- Багатофункціональне кермо.
- Електропривід та обігрів дзеркал.
- Безключовий запуск двигуна.

✓ Готовність до інтенсивної експлуатації

- Посилена підвіска.
- Посилена стабілізація кузова.
- Додаткова AGM акумуляторна батарея.
- Підготовка для додаткового обладнання та освітлення надбудови.

Чому варто купити MAN TGE 6.160

- Оптимальна вантажна платформа для міських та міжміських перевезень.
- Велика монтажна довжина рами дозволяє встановлювати широкий спектр надбудов.
- Надійний та економічний дизельний двигун MAN потужністю 163 к.с.
- Сучасний пакет електронних систем безпеки рівня легкового автомобіля.
- Високий рівень комфорту водія під час щоденної експлуатації.
- Задній привід та здвоєні колеса забезпечують стабільність при максимальних навантаженнях.
- Заводська підготовка під гідроборт, камеру заднього виду та тахограф знижує витрати на переобладнання.
- MAN TGE є одним із найбільш технологічних шасі у сегменті повною масою 5,5 т для логістики, комунального господарства та спеціалізованих перевезень.

Опис шасі MAN TGE 6.160

Шасі MAN TGE 6.160 є сучасною комерційною платформою повною масою 5 500 кг, призначеною для встановлення різноманітних надбудов: бортових платформ, тентованих фургонів, ізотермічних та рефрижераторних кузовів, аварійно-ремонтних майстерень, евакуаторів, спеціалізованої комунальної та сервісної техніки.

Автомобіль побудований на наддовгому шасі з колісною базою 4 490 мм та корисною довжиною рами 4 568 мм, що забезпечує широкі можливості для монтажу спеціального обладнання. Загальна довжина шасі становить 7 211 мм, ширина без дзеркал — 2 033 мм, висота — 2 319 мм.

MAN TGE 6.160 оснащується сучасним 2,0-літровим турбодизельним двигуном потужністю 163 к.с. (120 кВт), який працює у парі з 6-ступеневою механічною коробкою передач. Задній привід та задня вісь зі здвоєними колесами забезпечують високу стійкість, надійність та ефективний розподіл навантаження навіть при максимальному завантаженні.

Споряджена маса автомобіля становить лише 2 320 кг, що забезпечує значний запас корисного навантаження в межах повної маси 5,5 т. Паливна економічність досягається завдяки системі Start-Stop з рекуперацією енергії гальмування та сучасній паливній системі Diesel Plus із вологовідділювачем.

Шасі комплектується посиленою підвіскою та стабілізацією, що дозволяє експлуатувати автомобіль у складних дорожніх умовах та при постійних високих навантаженнях. Радіус розвороту 16,9 м забезпечує хорошу маневровість навіть в умовах міської забудови.

Особлива увага приділена безпеці. Автомобіль оснащується системами ABS, ESP, електронним блокуванням диференціала EDL, антипробуксовувальною системою ASR, системою допомоги при рушанні на підйомі Hill Hold, системою автоматичного гальмування, активною системою утримання смуги руху LKA, системою контролю втоми водія та контролем тиску в шинах.

Комфорт водія забезпечують кондиціонер Climatic, багатофункціональне кермо, цифрова панель приладів, мультимедійна система MAN Media Van з дисплеєм 10,4 дюйма, підтримка DAB+, MAN SmartLink, безключовий запуск Keyless Start, індукційна зарядка смартфона та електропривід дзеркал з обігрівом.

Додаткові фото шасі MAN TGE 6.160



















Технічні характеристики шасі MAN TGE 6.160

Параметр	Показник
Модель	MAN TGE 6.160
Тип	Шасі з кабіною
Повна маса	5 500 кг
Споряджена маса	2 320 кг
Двигун	Дизельний, 2.0 л
Потужність	163 к.с. (120 кВт)
Тип палива	Дизель
Витрата палива	13 л/100 км
Викиди CO ₂	339 г/км
Коробка передач	Механічна, 6-ступенева
Привід	Задній
Ошиновка	Здвоєні задні колеса
Колісна база	4 490 мм
Загальна довжина	7 211 мм
Ширина без дзеркал	2 033 мм
Ширина з дзеркалами	2 427 мм
Висота	2 319 мм
Передній звис	1 000 мм
Задній звис	1 721 мм
Передня колія	1 770 мм
Корисна довжина рами	4 568 мм

Ширина між лонжеронами	863 мм
Висота верхнього краю рами	785 мм
Радіус розвороту	16,9 м
Паливний бак	15 л (заводська заправка)
Шини	205/70 R17C
Колеса	6 сталевих дисків 5½J×17
Підвіска	Посилена підвіска та стабілізація
Гальма	Дискові передні, ABS, ESP, ASR
Кондиціонер	Climatic з ручним керуванням
Мультимедіа	MAN Media Van 10,4"
Приладова панель	Цифрова
Кермо	Багатофункціональне
Безпека	ABS, ESP, EDL, Hill Hold, LKA, контроль втоми водія, автоматичне гальмування
Дзеркала	Електрорегулювання та обігрів
Запуск двигуна	Keyless Start
Підготовка для камери заднього виду	Так
Підготовка під гідроборт	Так
Підготовка цифрового тахографа	Так

НАШІ КЛІЄНТИ



Агроіндустріальний
Холдінг МХП



Onur group



McDonald's



Ikea



Sandora



Кондитерська
фабрика «Рошен»



Збройні сили
України



Служба безпеки
України



Генеральна
прокуратура
України



Управління
державної охорони
України



Національна
гвардія України



ТОВ «Метінвест
холдінг»



Національна
гвардія України



АТ «ПІАТ Приват
банк»



Око



Укрнафта



Києво-Печерська
Лавра



Епіцентр



FOZZY



MegaMarket



АТБ



Галичина



Карпатська
Джерельна



КМДА



Київнастрас



ASMAP



Київмедспецтранс



RUDOMAIN



ЕРІДОН ТЕХ



ТОВ
Укравтозапчастина



Автоцентр KIA
Корея Моторс



Телеканал СТБ



Посольство
Швейцарії в Україні



Посольство Швеції



Dyckerhoff



КУК



Київський політехнічний
інститут ім.
Скорошкого



ХНЗУ ім. Кузнеця



Національний інститут
ССХІ ім. М. М. АМОСОВА



Інститут
Гідромеханіки



Інститут Освітньої
Аналітики