

## Шасі IVECO Eurocargo ML140E28/P-E5

**Марка: IVECO**

**Кількість осей: 2**

**Колісна формула: 4x2**

**Вантажопідйомність: 14000 кг**

**Опис :** Шасі IVECO EuroCargo ML140E28/P-E5 — універсальне середньотоннажне вантажне шасі, призначене для встановлення широкого спектра спеціалізованих надбудов. Габаритні розміри шасі (ДхШхВ) 9337х2295х2743 мм. колісна база 5175 мм. колісна формула 4x2, вантажопідйомність становить понад 14 т. Оснащений дизельним двигуном моделі TESTOR 7 (FPT Industrial) та потужністю 280 к.с. (207 кВт).



## Креслення шасі IVECO Eurocargo ML140E28/P-E5

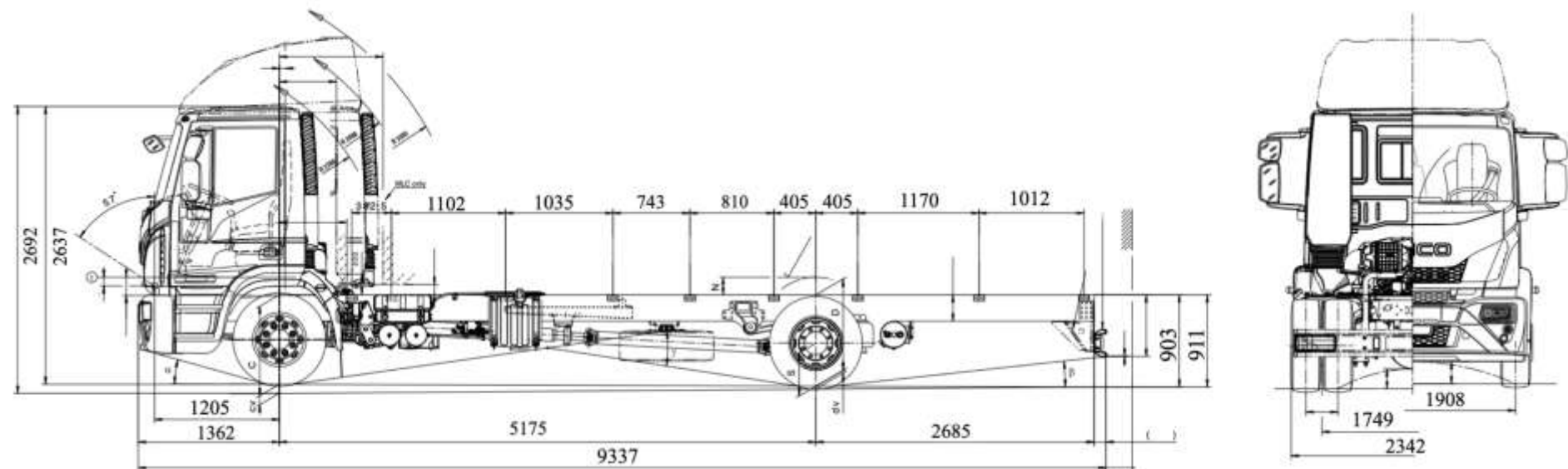

## Особливості шасі IVECO Eurocargo ML140E28/P-E5

- Дизельний двигун **IVECO TECTOR 7** потужністю **280 к.с.** із максимальним крутним моментом **1000 Н·м**, що забезпечує високу тягову характеристику навіть при повному навантаженні.
- Міцна лонжеронна рама із високоміцної сталі, розрахована на монтаж різноманітних спеціалізованих надбудов.
- Вантажопідйомність шасі **9158 кг**, що дозволяє встановлювати бортові платформи, фургони, рефрижератори, КМУ та інше спеціальне обладнання.
- Пневматична задня підвіска підтримує постійну висоту кузова незалежно від навантаження та покращує плавність руху.
- Економічна 6-ступенева механічна коробка передач **ZF** забезпечує ефективне використання потужності двигуна.
- Дискова пневматична гальмівна система з **ABS, ASR та ESP** гарантує високий рівень безпеки під час експлуатації.
- Паливна система **Common Rail Bosch** та система **SCR з AdBlue** забезпечують низьку витрату пального і відповідність екологічним вимогам Євро-5.
- Простора спальна кабіна **MLL** обладнана спальним місцем, цифровим тахографом, ергономічною панеллю приладів та численними місцями для зберігання речей.

### ✓ Основні переваги ✓

- Висока вантажопідйомність при відносно невеликій власній масі шасі.
- Потужний та економічний двигун **FPT Industrial** із високим моторесурсом.
- Надійні агрегати трансмісії **ZF** та **Arvin Meritor**, що відзначаються довговічністю.
- Велика монтажна довжина рами для встановлення надбудов різного призначення.
- Комфортна спальна кабіна для роботи на міжміських маршрутах.
- Пневматична задня підвіска покращує стійкість автомобіля та зменшує навантаження на надбудову.
- Ефективні електронні системи активної безпеки (**ABS, ASR, ESP**) підвищують контрольованість автомобіля.
- Простота технічного обслуговування, доступність запасних частин та невисока вартість експлуатації.
- Універсальність використання у транспортній, комунальній, будівельній, логістичній та промисловій сферах.

## Опис шасі IVECO Eurocargo ML140E28/P-E5

Шасі IVECO EuroCargo ML140E28/P-E5 — універсальне середньотоннажне вантажне шасі, призначене для встановлення широкого спектра спеціалізованих надбудов: бортових платформ, промтоварних та ізотермічних фургонів, рефрижераторів, самоскидних кузовів, крано-маніпуляторних установок, комунальної та аварійно-рятувальної техніки. Автомобіль побудований на міцній лонжеронній рамі зі сталевого С-подібного профілю та поєднує високу вантажопідйомність, економічність, надійність і комфорт експлуатації.

Шасі має колісну формулу 4×2, колісну базу 5175 мм та повну масу 14 000 кг. Споряджена маса становить 4842 кг, що забезпечує вантажопідйомність шасі до 9158 кг (без урахування маси надбудови). Допустиме навантаження на передню вісь складає 5100 кг, на задню — 9500 кг, що дозволяє встановлювати надбудови різного призначення без перевищення допустимих навантажень.

Габаритні розміри шасі становлять 9337×2295×2743 мм (Д×Ш×В), довжина монтажної частини рами — 6975 мм, що забезпечує можливість монтажу кузовів великої довжини. Передній звис складає 1362 мм, задній — 2685 мм, висота рами у незавантаженому стані — 881 мм, а ширина рами — 853,4 мм. Конструкція шасі оптимізована для монтажу спеціального обладнання без додаткового посилення рами.

Автомобіль оснащений сучасним дизельним двигуном IVECO TESTOR 7 (FPT Industrial) робочим об'ємом 6,7 л, який відповідає екологічному стандарту Євро-5. Це шестициліндровий рядний 24-клапанний силовий агрегат із турбонаддувом, проміжним охолодженням повітря та електронною системою упорскування Electronic Common Rail Bosch. Максимальна потужність двигуна становить 280 к.с. (207 кВт) при 2500 об/хв, а максимальний крутний момент 1000 Н·м досягається вже при 1250 об/хв, що забезпечує високі тягові характеристики навіть при русі з повним навантаженням.

Система очищення відпрацьованих газів SCR із застосуванням AdBlue дозволяє відповідати вимогам стандарту Euro-5, а система THERMOSTARTER забезпечує впевнений запуск двигуна при низьких температурах завдяки підігріву повітря у впускному колекторі. Максимальна швидкість автомобіля електронно обмежена на рівні 90 км/год, а моторне гальмо потужністю 150 кВт значно підвищує ефективність гальмування під час руху на спусках.

Трансмiсія представлена 6-ступеневою механiчною коробкою передач ZF 6S1000 TO, яка характеризується оптимально пiдбраними передаточними числами та забезпечує плавне перемикання передач при роботi у мiських i мiжмiських умовах. Однодискове сухе зчеплення дiаметром 15,5” (394 мм) iз гiдравлiчним приводом гарантує надiйну передачу крутного моменту навіть при iнтенсивнiй експлуатацiї.

Передня пiдвiска виконана на багатолистових ресорах, тодi як задня оснащена пневматичною пiдвiскою з двома пневмобалонами, що забезпечує плавнiсть руху, пiдтримання сталої висоти кузова незалежно вiд навантаження та пiдвищує комфорт експлуатацiї. Передня вiсь — IVECO 5860 CS, заднiй ведучий мiст — Arvin Meritor MS10-144, якi вiдзначаються високою мiцнiстю та довговiчнiстю.

Гальмiвна система автомобiля — повнiстю пневматична, iз вентильованими дисковими гальмами на переднiй та заднiй осях. До складу системи входять ABS, ASR, система курсової стiйкостi ESP, осушувач повітря з пiдгрівом, контроль зношування гальмiвних колодок та моторне гальмо, що значно пiдвищує безпеку руху.

Шасi комплектується паливним баком ємнiстю 280 л, баком AdBlue 30 л iз пiдгрівом, двома акумуляторними батареями 12 В / 170 А·год, генератором 28 В / 90 А, стартером 24 В / 4 кВт та перетворювачем напруги 24/12 В, що забезпечує стабiльну роботу вcix електросистем та додаткового обладнання.

Кабiна MLL спального типу iз низьким дахом розрахована на трьох осiб (водiй та два пасажери) i обладнана спальним мiсцем, цифровим тахографом, сучасною панеллю приладiв, численними речовими вiдсiками, кондицюванням та ефективною системою опалення. Дзеркала заднього виду забезпечують чудову оглядовiсть, а свiтлодiоднi деннi ходовi вогнi покращують безпеку руху.

Завдяки високiй вантажопiдйомностi, потужному двигуну, економiчнiй трансмiсiї, надiйнiй ходовiй частинi та великiй монтажнiй довжинi рами IVECO EuroCargo ML140E28/P-E5 є оптимальною платформою для виготовлення широкого спектра комерцiйної та спецiальної технiки, яка експлуатується у транспортнiй, будiвельнiй, комунальнiй, енергетичнiй та логiстичнiй сферах.

## Додаткові фото шасі IVECO Eurocargo ML140E28/P-E5









## Технічні характеристики шасі IVECO Eurocargo ML140E28/P-E5

Параметр	Показник
<b>Загальні характеристики</b>	
Модель	IVECO EuroCargo ML140E28/P-E5
Тип	Вантажне шасі
Колісна формула	4×2
Повна маса	14 000 кг
Споряджена маса	4 842 кг
Вантажопідйомність шасі	9 158 кг
Навантаження на передню вісь	5 100 кг
Навантаження на задню вісь	9 500 кг
<b>Габарити</b>	
Колісна база	5 175 мм
Габаритна довжина	9 337 мм
Передній звис	1 362 мм
Задній звис	2 685 мм
Ширина кабіни	2 295 мм
Довжина рами за кабіною	6 975 мм
Висота кабіни	2 743 мм
Висота рами	881 мм

### Двигун

Модель	IVECO TECTOR 7 (FPT Industrial)
Тип	Дизельний, 6-циліндровий, рядний, турбований
Робочий об'єм	6,7 л
Потужність	280 к.с. (207 кВт)
Максимальний крутний момент	1000 Н·м при 1250 об/хв
Паливна система	Electronic Common Rail Bosch
Турбіна	Турбокомпресор з інтеркулером
Екологічний стандарт	Євро-5
Система очищення вихлопу	SCR + AdBlue
Обмежувач швидкості	90 км/год

### Трансмісія

Коробка передач	ZF 6S1000 TO
Тип КПП	6-ступенева механічна
Передаточне число головної передачі	3,73
Зчеплення	Одноступенева сухе, гідравлічний привід

### Ходова частина

Передня підвіска	Ресорна
Задня підвіска	Пневматична (2 пневмобалони)
Передня вісь	IVECO 5860 CS
Задній міст	Arvin Meritor MS10-144
Шини	285/70 R19.5

<b>Гальмівна система</b>	
Тип	Пневматична
Передні гальма	Дискові вентильовані
Задні гальма	Дискові
Системи безпеки	ABS, ASR, ESP
Моторне гальмо	150 кВт
<b>Паливна система</b>	
Паливний бак	280 л
Бак AdBlue	30 л (з підігрівом)
<b>Електрообладнання</b>	
АКБ	2×170 А·год
Генератор	28 В / 90 А
Стартер	24 В / 4 кВт
Перетворювач напруги	24/12 В
<b>Кабіна</b>	
Тип	MLL, спальна, низький дах
Місце	3
Оснащення	Цифровий тахограф, спальне місце, опалювач, речові відсіки, LED ДХВ

## НАШІ КЛІЄНТИ



Агроіндустріальний  
Холдінг МХП



Onur group



McDonald's



Ikea



Sandora



Кондитерська  
фабрика «Рошен»



Збройні сили  
України



Служба безпеки  
України



Генеральна  
прокуратура  
України



Управління  
державної охорони  
України



Національна  
гвардія України



ТОВ «Метінвест  
холдінг»



Національна  
гвардія України



АТ «ПІАТ Приват  
банк»



Око



Укрнафта



Києво-Печерська  
Лавра



Епіцентр



FOZZY



MegaMarket



АТБ



Галичина



Карпатська  
Джерельна



КМДА



Київнастрас



ASMAP



Київмедспецтранс



RUDOMAIN



ЕРІДОН ТЕХ



ТОВ  
Укравтозапчастина



Автоцентр KIA  
Корея Моторс



Телеканал СТБ



Посольство  
Швейцарії в Україні



Посольство Швеції



Dyckerhoff



КУК



Київський політехнічний  
інститут ім.  
Скорського



ХНЗУ ім. Кузеця



Національний інститут  
ССХІ ім. М. М. АМОСОВА



Інститут  
Гідромеханіки



Інститут Освітньої  
Аналітики