

Шасі HOWO T5G 4x2

Марка: HOWO

Колісна формула: 4x2

Кількість осей: 2

Кабіна: Однорядна

Вантажопідйомність: 13000 кг

Опис : Двовісні шасі HOWO T5G з колісною формулою 4x2 укомплектовані потужним двигуном (306 к.с.) МАН D08, що відповідає європейським екологічним стандартам Євро-5. Вантажопідйомність шасі становить 13 т. Максимальне навантаження на першу вісь 7 т., на задню (ведучу) вісь 13 т.



Креслення шасі HOWO T5G 4x2

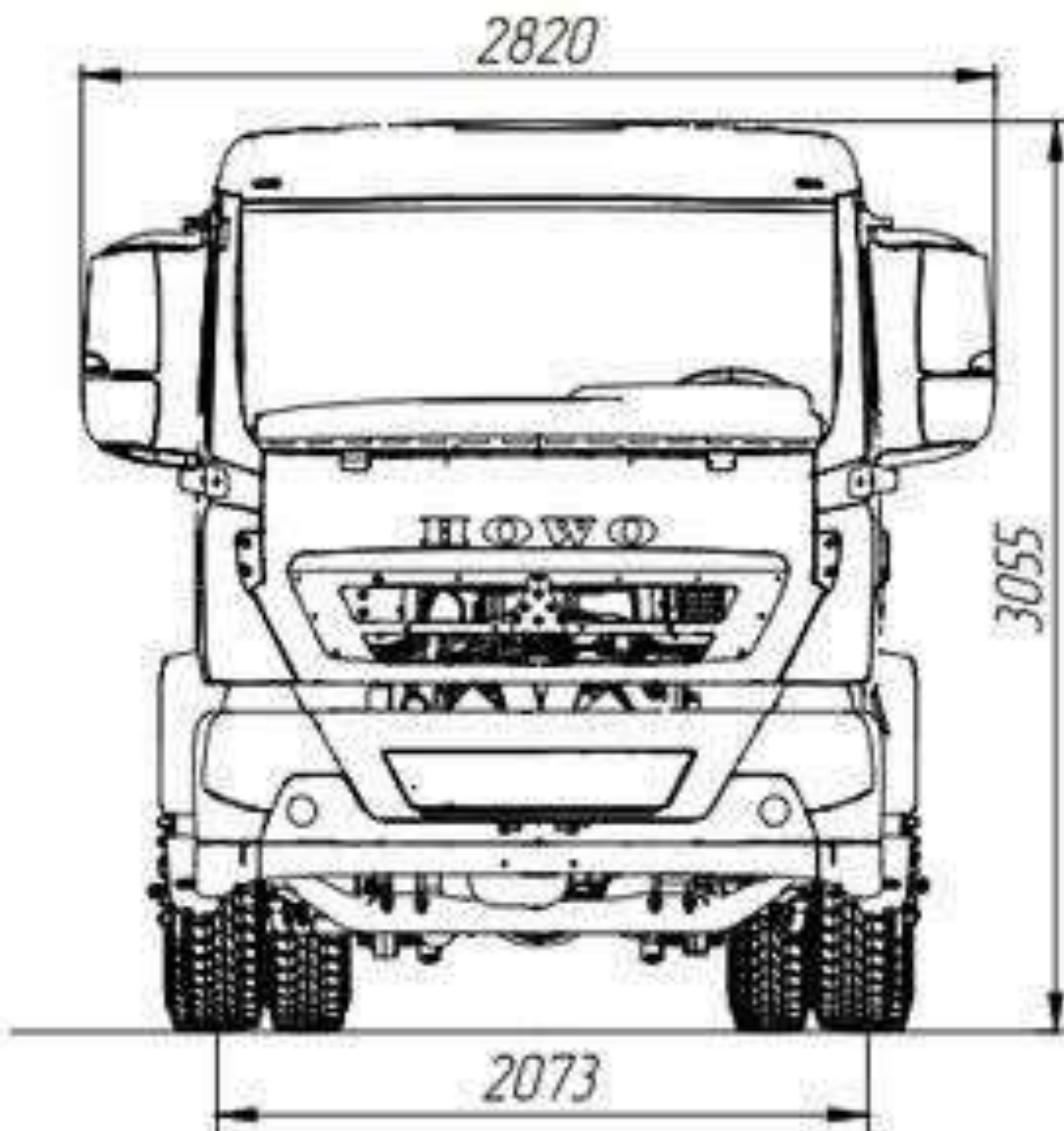

Особливості шасі HOWO T5G 4x2

- Вантажопідйомність шасі до 13 тонн.
- Надійний двигун MAN D08 потужністю 306 к.с.
- Паливна система BOSCH Common Rail.
- Механічна КПП 9+1 для оптимального підбору передавальних чисел.
- Наявність коробки відбору потужності (PTO).
- Посилена ресорна підвіска для роботи з важкими надбудовами.
- Блокування диференціалів для підвищення прохідності.
- Гальмівна система WABCO з ABS.
- Економічна експлуатація та відповідність стандарту Євро-5.
- Універсальна база для монтажу спецобладнання.
- Простота технічного обслуговування.
- Висока надійність агрегатів MAN, BOSCH, WABCO та ZF.
- Оптимальне співвідношення вартості та функціональності.

Особливості комплектації

- Однорядна двомісна кабіна.
- Клімат-контроль та кондиціонер.
- Пневматичне сидіння водія.
- Бортовий комп'ютер.
- Електросклопідйомники.
- Центральний замок з дистанційним керуванням.
- Магнітола з підтримкою USB та MP3.
- Електрорегулювання та підігрів дзеркал заднього виду.
- Регулювання рульової колонки.
- Гідропідсилювач керма ZF 8118.
- ABS та блокування диференціалів.
- Підготовка для встановлення різноманітних надбудов і спецобладнання.

Опис шасі HOWO T5G 4x2

Шасі HOWO T5G 4×2 — сучасна універсальна вантажна платформа середнього класу, призначена для встановлення широкого спектра спеціалізованих надбудов та виконання транспортних завдань у будівельній, комунальній, сільськогосподарській, логістичній та промисловій сферах. Надійна конструкція шасі, економічний силовий агрегат та сучасні технічні рішення забезпечують високу ефективність експлуатації як на дорогах загального користування, так і в умовах інтенсивної роботи.

Автомобіль побудований на двовісному шасі з колісною формулою 4×2 та вантажопідйомністю до 13 000 кг. Максимально допустиме навантаження на передню вісь становить 7 000 кг, на задню ведучу вісь — 13 000 кг, що дозволяє використовувати шасі як надійну базу для монтажу самоскидних кузовів, бортових платформ, автоцистерн, сміттевозів, кранів-маніпуляторів, евакуаторів, автогідропідіймачів, фургонів та іншого спеціального обладнання.

Шасі комплектується сучасним шестициліндровим рядним дизельним двигуном MC07.31-50 (MAN D08) робочим об'ємом 6,87 л. Силовий агрегат розвиває потужність 306 к.с. (225 кВт) та максимальний крутний момент 1230 Н·м, забезпечуючи впевнений рух навіть при повному завантаженні автомобіля. Паливна система BOSCH Common Rail гарантує точне дозування пального, економічність та стабільну роботу двигуна у різних режимах експлуатації. Двигун відповідає екологічному стандарту Євро-5 та працює у комплексі з системою нейтралізації відпрацьованих газів AdBlue.

Передача крутного моменту здійснюється через механічну синхронізовану коробку передач на 9 основних та 1 понижувальну передачу. Наявність коробки відбору потужності (РТО) дозволяє підключати спеціалізоване обладнання та забезпечує універсальність використання шасі для різних галузей.

Ходова частина HOWO T5G 4×2 побудована із застосуванням надійної ресорної підвіски. Передня та задня осі оснащені напівеліптичними листовими ресорами, що забезпечують високу вантажну витривалість та стійкість під час руху. Додаткову безпеку та керованість гарантують поперечні та поздовжні стабілізатори стійкості, які покращують поведінку автомобіля під час маневрування та руху по нерівних дорогах.

За ефективне гальмування відповідає пневматична гальмівна система WABCO з ABS та алюмінієвими ресиверами. На передній осі встановлені дискові гальмівні механізми, які забезпечують стабільне та надійне уповільнення автомобіля навіть за умов інтенсивної експлуатації. Наявність блокувань диференціалів підвищує прохідність техніки під час роботи на будівельних майданчиках, кар'єрах та дорогах зі складним покриттям.

Рульове управління обладнане гідروпідсилювачем ZF 8118 та регульованою рульовою колонкою, що забезпечує точність керування та комфорт під час тривалих поїздок. Шасі комплектується колесами розмірності 315/80 R22.5, які оптимально поєднують вантажопідйомність, прохідність та довговічність.

Комфортна однорядна кабіна відповідає сучасним вимогам до ергономіки робочого місця водія. Автомобіль оснащений клімат-контролем, кондиціонером, електричними склопідйомниками, бортовим комп'ютером, мультимедійною системою з підтримкою USB та MP3, центральним замком з дистанційним керуванням, а також пневматичним сидінням водія з регулюваннями. Дзеркала заднього виду мають електричне регулювання та підігрів, що підвищує безпеку експлуатації в складних погодних умовах.

Завдяки поєднанню надійних компонентів MAN, BOSCH, WABCO та ZF шасі HOWO T5G 4×2 демонструє високий ресурс роботи, економічність та низькі витрати на обслуговування. Це ефективне рішення для підприємств, які потребують універсальної вантажної платформи для встановлення різноманітних надбудов та виконання широкого спектра транспортних завдань.

Додаткові фото шасі HOWO T5G 4x2







Технічні характеристики шасі HOWO T5G 4x2

Параметр	Показник
Загальні характеристики	
Модель шасі	HOWO T5G 4×2
Колісна формула	4×2
Вантажопідйомність шасі	13 000 кг
Споряджена маса	20 000 кг
Навантаження на передню вісь	7 000 кг
Навантаження на задню вісь	13 000 кг
Кабіна	Однорядна, двомісна
Двигун	
Модель двигуна	MC07.31-50 (MAN D08)
Тип двигуна	Дизельний, рядний, 6-циліндровий
Робочий об'єм	6 870 см ³
Потужність	306 к.с. (225 кВт)
Максимальний крутний момент	1230 Н·м
Паливна система	BOSCH Common Rail
Екологічний стандарт	Євро-5
Трансмісія	
Коробка передач	Механічна, 9+1
Коробка відбору потужності (PTO)	Так
Привід	Задній

Ходова частина	
Передня підвіска	Напівеліптична ресорна
Задня підвіска	Напівеліптична ресорна
Розмір шин	315/80 R22.5
Рульове управління	ZF 8118 з гідропідсилювачем
Гальмівна система	
Гальмівна система	WABCO з ABS
Передні гальма	Дискові
Задні гальма	Дискові
Оснащення	
Паливний бак	210 л
Кондиціонер	Так
Клімат-контроль	Так
Бортовий комп'ютер	Так
Пневмосидіння водія	Так
Електросклопідйомники	Так
Центральний замок	Так
Мультимедійна система USB/MP3	Так
Електрорегулювання та підігрів дзеркал	Так

НАШІ КЛІЄНТИ



Агроіндустріальний
Холдінг МХП



Onur group



McDonald's



Ikea



Sandora



Кондитерська
фабрика «Рошен»



Збройні сили
України



Служба безпеки
України



Генеральна
прокуратура
України



Управління
державної охорони
України



Національна
гвардія України



ТОВ «Метінвест
холдінг»



Національна
гвардія України



ПриватБанк

АТ «ПАТ Приват
банк»



Око



Укрнафта



Києво-Печерська
Лавра



Епіцентр



FOZZY



MegaMarket



АТБ



Галичина



Карпатська
Джерельна



КМДА



КиївАвіастар



ASMAP



Київмедіастар



RUDOMAIN



ЕРІДОН ТЕХ



ТОВ
Укравтозапчастина



Автоцентр KIA
Корея Моторс



Телеканал СТБ



Посольство
Швейцарії в Україні



Посольство Швеції



Dyckerhoff



КУК



Київський політехнічний
інститут ім.
Скороцького



ХНЗУ ім. Кузевиці



Національний інститут
ССХІ ім. М. М. АМОСОВА



Інститут
Гідромеханіки



Інститут Освітньої
Аналітики