

Шасі HOWO SITRAK TH 6x4

Марка: HOWO

Колісна формула: 6x4

Кількість осей: 3

Кабіна: Двухрядна

Вантажопідйомність: 24500 кг

Опис : Шасі HOWO SITRAK TH з колісною формулою 6x4 укомплектовані потужним двигуном WD10 (380 к.с), що відповідає європейським екологічним стандартам Євро-5. Вантажопідйомність шасі становить 24.5 т. Максимальне навантаження на першу вісь 7.5 т., на задні осі 26 т. Колісна база шасі становить 3900+1400 мм.



Креслення шасі HOWO SITRAK TH 6x4

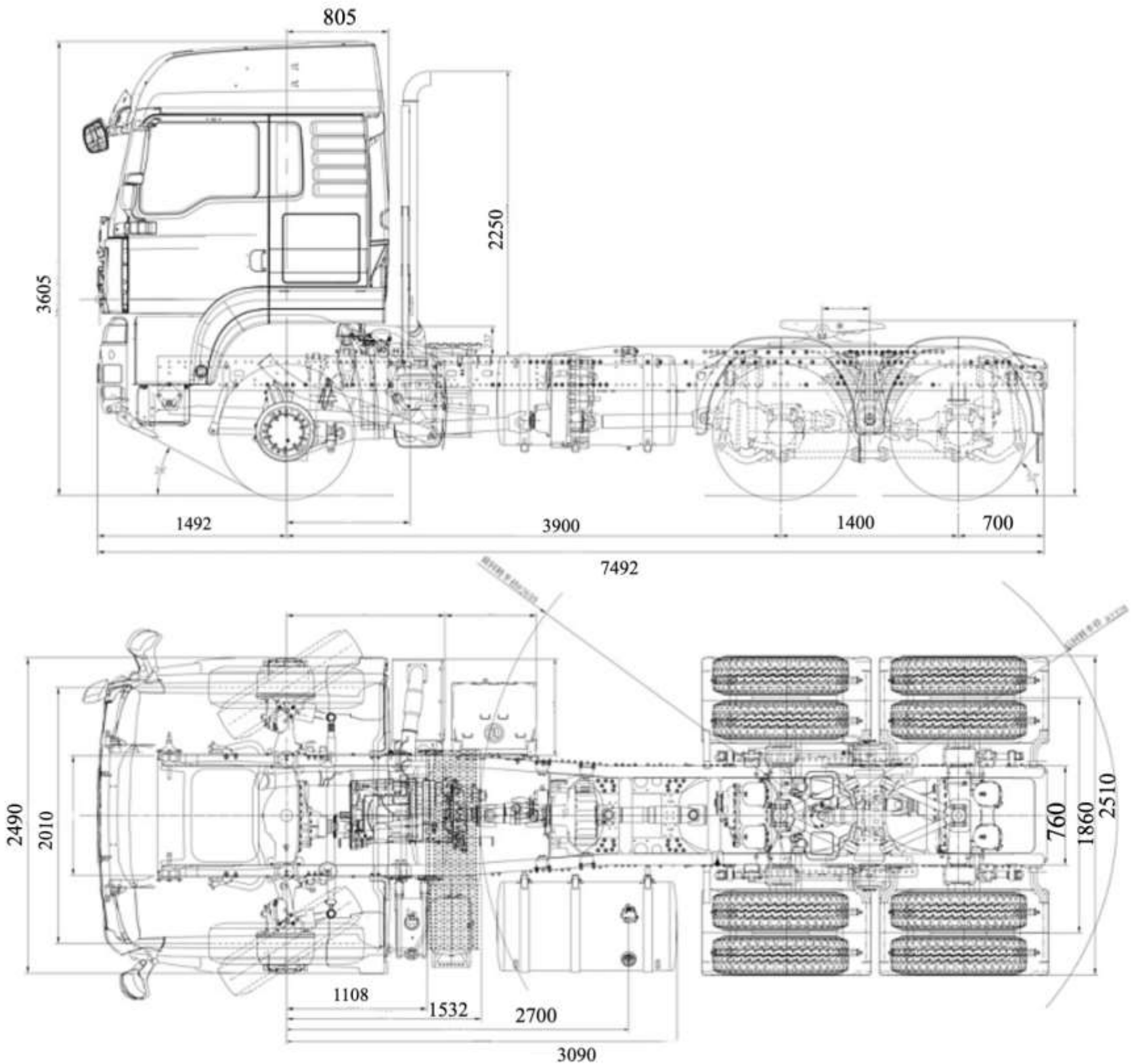

Особливості шасі HOWO SITRAK TH 6x4

- ✓ **Вантажопідйомність шасі до 24,5 тонн.**
- ✓ **Потужний дизельний двигун WD10 потужністю 380 к.с.**
- ✓ **Надійна конструкція рами за технологією MAN.**
- ✓ **Колісна формула 6×4 для роботи в складних дорожніх умовах.**
- ✓ **Універсальна база для встановлення різноманітних надбудов.**
- ✓ **Посилені мости з блокуванням диференціалів.**
- ✓ **Великий запас ходу завдяки паливному баку об'ємом 400 л.**
- ✓ **Комфортна кабіна зі спальним місцем.**
- ✓ **Клімат-контроль, круїз-контроль та пневмосидіння водія.**
- ✓ **Гальмівна система WABCO з ABS та EVS.**
- ✓ **Посилений антикорозійний захист для тривалого терміну експлуатації.**
- ✓ **Підготовка для роботи в умовах холодного клімату.**
- ✓ **Висока надійність та низькі експлуатаційні витрати.**
- ✓ **Оптимальне рішення для монтажу самоскидів, КМУ, автоцистерн, сміттєвозів, мультиліфтів та іншої спецтехніки.**

Опис шасі HOWO SITRAK TH 6x4

Шасі HOWO SITRAK TH 6×4 — це сучасна вантажна платформа важкого класу, призначена для монтажу широкого спектра спеціалізованих надбудов та експлуатації в умовах інтенсивних навантажень. Завдяки високій вантажопідйомності, посиленій конструкції рами та надійним агрегатам шасі успішно використовується у будівельній, комунальній, лісозаготівельній, транспортній та нафтогазовій галузях.

Автомобіль побудований на базі міцної рамної конструкції, виготовленої за технологією MAN. Посилені лонжерони товщиною 10 мм забезпечують високу стійкість до навантажень та тривалий ресурс експлуатації навіть при роботі на складних дорожніх покриттях і будівельних майданчиках.

Колісна формула 6×4 у поєднанні з колісною базою 3900 + 1400 мм забезпечує оптимальний розподіл навантаження між осями та відмінну прохідність. Допустима повна маса автомобіля становить 33 500 кг, а вантажопідйомність шасі досягає 24 500 кг. Максимальне навантаження на передню вісь складає 7 500 кг, а на задній візок — 26 000 кг.

Шасі оснащено шестициліндровим рядним дизельним двигуном WD10 робочим об'ємом 9,7 л. Силовий агрегат розвиває потужність 380 к.с. та максимальний крутний момент 1560 Н·м, що досягається вже на низьких обертах двигуна. Сучасна система впорскування палива BOSCH Common Rail забезпечує стабільну роботу двигуна, економічну витрату палива та відповідність екологічному стандарту Євро-5.

Для ефективної передачі потужності використовується механічна 10-ступенева коробка передач з можливістю підключення коробки відбору потужності (РТО), що дозволяє використовувати шасі для монтажу різноманітного спеціального обладнання.

Передня підвіска виконана на поздовжніх напівеліптичних ресорах із телескопічними амортизаторами та стабілізатором поперечної стійкості. Задня підвіска балансірного типу на посиленних ресорах забезпечує високу стійкість автомобіля при перевезенні важких вантажів та роботі в умовах бездоріжжя.

Передній міст STR7 вантажопідйомністю 7,5 т та задні мости ST16 вантажопідйомністю 16 т оснащені міжосьовим та міжколісним блокуванням диференціалів, що значно покращує тягові характеристики та прохідність автомобіля на складних ділянках маршруту.

Гальмівна система WABCO включає вентилявані дискові гальма на передній осі, барабанні гальма на задніх мостах, антиблокувальну систему ABS та систему курсової стійкості EVS. Таке оснащення забезпечує високий рівень безпеки під час руху та ефективне гальмування навіть при максимальному завантаженні.

Комфортна середня денна кабіна розрахована на водія та одного пасажера і додатково обладнана повноцінним спальним місцем. Для підвищення комфорту під час тривалих рейсів передбачені пневматичне сидіння водія, клімат-контроль, круїз-контроль, електросклопідйомники, центральний замок, покращена шумоізоляція, люк у даху та сучасна мультимедійна система з підтримкою USB та MP3.

Шасі адаптоване для експлуатації в умовах низьких температур і комплектується паливним фільтром з підігрівом, підігрівом системи AdBlue та додатковим захистом основних вузлів. Паливний бак об'ємом 400 літрів забезпечує значний запас ходу, що особливо важливо при виконанні міжміських та міжнародних перевезень.

HOWO SITRAK TH 6×4 є універсальною базою для встановлення самоскидних кузовів, бортових платформ, зерновозів, цистерн, лісовозного обладнання, сміттевозів, автокранів, кранів-маніпуляторів, евакуаторів, мултиліфтів, пожежних надбудов та інших видів спеціальної техніки. Поєднання високої вантажопідйомності, потужного двигуна, надійної трансмісії та сучасного оснащення робить це шасі ефективним рішенням для підприємств, які потребують продуктивної та довговічної вантажної техніки.

Додаткові фото шасі HOWO SITRAK TH 6x4













Технічні характеристики шасі HOWO SITRAK TH 6x4

Параметр	Показник
Базове шасі	HOWO SITRAK TH 6×4
Колісна формула	6×4
Повна маса автомобіля	33 500 кг
Вантажопідйомність шасі	24 500 кг
Колісна база	3900 + 1400 мм
Навантаження на передню вісь	7 500 кг
Навантаження на задні осі	26 000 кг
Кабіна	Денна зі спальним місцем
Кількість місць	2+1
Паливний бак	400 л
Бак AdBlue	30 л
Двигун	WD10, дизельний, турбований
Кількість циліндрів	6
Робочий об'єм двигуна	9 726 см ³
Потужність двигуна	380 к.с.
Максимальний крутний момент	1560 Н·м
Система впорскування	BOSCH Common Rail
Екологічний стандарт	Євро-5
Коробка передач	Механічна, 10-ступенева
Відбір потужності (РТО)	Так

Передня підвіска	Ресорна зі стабілізатором поперечної стійкості та амортизаторами
Задня підвіска	Балансирна ресорна зі стабілізатором поперечної стійкості
Передній міст	STR7, посилений, 7,5 т
Задній міст	ST16, посилений, 16 т
Блокування диференціалів	Міжосьове та міжколісне
Гальмівна система	WABCO
Передні гальма	Дискові вентильовані
Задні гальма	Барабанні
ABS	Так
EVS	Так
АКБ	180 А·год

НАШІ КЛІЄНТИ



Агроіндустріальний
Холдінг МХП



Onur group



McDonald's



Ikea



Sandora



Кондитерська
фабрика «Рошен»



Збройні сили
України



Служба безпеки
України



Генеральна
прокуратура
України



Управління
державної охорони
України



Національна
гвардія України



ТОВ «Метінвест
холдінг»



Національна
гвардія України



ПриватБанк

АТ «ПАТ Приват
банк»



Око



Укрнафта



Києво-Печерська
Лавра



Епіцентр



FOZZY



MegaMarket



АТБ



Галичина



Карпатська
Джерельна



КМДА



Київнастрас



ASMAP



Київмедспецтранс



RUDOMAIN



ЕРІДОН ТЕХ



ТОВ
Укравтозапчастина



Автоцентр KIA
Корея Моторс



Телеканал СТБ



Посольство
Швейцарії в Україні



Посольство Швеції



Dyckerhoff



КУК



Київський політехнічний
інститут ім.
Скорського



ХНЗУ ім. Кузеця



Національний інститут
ССХІ ім. М. М. АМОСОВА



Інститут
Гідромеханіки



Інститут Освітньої
Аналітики