

Комерційна пропозиція Шасі DONGFENG CA9C



Колісна формула: 4x2

Потужність двигуна: 170 к.с.

Опис

Базове шасі C120N (CA9C-402-901A) / CA9C-401 під забудову такої спецтехніки як цистерни, самоскиди, автогідропідйомники. Колісна формула 4x2, повна маса 12000 кг, двигун 125 кВт Е-5.

Двохосні шасі китайського виробництва Dongfeng DFH CA9C

вантажопідйомністю 7 080 кг призначені для встановлення широкого спектру надбудов промислового призначення та використовуються для міських та міжміських перевезень. Вантажівка може використовуватися у вигляді:

- Фургонов – промтоварні, хлібні, ізотермічні, сільськогосподарські;

- Комунальної спецтехніки – смітєвози, дорожньо-прибиральні машини;
- Будівельна вантажна техніка – бортові автомобілі, самоскиди, автокрани;
- Спецтехніки – евакуатори, цистерни.

Виготовляються китайські шасі DFH CA9C як з подовженою, так і короткою базою. Вантажівка легко адаптується під виконання різних завдань і має просту та надійну конструкцію. Має відмінну прохідність, легко справляється з бездоріжжям і може ефективно використовуватися в сільській місцевості, на будівельних майданчиках, у лісовому чи сільському господарстві.

Креслення шасі

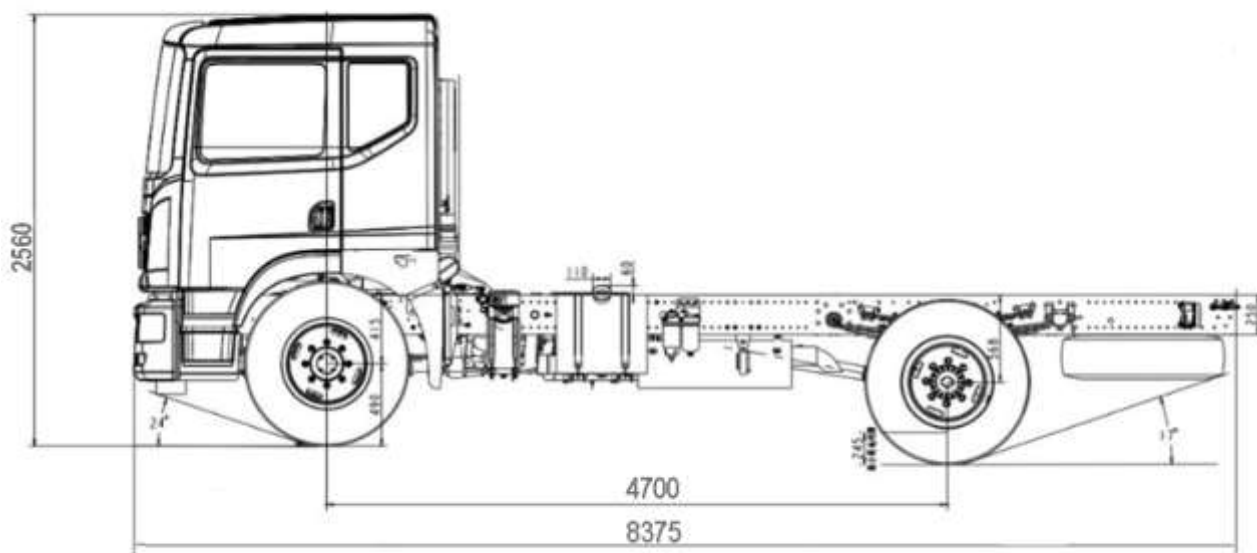

Технічні характеристики шасі

Колісна формула	4x2
Розміри транспортного засобу (мм)	
Габаритні розміри автомобіля	8375×2330×2560
Колісна база	4700

Монтажна довжина рами, мм		
Вагові параметри (кг)		
Споряджена маса		4920
Повна маса		12000
Вантажопідйомність		7080
Навантаження на передню вісь		3900
Навантаження на задню вісь		8100
Ємність паливного баку, л.		200
Максимальна швидкість, км./год.		110
Двигун	Модель	ISF3.8S5168 CUMMINS
	Стандарт викидів	Euro 5
	Максимальна потужність	170 к.с. (125) kw/ 2600 об. хв.
	Крутний момент	600 N·m
	Кількість циліндрів	4
	Об'єм двигуна	3760 куб.см.
Зчеплення	Тип зчеплення - мембранно-кабельний Тим приводу зчеплення - гідро-пневматичний Режим гальмування - пневматичний	
КПП	Модель	8JS75T
	Кількість передач	FAST 8 SPEED
	Співвідношення швидкостей	4,33
Гальмівна система	Передні/Задні	Барабані/Барабані
	Гірське	є
	Стоянкове	Пружинний енергоакумулятор
	ABS/ESC	є
Підвіска	Передня вісь	Незалежна підвіска
	Кількість листів ресор	8 листів передні, 10+7 задні
	Амортизатор	Педній і задній
	Стійка стабілізатора	Передня і задня

Освітлення	Показчики поворотів Передні протитуманні фари Контурні маркерні лампи Світло відкриття дверей Підсвітка відкриття дверей	
Кабіна	Однорядна нахил вперед Склопідіймачі електричні Центральний замок Схема розсадки 1+2 Регулювання сидіння водія і пасажирів ручне Оздблення сидінь тканина Повітряний гудок Звуковий сигнал заднього ходу Сонцезахисні козирки Регулювання дзеркала заднього виду ручне Дзеркало заднього виду з підігрівом Переднє дзеркало нижнього виду кабіни Дзеркало заднього виду	
Шини	Розмір	245/70R19.5
	Кількість	6+1
Комфорт	Круїз-контроль Система обігріву і кондиціонування салону Підключення телефону по Bluetooth Багатофункціональне кермо MP3 з радіо	

ФОТО





ТОВ «ТД «КИЇВ-СПЕЦТЕХ»
Контактний телефон:
+38(097) 746-67-04
+38(050) 086-92-74

Адреса: Україна, 01054, м.Київ,
Шевченківський р-н, вул. Ярославів
Вал, буд. 13/2 (літера Б), офіс 3
E-mail: tovkst@gmail.com
Website: kievspecteh.com

Код ЄДРПОУ 45243844
IBAN UA 8932 8209 00000 2600 40000 34729
В АТ АБ Південний



ТОВ «ТД «КИЇВ-СПЕЦТЕХ»
Контактний телефон:
+38(097) 746-67-04
+38(050) 086-92-74

Адреса: Україна, 01054, м.Київ,
Шевченківський р-н, вул. Ярославів
Вал, буд. 13/2 (літера Б), офіс 3
E-mail: tovkst@gmail.com
Website: kievspecteh.com

Код ЄДРПОУ 45243844
IBAN UA 8932 8209 00000 2600 40000 34729
В АТ АБ Південний

НАШІ КЛІЄНТИ

