

Комерційна пропозиція
Шасі DONGFENG C82-922J



Колісна формула: 4x2

Потужність двигуна: 245 к.с.

Опис

Шасі DONGFENG C82-922J під забудову наступних видів спецтехніки: бортові платформи, самоскиди, паливозаправники та ін. Колісна формула 4x2, GVW 19000 кг, двигун 245 к.с. (180) kw/ 2500 об. хв. E-5.

Двохосні шасі китайського виробництва Dongfeng DFH C82-922J вантажопідйомністю 11 730 кг призначені для встановлення широкого спектру надбудов промислового призначення та використовуються для міських та міжміських перевезень. Вантажівка може використовуватися у вигляді:

- Фургонов – промтоварні, хлібні, ізотермічні, сільськогосподарські;
- Комунальної спецтехніки – сміттєвози, дорожньо-прибиральні машини;
- Будівельна вантажна техніка – бортові автомобілі, самоскиди, автокрани;
- Спецтехніки – евакуатори, цистерни.

Виготовляються китайські шасі DFH C82-922J як з подовженою, так і короткою базою. Вантажівка легко адаптується під виконання різних завдань і має просту та надійну конструкцію. Має відмінну прохідність, легко справляється з бездоріжжям і може ефективно використовуватися в сільській місцевості, на будівельних майданчиках, у лісовому чи сільському господарстві.

Креслення шасі

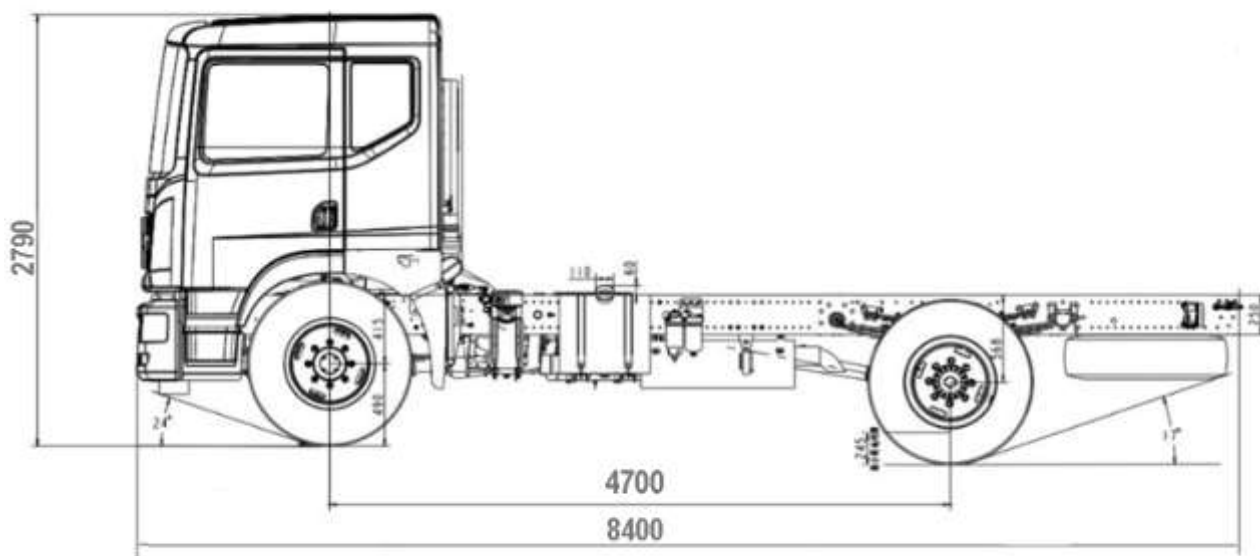

Технічні характеристики шасі

Колісна формула	4x2
Розміри транспортного засобу (мм)	
Габаритні розміри автомобіля	8400x2315x2790

Колісна база		4700
Монтажна довжина рами, мм		
Вагові параметри (кг)		
Споряджена маса		7270
Повна маса		19000
Вантажопідйомність		11730
Навантаження на передню вісь		5000
Навантаження на задню вісь		16000
Ємність паливного баку, л.		300
Максимальна швидкість, км./год.		
Двигун	Модель	ISD245-50 CUMMINS
	Стандарт викидів	Euro 5
	Максимальна потужність	245 к.с. (180) kw/ 2500 об. хв.
	Крутний момент	950 N·m
	Кількість циліндрів	6
	Об'єм двигуна	6700 куб.см.
Зчеплення	Тип зчеплення - мембранно-кабельний Тим приводу зчеплення - гідро-пневматичний Режим гальмування - пневматичний	
КПП	Модель	
	Кількість передач	8
	Співвідношення швидкостей	
Гальмівна система	Повністю пневматична гальмівна система, розділений пневматичний контур, стоянкове пружинне гальмо, що діє на задні осі, вихлопне гальмо, ABS, ESC	
Підвіска	Передня вісь	Незалежна підвіска
	Кількість листів ресор	8 листів передні, 10+7 задні

	Амортизатор	Педній і задній
	Стійка стабілізатора	Передня і задня
Освітлення	Показчики поворотів Передні протитуманні фари Контурні маркерні лампи Світло відкриття дверей Підсвітка відкриття дверей	
Кабіна	Півторарядна суцільнозварна з нахилом вперед Задня механічна підвіска кабіни Склопідіймачі електричні Центральний замок Схема розсадки 1+2 Регулювання сидіння водія і пасажирів ручне Оздоблення сидінь тканина Звуковий сигнал заднього ходу Сонцезахисні козирки Дзеркало заднього виду з підігрівом і ручним регулюванням Переднє дзеркало нижнього виду кабіни Дзеркало заднього виду	
Шини	Розмір	295/80R22.5 18PR
	Кількість	6+1
Комфорт	Камера заднього виду Круїз-контроль Система обігріву і кондиціонування салону Підключення телефону по Bluetooth Багатофункціональне кермо MP3 з радіо	

ФОТО





ТОВ «ТД «КИЇВ-СПЕЦТЕХ»
Контактний телефон:
+38(097) 746-67-04
+38(050) 086-92-74

Адреса: Україна, 01054, м.Київ,
Шевченківський р-н, вул. Ярославів
Вал, буд. 13/2 (літера Б), офіс 3
E-mail: tovkst@gmail.com
Website: kievspecteh.com

Код ЄДРПОУ 45243844
IBAN UA 8932 8209 00000 2600 40000 34729
В АТ АБ Південний



ТОВ «ТД «КИЇВ-СПЕЦТЕХ»
Контактний телефон:
+38(097) 746-67-04
+38(050) 086-92-74

Адреса: Україна, 01054, м.Київ,
Шевченківський р-н, вул. Ярославів
Вал, буд. 13/2 (літера Б), офіс 3
E-mail: tovkst@gmail.com
Website: kievspecteh.com

Код ЄДРПОУ 45243844
ІВАН UA 8932 8209 00000 2600 40000 34729
В АТ АБ Південний

НАШІ КЛІЄНТИ

