

## Шасі Daewoo Maximus 4x2 HC6CA

**Марка: Daewoo**

**Кількість осей: 2**

**Вантажопідйомність: 9800 кг**

**Кабіна: Однорядна**

**Опис :** Шасі Daewoo Maximus 4x2 HC6CA — це професійне рішення для бізнесу, який потребує максимальної ефективності у перевезеннях великогабаритних та об'ємних вантажів. Габаритні розміри (ДхШхВ) 9855×2315×2840 мм., колісна база 5800 мм. Вантажопідйомність становить 9800 кг. Оснащений дизельний двигуном моделі Doosan DL06K потужністю 280 к.с. при 2500 об/хв.



## Креслення шасі Daewoo Maximus 4x2 HC6CA

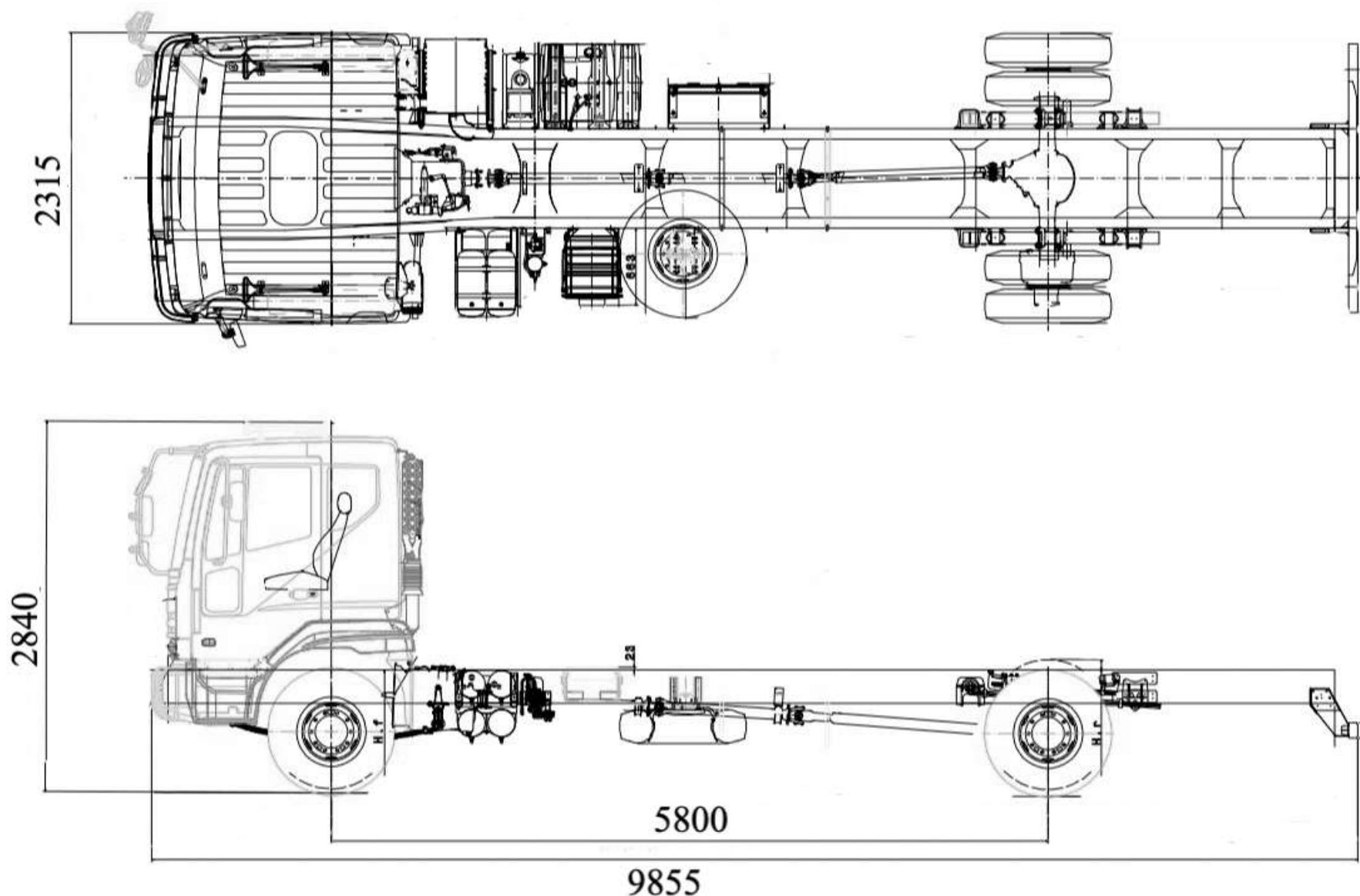

## Особливості шасі Daewoo Maximus 4x2 HC6CA

- ✓ **Подовжена колісна база 5 800 мм**
  - ідеальна для довгих надбудов і великого об'єму перевезень
- ✓ **Висока вантажопідйомність 9,8 т**
  - оптимізація логістики та зменшення кількості рейсів
- ✓ **Потужний та економічний двигун Doosan**
  - стабільна робота при навантаженні
- ✓ **Надійна коробка передач ZF**
  - перевірена у важких умовах експлуатації
- ✓ **Ефективна гальмівна система з ABS та ASR**
  - безпека на будь-яких дорогах
- ✓ **Міцна рамна конструкція**
  - довговічність і стійкість до перевантажень
- ✓ **Великий об'єм надбудови до 52 м<sup>3</sup>**
  - максимальна ефективність у дистрибуції
- ✓ **Комфортна кабіна**
  - кондиціонер, круїз-контроль, пневмосидіння
- ✓ **Простота обслуговування**
  - доступні запчастини та зрозуміла конструкція
- ✓ **Висока універсальність**
  - підходить для фургонів, рефрижераторів, спецтехніки

## Опис шасі Daewoo Maximus 4x2 HC6CA

Шасі Daewoo Maximus 4x2 HC6CA з колісною базою 5 800 мм — це професійне рішення для бізнесу, який потребує максимальної ефективності у перевезеннях великогабаритних та об'ємних вантажів. Завдяки подовженій базі та збалансованій конструкції, модель забезпечує ідеальні умови для встановлення довгих надбудов, таких як фургони, рефрижератори, бортові платформи чи спеціалізована техніка.

Конструктивно шасі розраховане на повну масу 15 000 кг із вантажопідйомністю 9 800 кг, що дозволяє ефективно виконувати комерційні перевезення без перевищення нормативних обмежень. При цьому споряджена маса становить 5 020 кг, а навантаження рівномірно розподіляється між осями (5 500 кг на передню та 9 500 кг на задню), що гарантує стабільність і безпечну керованість навіть при максимальному завантаженні.

Серцем моделі є дизельний двигун Doosan DL06K стандарту Euro V об'ємом 5 890 см<sup>3</sup>. Це рядний 6-циліндровий турбодизель із інтеркулером та системою SCR, який розвиває потужність 280 к.с. при 2500 об/хв і крутний момент 981 Н·м при 1400 об/хв. Така конфігурація забезпечує впевнену тягу, економічне споживання пального та стабільну роботу в умовах інтенсивної експлуатації. Електронна система керування ECU оптимізує роботу двигуна, підвищуючи його ефективність і ресурс.

Трансмісія представлена надійною 6-ступеневою механічною коробкою передач ZF6S1000TO із синхронізованим механізмом перемикання та пневматичним підсилювачем. Передавальні числа (від 6,75 на першій передачі до 0,78 на шостій) забезпечують оптимальний баланс між тяговими можливостями та економією пального при русі на високих швидкостях.

Гальмівна система пневматичного типу з барабанами діаметром 360 мм доповнена системами ABS та ASR, що забезпечують стабільність при гальмуванні та контроль тяги. Стоянкове гальмо з енергоаккумуляторами діє на задню вісь, а допоміжне газодинамічне гальмо підвищує безпеку при русі на спусках.

Ходова частина включає підсилений передній міст та задній ведучий міст із центральним диференціалом (передавальні числа 3,9 / 3,909 / 4,333), що дозволяє адаптувати автомобіль під різні умови експлуатації. Ресорна підвіска забезпечує витривалість та стабільність при роботі з великими навантаженнями.

Габаритні розміри шасі становлять 9 855 мм у довжину, 2 315 мм у ширину та 2 840 мм у висоту, при колісній базі 5 800 мм і задньому звисі 2 410 мм. Висота до рами — 970 мм, кліренс — 200 мм, що дозволяє впевнено працювати як на міських дорогах, так і на менш підготовлених ділянках. Максимальний об'єм фургона може досягати 52 м<sup>3</sup>, що значно підвищує ефективність перевезень.

Додатково шасі оснащено паливним баком об'ємом 200 літрів, сучасною електричною системою (24В), пневматичним сидінням водія, кондиціонером, круїз-контролем та іншими елементами комфорту, що забезпечують зручність під час тривалих поїздок.

## Додаткові фото шасі Daewoo Maximus 4x2 HC6CA















## Технічні характеристики шасі Daewoo Maximus 4x2 HC6CA

| Параметр              | Показник                          |
|-----------------------|-----------------------------------|
| Модель                | Daewoo Maximus HC6CA              |
| Колісна формула       | 4x2                               |
| Колісна база          | 5800 мм                           |
| Вантажопідйомність    | 9800 кг                           |
| Повна маса            | 15000 кг                          |
| Двигун                | Doosan DL06K (Euro V)             |
| Тип двигуна           | Турбодизель з інтеркулером, SCR   |
| Потужність            | 280 к.с. при 2500 об/хв           |
| Крутний момент        | 981 Нм при 1400 об/хв             |
| Об'єм двигуна         | 5890 см <sup>3</sup>              |
| КПП                   | ZF6S1000TO, 6-ступенева механічна |
| Гальма                | Пневматичні, барабанні            |
| Системи безпеки       | ABS, ASR                          |
| Паливний бак          | 200 л                             |
| Шини                  | 265/70R19.5                       |
| Габарити (ДхШхВ)      | 9855×2315×2840 мм                 |
| Кліренс               | 200 мм                            |
| Споряджена маса       | 5020 кг                           |
| Максимальна швидкість | 130 км/год                        |
| Радіус розвороту      | 10 м                              |
| Об'єм фургона         | до 52 м <sup>3</sup>              |

## НАШІ КЛІЄНТИ



Агроіндустріальний  
Холдінг МХП



Onur group



McDonald's



Ikea



Sandora



Кондитерська  
фабрика «Рошен»



Збройні сили  
України



Служба безпеки  
України



Генеральна  
прокуратура  
України



Управління  
державної охорони  
України



Національна  
гвардія України



ТОВ «Метінвест  
холдінг»



Національна  
гвардія України



ПриватБанк

АТ «ПАТ Приват  
банк»



Око



Укрнафта



Києво-Печерська  
Лавра



Епіцентр



FOZZY



MegaMarket



АТБ



Галичина



Карпатська  
Джерельна



КМДА



Київтранс



ASMAP



Київмедспецтранс



RUDOMAIN



ЕРІДОН ТЕХ



ТОВ  
Укравтозгална



Автоцентр KIA  
Корея Моторс



Телеканал СТБ



Посольство  
Швейцарії в Україні



Посольство Швеції



Dyckerhoff



КУК



Київський політехнічний  
інститут ім.  
Скороцького



ХНЗУ ім. Кузевиці



Національний інститут  
ССХІ ім. М. М. АМОСОВА



Інститут  
Гідромеханіки



Інститут Освітньої  
Аналітики