

Шасі Daewoo Maximus 4x2 HC3AA

Марка: Daewoo

Кількість осей: 2

Вантажопідйомність: 12630 кг

Колісна формула: 4x2

Кабіна: Однорядна

Опис : Шасі Daewoo Maximus 4x2 HC3AA з колісною базою 4430 мм — це сучасна високотехнологічна вантажна платформа, створена для інтенсивної комерційної експлуатації та встановлення широкого спектра спеціалізованих надбудов. Габаритні розміри (ДхШхВ) 8105x2450x2910 мм. Вантажопідйомність шасі становить 12 630 кг. Оснащений дизельним двигуном моделі DOOSAN DL06K потужністю 280 к.с. при 2500 об/хв.



Креслення шасі Daewoo Maximus 4x2 HC3AA

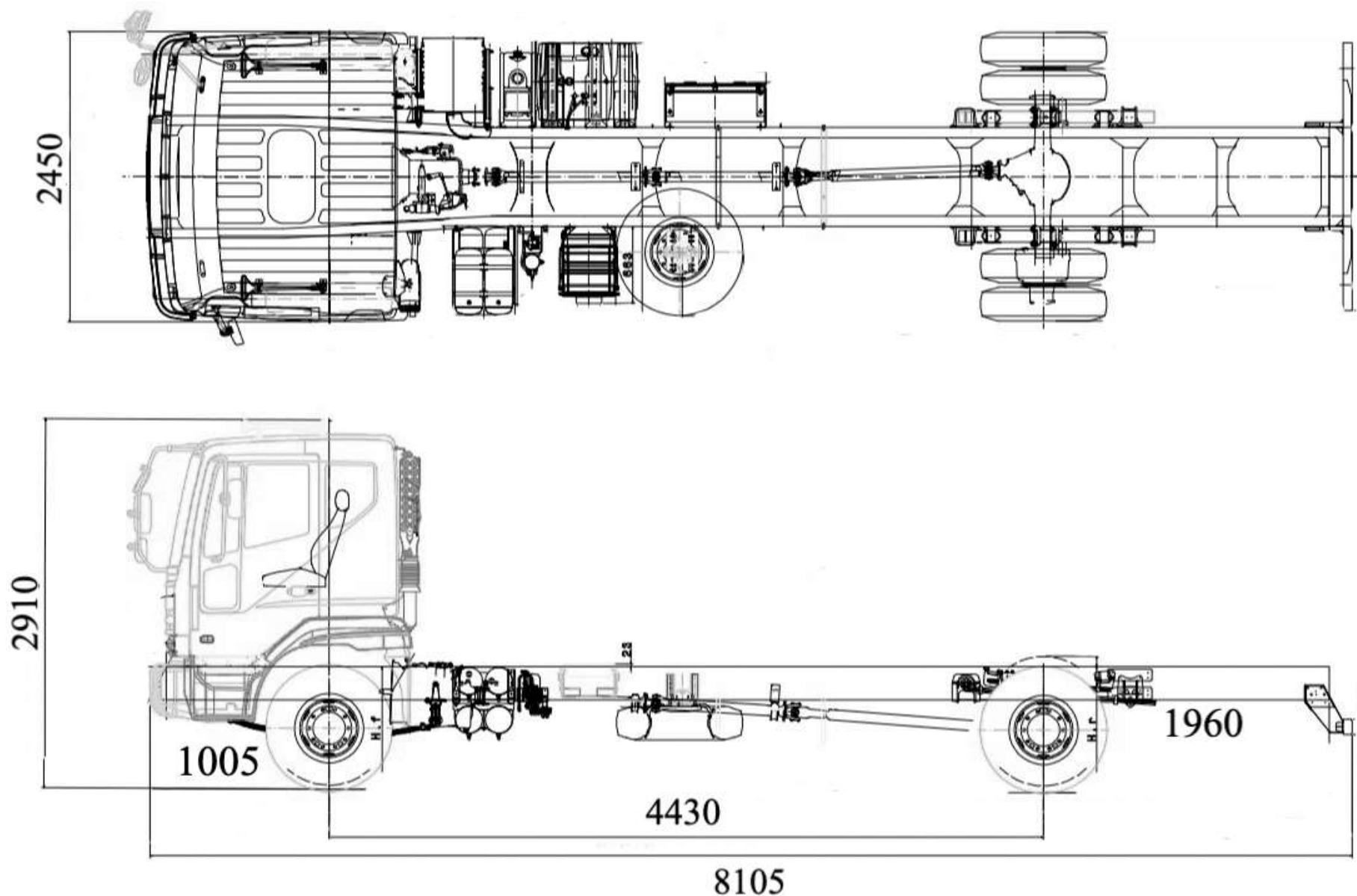

Особливості шасі Daewoo Maximus 4x2 HC3AA

- ✓ **Висока вантажопідйомність (12.6 т)**
 - дозволяє працювати з великими об'ємами вантажу за один рейс;
- ✓ **Подовжена база 4 430 мм**
 - ідеальна для довгих кузовів та фургонів великого об'єму;
- ✓ **Надійний двигун DOOSAN Euro 5**
 - оптимальне поєднання потужності та економічності;
- ✓ **Трансмісія ZF 6 ступенів**
 - проста, витривала та перевірена в комерційній експлуатації;
- ✓ **Посилена рама**
 - стійкість до скручування та високих навантажень;
- ✓ **Універсальність надбудов**
 - підходить для фургонів, самоскидів, рефрижераторів, спецтехніки;
- ✓ **Пневматична гальмівна система ABS/ASR**
 - підвищена безпека в будь-яких умовах;
- ✓ **Економічна експлуатація**
 - низька витрата пального у своєму класі;
- ✓ **Маневреність у сегменті 18 т**
 - оптимальний радіус розвороту для міста та траси;
- ✓ **Висока залишкова вартість**
 - вигідна інвестиція для автопарку;
- ✓ **Просте та дешеве обслуговування**
 - доступні запчастини та сервісна база.

Опис шасі Daewoo Maximus 4x2 HC3AA

Шасі Daewoo Maximus 4x2 HC3AA з колісною базою 4 430 мм — це сучасна високотехнологічна вантажна платформа, створена для інтенсивної комерційної експлуатації та встановлення широкого спектра спеціалізованих надбудов. Модель поєднує в собі підвищену вантажопідйомність, міцну рамну конструкцію та економічний силовий агрегат, що робить її ефективним рішенням для логістики, дистрибуції та міжміських перевезень.

Шасі розраховане на повну масу 18 000 кг та забезпечує вантажопідйомність до 12 630 кг, що дозволяє працювати з важкими та об'ємними вантажами без втрати стабільності. Конструкція базується на посиленій сталевій рамі, яка витримує значні динамічні навантаження, а також забезпечує довговічність при щоденній експлуатації. Колісна формула 4x2 у поєднанні з оптимальною базою 4 430 мм формує баланс між стійкістю на трасі та можливістю встановлення довгих кузовів об'ємом до 40 м³.

Силова установка представлена дизельним двигуном DOOSAN DL06K (Euro V) робочим об'ємом 5 890 см³. Рядний 6-циліндровий турбодизель з інтеркулером та системою SCR розвиває потужність 280 к.с. при 2500 об/хв і крутний момент 981 Н·м при 1400 об/хв, що забезпечує впевнену тягу в широкому діапазоні навантажень. Електронне керування ECU дозволяє оптимізувати подачу пального та підвищує загальну ефективність роботи двигуна.

Трансмісія реалізована через механічну 6-ступеневу коробку передач ZF6S1000TO із синхронізованою схемою перемикачів та тросовим приводом, що забезпечує точність і надійність керування. Передавальні числа підібрані таким чином, щоб забезпечити як економічний рух на трасі, так і достатню тягу на підйомах та при повному завантаженні.

Гальмівна система виконана у пневматичному виконанні з барабанними механізмами діаметром 360 мм, доповнена системами ABS та ASR, що підвищують стабільність і контроль у складних дорожніх умовах. Стоянкове гальмо з пружинними енергоакумуляторами діє на задню вісь, а допоміжне моторне гальмо забезпечує додаткову безпеку при русі під навантаженням.

Ходова частина включає посилену передню балку та задній ведучий міст із центральним диференціалом і передавальними числами 3,9 / 3,909 / 4,333, що дозволяє адаптувати тягові характеристики під різні умови експлуатації.

Підвіска побудована на листових напівеліптичних ресорах, що забезпечує високу витривалість і стабільність при перевантаженнях.

Габаритні розміри шасі становлять 8105 мм у довжину, 2450 мм у ширину та 2910 мм у висоту по кабіні. Кліренс 220 мм і висота до рами 1005 мм дозволяють ефективно працювати як на трасі, так і на нерівних ділянках. Задній звіс 1960 мм додатково розширює можливості монтажу довгих надбудов.

Паливна система представлена баком об'ємом 200 літрів зі сталевим або опційним алюмінієвим виконанням, розташованим на рамі з правого боку. Колісна база та шини R22,5 забезпечують стабільність руху та рівномірний розподіл навантаження.

У результаті Daewoo Maximus HC3AA є універсальним шасі професійного класу, яке поєднує високу вантажопідйомність, сучасний дизельний двигун, надійну трансмісію та міцну конструкцію, що робить його ефективною базою для створення комерційного транспорту будь-якого призначення.

Додаткові фото шасі Daewoo Maximus 4x2 HC3AA



















Технічні характеристики шасі Daewoo Maximus 4x2 HC3AA

Параметр	Показник
Колісна формула	4x2
Вантажопідйомність шасі	12 630 кг
Колісна база	4 430 мм
Габаритна довжина	8 105 мм
Ширина	2 450 мм
Висота по кабіні	2 910 мм
Задній звіс	1 960 мм
Висота до рами	1 005 мм
Кліренс	220 мм
Повна маса	18 000 кг
Споряджена маса	5 370 кг
Навантаження на передню вісь	7 100 кг
Навантаження на задню вісь	11 500 кг
Двигун	DOOSAN DL06K
Тип двигуна	Дизель, турбонаддув, інтеркулер, SCR
Екологічний стандарт	Euro 5
Потужність	280 к.с. при 2500 об/хв
Крутний момент	981 Нм при 1400 об/хв
Кількість циліндрів	6 (рядний)
Робочий об'єм	5890 см ³

Повітряний фільтр	Сухий, паперовий фільтруючий елемент-вставка
Коробка передач	ZF6S1000TO
Тип КПП	Механічна, 6-ступенева, синхронізована
Привід перемикання	Тросовий механізм
Гальмівна система	Пневматична
Допоміжні системи	ABS, ASR
Діаметр барабанів	360 мм
Стоянкове гальмо	Пружинні енергоакумулятори (задня вісь)
Допоміжне гальмо	Газодинамічне
Паливний бак	200 л (сталь, опція — алюміній)
Колеса та шини	R22.5 (передня та задня вісь)
Максимальна швидкість	116 км/год
Радіус розвороту	6.7 м
Об'єм фургона (макс.)	40 м ³

НАШІ КЛІЄНТИ



Агроіндустріальний
Холдінг МХП



Onur group



McDonald's



Ikea



Sandora



Кондитерська
фабрика «Рошен»



Збройні сили
України



Служба безпеки
України



Генеральна
прокуратура
України



Управління
державної охорони
України



Національна
гвардія України



ТОВ «Метінвест
холдінг»



Національна
гвардія України



ПриватБанк

АТ «ПАТ Приват
банк»



Око



Укрнафта



Києво-Печерська
Лавра



Епіцентр



FOZZY



MegaMarket



АТБ



Галичина



Карпатська
Джерельна



КМДА



Київавіастар



ASMAP



Київмедіастар



RUDOMAIN



ЕРІДОН ТЕХ



ТОВ
Укравтозапчастина



Автоцентр KIA
Корея Моторс



Телеканал СТБ



Посольство
Швейцарії в Україні



Посольство Швеції



Dyckerhoff



КУК



Київський політехнічний
інститут ім.
Скороцького



ХНЗУ ім. Кузевиці



Національний інститут
ССХІ ім. М. М. АМОСОВА



Інститут
Гідромеханіки



Інститут Освітньої
Аналітики