

## Шасі Daewoo Maximus 4x2 HC6AA

**Марка: Daewoo**

**Кількість осей: 2**

**Вантажопідйомність: 12632 кг**

**Колісна формула: 4x2**

**Кабіна: Однорядна**

**Опис :** Шасі **Daewoo Maximus HC6AA** — це сучасне середньотоннажне рішення для бізнесу, яке поєднує високу вантажопідйомність, економічність та універсальність у застосуванні. Габаритні розміри (ДхШхВ) 9865x2450x2910 мм. колісна база 5730 мм. колісна формула 4x2. Вантажопідйомність становить 12632 кг, повна маса 18 т. однорядна кабіна, оснащений дизельним двигуном моделі Doosan DL06K та подужністю 280 к.с. при 2500 об/хв.



## Креслення шасі Daewoo Maximus 4x2 HC6AA

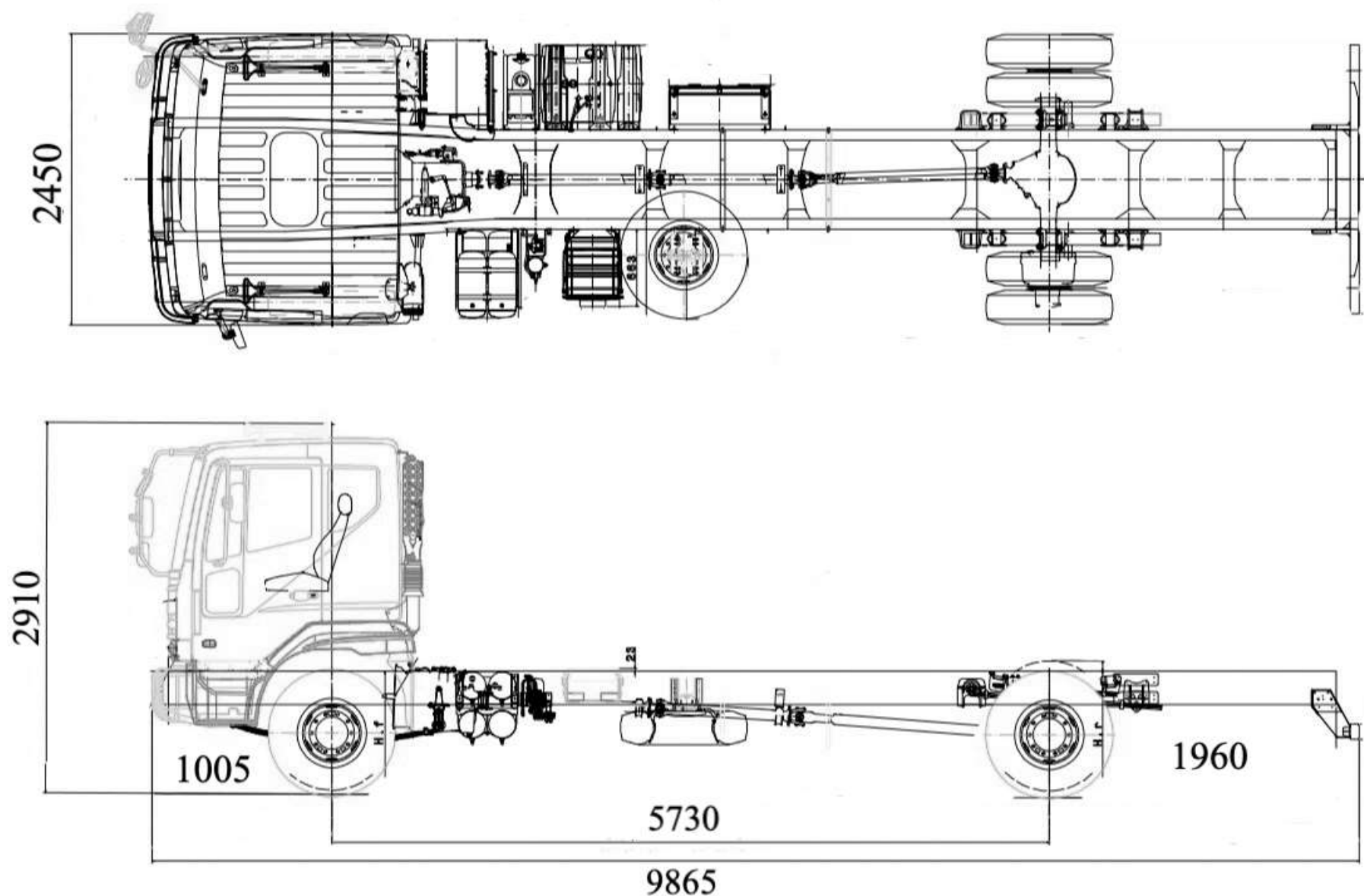

## Особливості шасі Daewoo Maximus 4x2 HC6AA

### ✓ Подовжена колісна база 5730 мм

• Дас можливість встановлювати габаритні надбудови (довгі фургони, рефрижератори, платформи), що критично для логістики та перевезень великого об'єму.

### ✓ Потужний двигун Doosan DL06K (280 к.с.)

• Забезпечує стабільну тягу навіть при повному навантаженні та ефективну роботу у щоденних перевезеннях.

### ✓ Надійна механічна КПП ZF

• Класична трансмісія для комерційного транспорту — витривала, проста в обслуговуванні та добре переносить великі навантаження.

### ✓ Посилена рама шасі

• Конструкція витримує значні навантаження та підходить для монтажу важких надбудов (маніпулятори, самоскиди, спецтехніка).

### ✓ Ресорна підвіска (передня та задня)

• Максимальна надійність і простота ремонту — ідеально для українських доріг та інтенсивної експлуатації.

### ✓ Пневматична гальмівна система з ABS

• Забезпечує стабільне та безпечне гальмування навіть при повній масі автомобіля.

### ✓ Універсальність застосування

Шасі легко адаптується під:

- бортові платформи
- фургони
- самоскиди
- крани-маніпулятори

### ✓ Оптимальна витрата пального

• Двигун Euro-5 поєднує продуктивність і економічність, що важливо при щоденній експлуатації.

### Переваги для бізнесу

### ✓ Більше вантажу за один рейс

• Вантажопідйомність понад 12 тонн дозволяє зменшити кількість поїздок і витрати на логістику.

✓ **Низька вартість обслуговування**

• Проста конструкція + доступні запчастини = мінімальні простои та витрати.

✓ **Висока універсальність**

• Одне шасі — десятки варіантів використання, що робить його вигідною інвестицією.

✓ **Надійність у щоденній роботі**

• Daewoo відомі витривалістю та стабільною роботою навіть у складних умовах.

✓ **Комфорт для водія**

• Ергономічна кабіна, знижений рівень шуму та зручне керування зменшують втому під час роботи.

✓ **Гарантія та сервіс**

• Офіційна підтримка, гарантія 2 роки або 100 000 км — додаткова впевненість у техніці.

## Опис шасі Daewoo Maximus 4x2 HC6AA

Шасі **Daewoo Maximus HC6AA** — це сучасне середньотоннажне рішення для бізнесу, яке поєднує високу вантажопідйомність, економічність та універсальність у застосуванні. Модель розроблена для інтенсивної щоденної експлуатації в умовах міських і міжміських перевезень та є оптимальною платформою для монтажу різноманітних надбудов.

Завдяки колісній формулі 4×2 та подовженій колісній базі 5730 мм, шасі забезпечує відмінну стабільність на дорозі та дозволяє встановлювати габаритні кузови великого об'єму. Габаритні розміри автомобіля (9865×2450×2910 мм) роблять його зручним для роботи як у щільному міському середовищі, так і на міжрегіональних маршрутах.

Серцем моделі є дизельний двигун **Doosan DL06K** об'ємом 5,89 л, що розвиває потужність 280 к.с. при 2500 об/хв та крутний момент 981 Нм при 1400 об/хв. Двигун відповідає екологічному стандарту Euro-5 та оснащений системою SCR, що забезпечує оптимальний баланс між продуктивністю та витратою пального. Така конфігурація дозволяє впевнено працювати навіть при повному навантаженні до 18 000 кг.

У парі з двигуном працює надійна 6-ступенева механічна коробка передач **ZF6S1000TO**, яка відзначається витривалістю та простотою обслуговування. Завдяки добре підібраним передавальним числам забезпечується ефективна передача крутного моменту та стабільна робота у різних дорожніх умовах.

Конструкція шасі базується на посиленій рамі, що витримує значні навантаження та підходить для монтажу різних типів надбудов: бортових платформ, фургонів, самоскидних кузовів або кранів-маніпуляторів. Вантажопідйомність шасі становить 12 630 кг, що дозволяє ефективно використовувати транспорт для перевезення великого об'єму продукції за один рейс.

Ходова частина представлена класичною ресорною підвіскою спереду та ззаду, що забезпечує надійність, витривалість і простоту обслуговування. Гальмівна система — пневматична з підтримкою ABS та ASR, а також додатковим газодинамічним гальмом, що підвищує безпеку при русі з вантажем.

Паливний бак об'ємом 200 літрів дозволяє здійснювати тривалі рейси без частих зупинок на дозаправку, а максимальна швидкість до 116 км/год і радіус розвороту 9,2 м роблять автомобіль маневреним і ефективним у роботі.

Окрему увагу приділено комфорту водія: кабіна оснащена пневматичним сидінням, електрорегулюванням і підігрівом дзеркал, круїз-контролем та електропідйомом кабіни. Це значно знижує втому водія під час тривалих поїздок і підвищує загальну ефективність роботи.

**Daewoo Maximus HC6AA** — це надійне, універсальне та економічно вигідне рішення для бізнесу, яке дозволяє оптимізувати логістику, зменшити витрати та забезпечити стабільну роботу автопарку.

## Додаткові фото шасі Daewoo Maximus 4x2 HC6AA















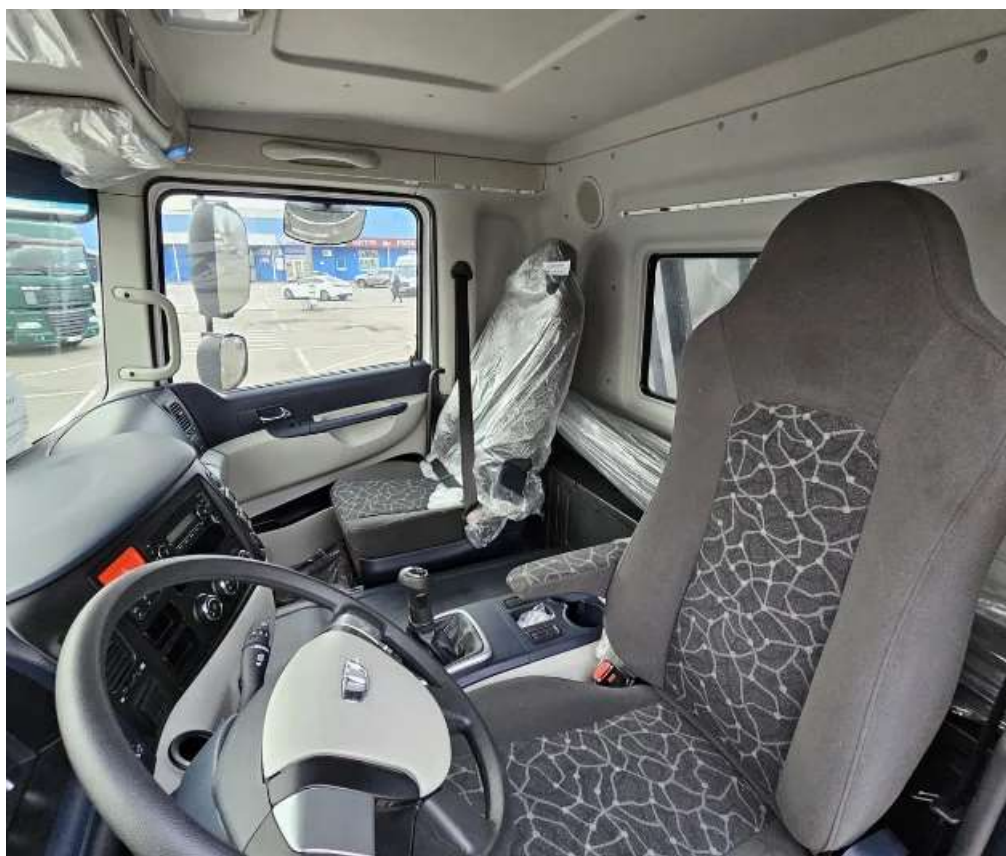



## Технічні характеристики шасі Daewoo Maximus 4x2 HC6AA

Параметр	Показник
Модель	Daewoo Maximus HC6AA
Тип	Вантажне шасі
Колісна формула	4×2
Колісна база	5730 мм
Вантажопідйомність	12 630 кг
Повна маса	18 000 кг
Споряджена маса	5 370 кг
Двигун	
Модель	Doosan DL06K
Тип	Турбодизель з інтеркулером
Екостандарт	Euro-5
Потужність	280 к.с. при 2500 об/хв
Крутний момент	981 Нм при 1400 об/хв
Об'єм	5890 см <sup>3</sup>
Циліндри	6 (рядний)
Трансмісія	
КПП	ZF6S1000TO
Тип	Механічна, 6-ступенева
Зчеплення	Сухе, однодискове
Привід	Гідравлічний з пневмопідсилювачем

<b>Ходова частина</b>	
Підвіска передня	Ресорна
Підвіска задня	Ресорна
Гальма	Пневматичні
Системи безпеки	ABS, ASR
Допоміжне гальмо	Газодинамічне
Шини	295/80 R22.5
<b>Габарити</b>	
Довжина	9865 мм
Ширина	2450 мм
Висота	2910 мм
Колісна база	5730 мм
Кліренс	185 мм
Висота до рами	1005 мм
Задній звіс	1960 мм
<b>Вагові характеристики</b>	
Навантаження на передню вісь	7100 кг
Навантаження на задню вісь	11 500 кг
<b>Паливна система</b>	
Паливний бак	200 л
Тип палива	Дизель
<b>Експлуатаційні характеристики</b>	
Максимальна швидкість	116 км/год
Радіус розвороту	9,2 м

## НАШІ КЛІЄНТИ



Агроіндустріальний  
Холдинг МХП



Onur group



McDonald's



Ikea



Sandora



Кондитерська  
фабрика «Рошен»



Збройні сили  
України



Служба безпеки  
України



Генеральна  
прокуратура  
України



Управління  
державної охорони  
України



Національна  
гвардія України



ТОВ «Метінвест  
холдинг»



Національна  
гвардія України



АТ «ПІАТ Приват  
банк»



Око



Укрнафта



Києво-Печерська  
Лавра



Епіцентр



FOZZY



MegaMarket



АТБ



Галичина



Карпатська  
Джерельна



КМДА



Київнастрас



ASMAP



Київмедспецтранс



RUDOMAIN



ЕРІДОН ТЕХ



ТОВ  
Укравтозапчастина



Автоцентр KIA  
Корея Моторс



Телеканал СТБ



Посольство  
Швейцарії в Україні



Посольство Швеції



Dyckerhoff



КУК



Київський політехнічний  
інститут ім.  
Скорського



ХНЗУ ім. Кузеця



Національний інститут  
ССХІ ім. М. М. АМОСОВА



Інститут  
Гідромеханіки



Інститут Освітньої  
Аналітики