

Самоскид зерновоз на шасі FORD TRUCKS 1833 DC GVW 11.5 т

Марка: FORD

Об'єм кузова: 15 м³

Кількість осей: 2

Вантажопідйомність: 11 500 кг.

Опис : Самоскид зерновоз на шасі FORD TRUCKS 1833 DC GVW 11.5 т є спеціалізованим транспортним засобом, призначеним для перевезення зернових культур та інших сипучих вантажів. Колісна формула 4x2, дизельний двигун Ford Ecotorq потужністю 243 кВт (330 к. с.). КПП EATON ESO14409 забезпечує 9 передач вперед і одну назад. Паливний бак об'ємом 350 л. об'єм кузова 15 м³, вантажопідйомність 11,5 т.



Контактний телефон:
+38(097) 746-67-04
+38(099) 632-13-31
+38(044) 232-02-98

Адреса: Україна, 04060, м. Київ,
вул. Ризька, буд. 73-г, офіс 7
E-mail: tovkst@gmail.com
Website: kievspecteh.com

Код ЄДРПОУ 42623361.
IBAN UA573282090000026003000003717
в АТ «АБ «Південний».

Креслення самоскида зерновоза на шасі FORD

TRUCKS 1833 DC GVW 11.5 T

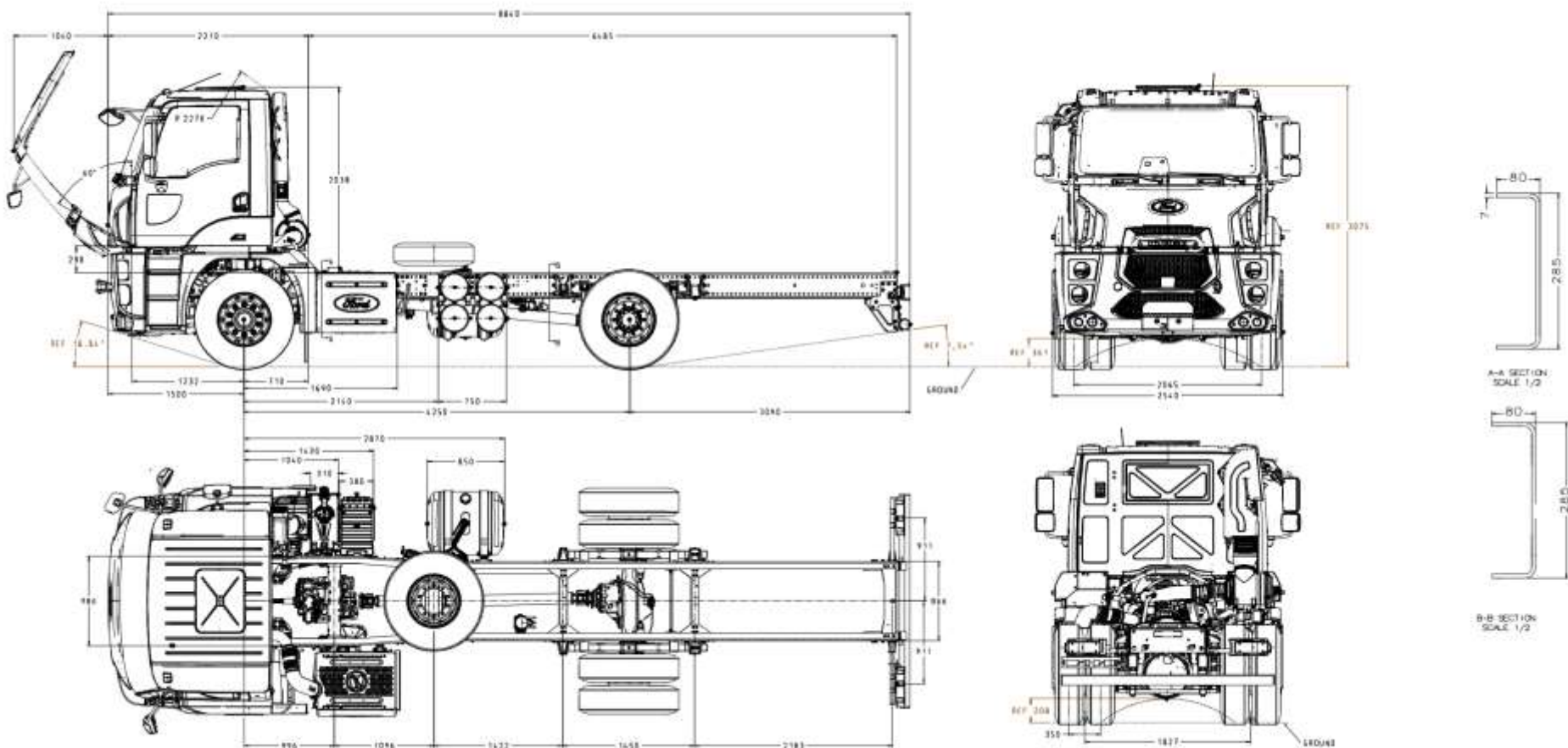

Контактний телефон:
+38(097) 746-67-04
+38(099) 632-13-31
+38(044) 232-02-98

Адреса: Україна, 04060, м. Київ,
вул. Ризька, буд. 73-г, офіс 7
E-mail: tovkst@gmail.com
Website: kievspecteh.com

Код ЄДРПОУ 42623361.
IBAN UA573282090000026003000003717
в АТ «АБ «Південний».

Особливості самоскида зернового на шасі FORD

TRUCKS 1833 DC GVW 11.5 т

- **Потужний двигун Ford Ecotorq:** Цей дизельний двигун відповідає екологічному стандарту Євро 5 і забезпечує потужність 243 кВт (330 к.с.), що дозволяє самоскиду ефективно перевозити великі обсяги вантажу;
- **Багатофункціональна трансмісія:** 9+1-ступенева коробка передач EATON ESO14409 забезпечує оптимальне передавання крутного моменту, що сприяє економії палива та підвищенню маневреності на дорозі;
- **Розширені можливості розвантаження:** Зерновоз обладнаний кузовом об'ємом 15 м³ з можливістю трьохстороннього розвантаження, що робить процес вивантаження зручним та швидким;
- **Зручна і комфортна кабіна:** Денна кабіна обладнана кондиціонером, сучасною мультимедійною системою з підтримкою AM/FM/Aux In/USB/Bluetooth, електричними склопідйомниками та зовнішніми дзеркалами з обігрівом. Рульова колонка регулюється по вильоту та куту нахилу, а сидіння водія має підігрів і пневмопідвіску;
- **Безпека на дорозі:** Система EBS та ABS, моторне гальмо, датчик зносу гальмівних колодок та контроль сили зчипки забезпечують високий рівень безпеки під час руху. Додаткові функції, такі як допомога при рушанні на підйомі та блокування диференціалу, підвищують керованість транспортним засобом;
- **Міцність та довговічність:** Підвіска доступна в двох варіантах - ресора/ресора або ресора/пневматика, що забезпечує надійність та комфорт під час руху. Кузов виготовлений з високоякісних матеріалів, що забезпечують довговічність конструкції;

• **Додаткові опції:** Самоскид може бути обладнаний різними пакетами додаткового обладнання, включаючи холодні пакети, ADR, обігрівач кабіни, електропривод підйому кабіни, пакет для сміттевозу, пакет для пожежної машини та багато іншого. Ці опції дозволяють адаптувати транспортний засіб під специфічні потреби користувача.

Опис самоскида зерновоза на шасі FORD TRUCKS 1833 DC GVW 11.5 т

Самоскид зерновоз на шасі FORD TRUCKS 1833 DC GVW 11.5 т є спеціалізованим транспортним засобом, призначеним для перевезення зернових культур та інших сипучих вантажів. Ця модель має колісну формулу 4x2, що забезпечує хорошу маневреність і стабільність на дорогах. Завдяки потужному дизельному двигуну Ford Ecotorq потужністю 243 кВт (330 к. с.), відповідає екологічним нормам Євро 5, що гарантує високий рівень екологічності та економічності. КПП EATON ESO14409 забезпечує 9 передач вперед і одну назад, дозволяючи оптимізувати управління автомобілем. Колісна база варіюється від 4250 мм до 5500 мм, що впливає на загальні габарити транспортного засобу, які становлять 8850x2540x3140 мм при колісній базі 4250 мм. Самоскид обладнаний 15-кубовим кузовом із трьохстороннім напрямком розвантаження, що забезпечує зручність і ефективність під час роботи.

Автомобіль має паливний бак об'ємом 350 л, що забезпечує тривалу роботу без необхідності частого дозаправлення. Тип кабіни — денна, з відсутністю спального місця, але з наявністю багатьох зручностей, включаючи кондиціонер, АМ/FM/Aux In/USB/Bluetooth радіо, стандартну 2-точкову підвіску кабіни, круїз-контроль та інші опції. Дискові гальма разом із моторним гальмом та системами EBS і ABS гарантують високу безпеку під час експлуатації. Додаткові системи, такі як допомога при рушанні на підйомі, блокування диференціалу, електросклопідйомники та дзеркала з електроприводом і обігрівом, роблять управління автомобілем більш комфортним і безпечним.

До комплектації також входять передні протитуманні фари, запасне колесо, бампер середньої довжини та індикатор навантаження на вісь. Додаткові опції включають холодний пакет, пакети для різних спеціалізованих транспортних засобів (сміттєвозу, пожежної машини, дорожнього пілососу) та інші функції, такі як електропривод підйому кабіни, електричний люк, акумуляторна батарея 225 Ач та передні буксирувальні гаки. Самоскид також має можливість вибору типу підвіски (ресора/ресора або ресора/пневматика), кліренс становить 356 мм, а двигун має 6 циліндрів, що забезпечує потужність і ефективність під час роботи.

Додаткові фото самоскида зернового на шасі FORD

TRUCKS 1833 DC GVW 11.5 т



Контактний телефон:
+38(097) 746-67-04
+38(099) 632-13-31
+38(044) 232-02-98

Адреса: Україна, 04060, м. Київ,
вул. Ризька, буд. 73-г, офіс 7
E-mail: tovkst@gmail.com
Website: kievspecteh.com

Код ЄДРПОУ 42623361.
IBAN UA573282090000026003000003717
в АТ «АБ «Південний».



Контактний телефон:
+38(097) 746-67-04
+38(099) 632-13-31
+38(044) 232-02-98

Адреса: Україна, 04060, м. Київ,
вул. Ризька, буд. 73-г, офіс 7
E-mail: tovkst@gmail.com
Website: kievspecteh.com

Код ЄДРПОУ 42623361.
IBAN UA573282090000026003000003717
в АТ «АБ «Південний».



Контактний телефон:
+38(097) 746-67-04
+38(099) 632-13-31
+38(044) 232-02-98

Адреса: Україна, 04060, м. Київ,
вул. Ризька, буд. 73-г, офіс 7
E-mail: tovkst@gmail.com
Website: kievspecteh.com

Код ЄДРПОУ 42623361.
IBAN UA573282090000026003000003717
в АТ «АБ «Південний».

Технічні характеристики самоскида зерновоза на шасі FORD**TRUCKS 1833 DC GVW 11.5 T**

Параметр	Показник
Колісна формула	4x2
Колісна база	4250 (4750, 5500) мм.
Габарити (довжина/ширина/висота)	8850x2540x3140 мм. (при колісній базі 4250 мм)
КПП	EATON ESO14409
Кількість передач вперед/назад	9+1 передача
Розмір шин	12 R 22,5
Модель двигуна	Ford Ecotorq
Екологічна норма	Євро 5
Потужність двигуна (к. с.)	243 кВт. (330)
Паливний бак	350 л.
Тип кабіни	Денна
Об'єм кузова	15 м ³
Напрямок розвантаження	3-х стороня
Кондиціонер	В наявності

Інші опції	<p>AM/FM/Aux In/USB/Bluetooth, стандартна 2-точкова підвіска кабіни, круїз-контроль, дискові гальма, моторне гальмо, системи EBS та ABS, датчик зносу гальмівних колодок, контроль сили зчїпки, допомога при рушанні на підйомі, блокування диференціалу, електросклопідйомники, зовнішні дзеркала з електроприводом та обігрівом, електрокоректор фар, рульова колонка регульована по вильоту та куту нахилу, сидіння водія з підігрівом на пневмопідвісці, поперекова опора, електричний люк, передній стабілізатор поперечної стійкості, іммобілайзер, ключ із брелоком центрального замку, передні протитуманні фари, запасне колесо, бампер середньої довжини, індикатор навантаження на вісь, горизонтальна вихлопна труба, цифровий тахограф</p>
Додаткове обладнання	<p>Холодний пакет №2 і №3, пакет ADR, КОМ із приводом від КПП, КОМ з приводом від двигуна та керуванням з кабіни, обігрівач кабіни, електропривод підйому кабіни, забарвлення металік, кабіна з низьким дахом та з одним спальним місцем, акумуляторна батарея 225 Ач, передні буксирувальні гаки, пакет для сміттєвозу, пакет для пожежної машини, пакет для дорожнього пилососу</p>
Тип підвіски, пров./зад.	ресора/ресора або ресора/пневматика
Кліренс	356 мм.
Кількість циліндрів	6

НАШІ КЛІЄНТИ



Агроіндустріальний
Холдінг МХП



Onuf group



McDonald's



Ikea



Sandora



Кондитерська
фабрика «Рошен»



Збройні сили
України



Служба безпеки
України



Генеральна
прокуратура
України



Управління
державної охорони
України



Національна
гвардія України



ТОВ «Метінвест
холдінг»



Національна
гвардія України



ПриватБанк
АТ «ПАТ Приват
банк»



Окко



Укрнафта



Києво-Печерська
Лавра



Епіцентр



FOZZY



МегаМаркет



АТБ



Галичина



Карпатська
Джерельна



КМДА



Київпастрас



ASMAP



Київмедспецтранс



RUDOMAIN



ЕРІДОН ТЕХ



ТОВ
Укравтозапчастина



Автоцентр KIA
Корея Моторс



Телеканал СТБ



Посольство
Швейцарії в Україні



Посольство Швеції



Dycckerhoff



КУК



Київський
політехнічний
інститут ім.
Сікорського



ХНЗУ ім. Кузеця



Національний інститут
ССХІ ім. М. М. АМОСОВА



Інститут
Гідромеханіки



Інститут Освітньої
Аналітики

Контактний телефон:
+38(097) 746-67-04
+38(099) 632-13-31
+38(044) 232-02-98

Адреса: Україна, 04060, м. Київ,
вул. Ризька, буд. 73-г, офіс 7
E-mail: tovkst@gmail.com
Website: kievspecteh.com

Код ЄДРПОУ 42623361.
IBAN UA573282090000026003000003717
в АТ «АБ «Південний».