

**Самоскид-зерновоз AGRiLine-35 на HOWO SINOTRUK T7H 440**

**Марка : HOWO**

**Вантажопідйомність : 35000 кг.**

**Кількість осей : 3**

**Об'єм кузова : 35 м<sup>3</sup>**

**Опис :** Самоскид-зерновоз AGRiLine-35 на базі вантажного шасі HOWO SINOTRUK T7H — це потужне і ефективне рішення для транспортування сільськогосподарських вантажів. Об'єм вантажу становить 35 м<sup>3</sup> габарити кузова становить 6200 x 2550 x 2300 мм. його вага 35000 кг. Об'єм двигуна 10518 см<sup>3</sup>. КПП у нього механічна.



Контактний телефон:  
+38(097) 746-67-04  
+38(099) 632-13-31  
+38(044) 232-02-98

Адреса: Україна, 04060, м. Київ,  
вул. Ризька, буд. 73-г, офіс 7  
E-mail: [tovkst@gmail.com](mailto:tovkst@gmail.com)  
Website: [kievspecteh.com](http://kievspecteh.com)

Код ЄДРПОУ 42623361.  
IBAN UA573282090000026003000003717  
в АТ «АБ «Південний».

## Креслення самоскида-зерновоза AGRiLine-35 на HOWO

### SINOTRUK T7H 440

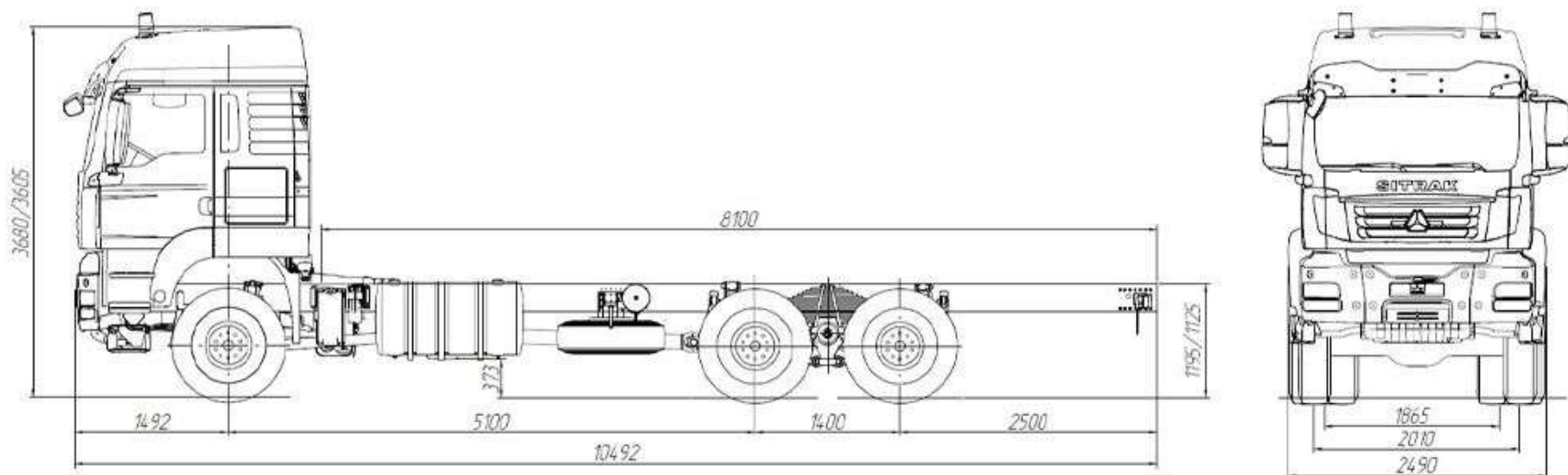

Контактний телефон:  
+38(097) 746-67-04  
+38(099) 632-13-31  
+38(044) 232-02-98

Адреса: Україна, 04060, м. Київ,  
вул. Ризька, буд. 73-г, офіс 7  
E-mail: [tovkst@gmail.com](mailto:tovkst@gmail.com)  
Website: [kievspecteh.com](http://kievspecteh.com)

Код ЄДРПОУ 42623361.  
IBAN UA573282090000026003000003717  
в АТ «АБ «Південний».

## Особливості самоскида-зерновоза AGRiLine-35 на HOWO

### SINOTRUK T7H 440

- **Великий корисний об'єм кузова** – 35 м<sup>3</sup>, що дозволяє перевозити великі обсяги сільськогосподарських вантажів, таких як зерно та інші сипучі матеріали.
- **Потужне шасі** – базується на шасі HOWO SINOTRUK T7H з колісною формулою бх4, що забезпечує високу прохідність та стабільність навіть на важких ділянках дороги.
- **Висока вантажопідйомність** – допустиме навантаження на базове шасі становить до 20 тонн, що дозволяє перевозити великі вантажі без шкоди для безпеки і довговічності транспорту.
- **Конструкція кузова** – виготовлена з високоміцної сталі **CT3 / Strenx 700**, що гарантує довговічність і надійність при високих навантаженнях.
- **Зручність у розвантаженні** – кузов оснащений відкидними бортами, що дозволяють виконувати розвантаження на три сторони. Задній борт складається з двох частин, що відкриваються вгору і вбік, забезпечуючи легкий доступ до вантажу.
- **Оптимальний розмір кузова** – розміри кузова складають 6200 x 2550 x 2300 мм, що забезпечує ефективне транспортування сільськогосподарських вантажів.
- **Потужний двигун** – двигун **MC 11.4450 (MAN D20)** з потужністю 440 к.с. та максимальним крутним моментом 2220 Нм дозволяє самоскиду працювати в складних умовах і перевозити важкі вантажі без збоїв.
- **Механічна коробка передач** з 12 + 2 передачами для зручності управління на різних швидкостях і в різних умовах.
- **Комфорт для водія** – кабіна оснащена високими стелями, з підвіскою для водія та одного пасажера, а також спальною полицею для зручності в тривалих поїздах.

## Опис самоскида-зерновоза AGRiLine-35 на HOWO

### SINOTRUK T7H 440

Самоскид-зерновоз **AGRiLine-35** на базі вантажного шасі **HOWO SINOTRUK T7H** — це потужне і ефективне рішення для транспортування сільськогосподарських вантажів. Завдяки своїй великій вантажопідйомності та об'єму кузова, цей зерновоз чудово підходить для перевезення різноманітних сільськогосподарських вантажів, таких як зерно, сільськогосподарські культури та інші сыпучі матеріали. Об'єм кузова складає 35 м<sup>3</sup>, що дозволяє перевозити значні обсяги товару при максимальному навантаженні на базове шасі до 20 тонн.

Кузов самоскида має розміри 6200 x 2550 x 2300 мм, що забезпечує оптимальні умови для перевезення вантажів великого обсягу. Конструкція кузова виготовлена з високоякісної сталі СТЗ / Strenx 700, що гарантує високу міцність і надійність. Кузов оснащений відкидними бортами, що дозволяють здійснювати легке і швидке розвантаження. Лівий борт (по руху) є неробочим, правий борт складається з двох частин, з яких нижній борт відкривається вгору, а верхній борт — неробочий. Задній борт також складається з двох частин, причому нижній відкривається вгору, а верхній — вбік, що дозволяє здійснювати ефективне розвантаження в обмежених просторах. Крім того, верхній борт відкривається з обох боків, що забезпечує зручний доступ до вантажу та простоту в процесі розвантаження.

Базове шасі **HOWO SINOTRUK T7H 440** забезпечує високу прохідність і потужність для виконання важких перевезень. З колісною формулою бх4, цей самоскид має повну масу 35 000 кг, що дозволяє транспортувати великі вантажі з надійністю та безпекою. Навантаження на передню вісь становить 7500 кг, а на задні осі — по 16 000 кг. Цей вантажний автомобіль оснащений потужним двигуном **MC 11.4450 (MAN D20)**, який є 6-циліндровим, рядним, 24-клапанним, 4-тактним дизельним двигуном євро-5 класу, об'ємом 10518 см<sup>3</sup> і потужністю 440 к.с. З максимальним крутним моментом 2220 Нм, що дозволяє вантажівці працювати в найскладніших умовах і на важких ділянках дороги. Самоскид також оснащений механічною коробкою передач з 12 + 2 передачами, що забезпечує зручне управління на різних швидкостях.

Цей самоскид-зерновоз є відмінним вибором для великих сільськогосподарських підприємств і перевізників, оскільки поєднує в собі високу вантажопідйомність, ефективність та зручність в експлуатації.

У поєднанні з потужним шасі і спеціальною конструкцією кузова, AGRiLine-35 дозволяє здійснювати перевезення сільськогосподарських вантажів швидко, безпечно і з максимальним комфортом для водія.

Контактний телефон:  
**+38(097) 746-67-04**  
**+38(099) 632-13-31**  
**+38(044) 232-02-98**

Адреса: Україна, 04060, м. Київ,  
вул. Ризька, буд. 73-г, офіс 7  
E-mail: [tovkst@gmail.com](mailto:tovkst@gmail.com)  
Website: [kievspecteh.com](http://kievspecteh.com)

Код ЄДРПОУ 42623361.  
IBAN UA573282090000026003000003717  
в АТ «АБ «Південний».

**Додаткові фото самоскида-зерновоза AGRiLine-35 на HOWO**

**SINOTRUK T7H 440**



Контактний телефон:  
+38(097) 746-67-04  
+38(099) 632-13-31  
+38(044) 232-02-98

Адреса: Україна, 04060, м. Київ,  
вул. Ризька, буд. 73-г, офіс 7  
E-mail: [tovkst@gmail.com](mailto:tovkst@gmail.com)  
Website: [kievspecteh.com](http://kievspecteh.com)

Код ЄДРПОУ 42623361.  
IBAN UA573282090000026003000003717  
в АТ «АБ «Південний».



Контактний телефон:  
+38(097) 746-67-04  
+38(099) 632-13-31  
+38(044) 232-02-98

Адреса: Україна, 04060, м. Київ,  
вул. Ризька, буд. 73-г, офіс 7  
E-mail: [tovkst@gmail.com](mailto:tovkst@gmail.com)  
Website: [kievspecteh.com](http://kievspecteh.com)

Код ЄДРПОУ 42623361.  
IBAN UA573282090000026003000003717  
в АТ «АБ «Південний».



Контактний телефон:  
+38(097) 746-67-04  
+38(099) 632-13-31  
+38(044) 232-02-98

Адреса: Україна, 04060, м. Київ,  
вул. Ризька, буд. 73-г, офіс 7  
E-mail: [tovkst@gmail.com](mailto:tovkst@gmail.com)  
Website: [kievspecteh.com](http://kievspecteh.com)

Код ЄДРПОУ 42623361.  
IBAN UA573282090000026003000003717  
в АТ «АБ «Південний».





Контактний телефон:  
+38(097) 746-67-04  
+38(099) 632-13-31  
+38(044) 232-02-98

Адреса: Україна, 04060, м. Київ,  
вул. Ризька, буд. 73-г, офіс 7  
E-mail: [tovkst@gmail.com](mailto:tovkst@gmail.com)  
Website: [kievspecteh.com](http://kievspecteh.com)

Код ЄДРПОУ 42623361.  
IBAN UA573282090000026003000003717  
в АТ «АБ «Південний».

**Технічні характеристики самоскида-зерновоза AGRiLine-35****на HOWO SINOTRUK T7H 440**

<b>Характеристика</b>	<b>Значення</b>
Корисний об'єм вантажу	35 м <sup>3</sup>
Габарити кузова	6200 x 2550 x 2300 мм.
Колір кузова та тенту	На вибір покупця
Марка сталі (для каркасу кузова)	СТ3 / Strenx 700
Базове шасі	HOWO SINOTRUK T7H 440
Колісна формула	6x4
Повна вага	35000 кг.
Навантаження на передню вісь	7500 кг.
Навантаження на задні осі	16000 кг + 16000 кг.
Двигун	MC 11.4450 (MAN D20), 6 циліндровий, 440 к.с., 2220 Нм
Тип двигуна	Дизельний, EURO 5
Об'єм двигуна	10518 см <sup>3</sup>
Крутний момент	2220 Нм/об 1100-1560
КПП	Механічна, 12 + 2 передачі
Передній міст	385/65 R22,5
Задній міст	315/80 R22,5
Гальмівна система	ABS + ASR + EBL
Кабіна	Високі стелі, підвіска для водія + 1 пасажира + 1 спальна полиця

## НАШІ КЛІЄНТИ



Агроіндустріальний  
Холдінг МХП



Onuf group



McDonald's



Ikea



Sandora



Кондитерська  
фабрика «Рошен»



Збройні сили  
України



Служба безпеки  
України



Генеральна  
прокуратура  
України



Управління  
державної охорони  
України



Національна  
гвардія України



ТОВ «Метінвест  
холдінг»



Національна  
гвардія України



ПриватБанк  
АТ «ПАТ Приват  
банк»



Окко



Укрнафта



Києво-Печерська  
Лавра



Епіцентр



FOZZY



МегаМаркет



АТБ



Галичина



Карпатська  
Джерельна



КМДА



Київпастрас



ASMAP



Київмедспецтранс



RUDOMAIN



ЕРІДОН ТЕХ



ТОВ  
Укравтозапчастина



Автоцентр KIA  
Корея Моторс



Телеканал СТБ



Посольство  
Швейцарії в Україні



Посольство Швеції



Duckerhoff



КУК



Київський  
політехнічний  
інститут ім.  
Скворського



ХНУ ім. Кузевиці



Національний інститут  
ССХІ ім. М. М. АМОСОВА



Інститут  
Гідромеханіки



Інститут Освітньої  
Аналітики

Контактний телефон:  
+38(097) 746-67-04  
+38(099) 632-13-31  
+38(044) 232-02-98

Адреса: Україна, 04060, м. Київ,  
вул. Ризька, буд. 73-г, офіс 7  
E-mail: [tovkst@gmail.com](mailto:tovkst@gmail.com)  
Website: [kievspecteh.com](http://kievspecteh.com)

Код ЄДРПОУ 42623361.  
IBAN UA573282090000026003000003717  
в АТ «АБ «Південний».