

**Самоскид-зерновоз AGRiLine-30 на SITRAK T7H 440**

**Марка : HOWO**

**Вантажопідйомність : 35000 кг.**

**Кількість осей : 3**

**Об'єм кузова : 30 м<sup>3</sup>**

**Опис :** Самоскид-зерновоз AGRiLine-30 на базі SITRAK T7H 440 — це потужне та надійне рішення для перевезення великого обсягу сільськогосподарської продукції, корисний об'єм кузова 30 м<sup>3</sup>, габарити кузова становить 6200 x 2550 x 2100 мм. Його об'єм двигуна 10 518 см<sup>3</sup>, потужність двигуна 440 к.с. Розмір шин передні: 385/65 R22.5, задні: 315/80 R22.5, паливний бак 600 л.



Контактний телефон:  
+38(097) 746-67-04  
+38(099) 632-13-31  
+38(044) 232-02-98

Адреса: Україна, 04060, м. Київ,  
вул. Ризька, буд. 73-г, офіс 7  
E-mail: [tovkst@gmail.com](mailto:tovkst@gmail.com)  
Website: [kievspecteh.com](http://kievspecteh.com)

Код ЄДРПОУ 42623361.  
IBAN UA573282090000026003000003717  
в АТ «АБ «Південний».

## Креслення самоскида-зерновоза AGRiLine-30 на SITRAK T7H 440

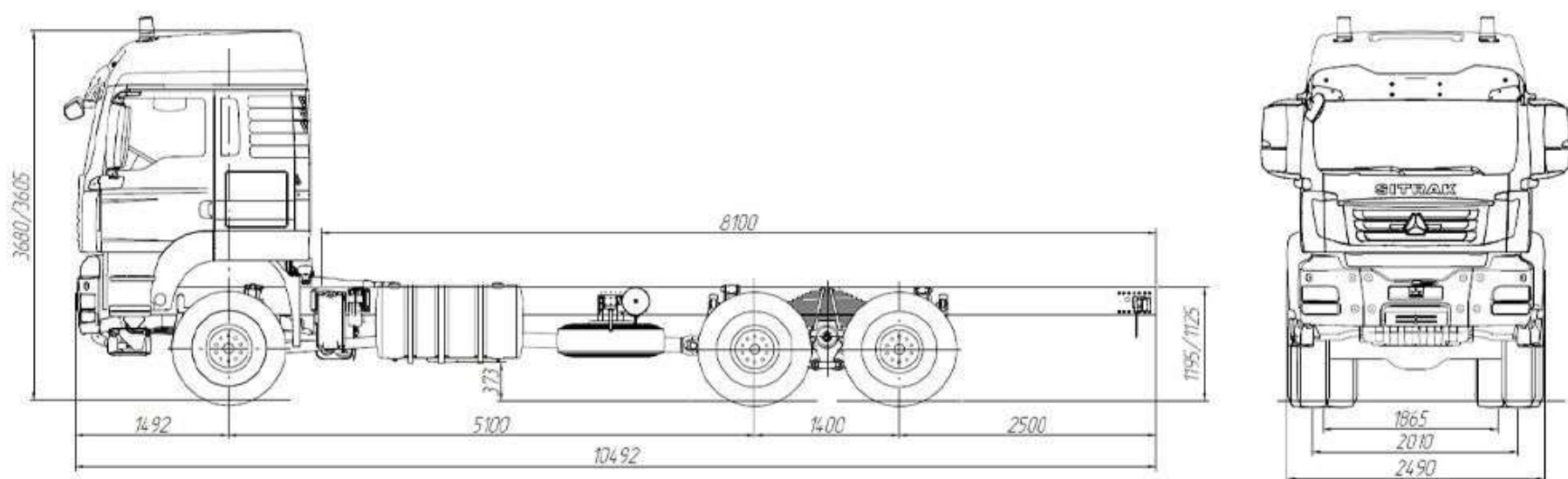

Контактний телефон:  
+38(097) 746-67-04  
+38(099) 632-13-31  
+38(044) 232-02-98

Адреса: Україна, 04060, м. Київ,  
вул. Ризька, буд. 73-г, офіс 7  
E-mail: [tovkst@gmail.com](mailto:tovkst@gmail.com)  
Website: [kievspecteh.com](http://kievspecteh.com)

Код ЄДРПОУ 42623361.  
IBAN UA573282090000026003000003717  
в АТ «АБ «Південний».

## Особливості самоскида-зерновоза AGRiLine-30 на SITRAK T7H 440

- ◆ **Висока вантажопідйомність** – витримує до **24 940** кг корисного навантаження, що забезпечує ефективне транспортування великих партій продукції.
- ◆ **Міцний самоскидний кузов** – виготовлений із сталі **СТ3 або Strenx 700**, що гарантує довговічність та стійкість до навантажень.
- ◆ **Об'єм кузова 30 м<sup>3</sup>** – оптимальний для перевезення зернових культур, добрив та інших сипучих вантажів.
- ◆ **Гідравлічна система перекидання** – дозволяє швидко та безпечно розвантажувати продукцію.
- ◆ **Потужний та економічний двигун** – **MC 11.4450 (MAN D20)**, 440 к.с., відповідає стандарту **EURO 5**, що забезпечує високу продуктивність і знижене споживання пального.
- ◆ **12-ступінчаста механічна КПП** – гарантує надійну передачу потужності та плавне перемикання передач.
- ◆ **Колісна формула 6x4** – забезпечує високу прохідність та стійкість навіть у складних дорожніх умовах.
- ◆ **Великий паливний бак (600 л)** – дозволяє здійснювати далекі рейси без частих дозаправок.
- ◆ **Сучасна система безпеки** – включає **ABS, ASR, EBL**, що покращує керуваність і стабільність під час руху.
- ◆ **Комфортна кабіна** – високий дах, підвіска, місця для водія та пасажирів, **спальне місце**, що робить автомобіль зручним для далеких перевезень.
- ◆ **Адаптація під замовника** – можливість вибору кольору кузова та тенту відповідно до потреб покупця.



## Опис самоскида-зерновоза AGRiLine-30 на SITRAK T7H 440

Самоскид-зерновоз AGRiLine-30 на базі SITRAK T7H 440 — це потужне та надійне рішення для перевезення великого обсягу сільськогосподарської продукції, яке поєднує високі експлуатаційні характеристики, міцну конструкцію та ефективну вантажопідйомність. Його самоскидний кузов розрахований на транспортування до 30 кубічних метрів зерна та інших сипучих вантажів, забезпечуючи зручне розвантаження завдяки гідравлічній системі перекидання. Кузов виготовлений зі сталі марки СТЗ або високоміцного Strenx 700, що гарантує довговічність і надійність навіть у найскладніших умовах експлуатації. Колір кузова та тенту може бути обраний замовником, що дозволяє адаптувати транспортний засіб під корпоративний стиль або особисті вподобання.

Базове шасі SITRAK T7H 440 відрізняється високою витривалістю та ефективністю в експлуатації. Завдяки колісній формулі 6x4 він здатний працювати у важких дорожніх умовах, витримуючи значні навантаження. Споряджена маса автомобіля становить 10 060 кг, а повна допустима вага сягає 35 000 кг, що забезпечує оптимальне співвідношення продуктивності та витрат пального. Вантажопідйомність транспортного засобу становить 24 940 кг, що робить його ідеальним для перевезення великих партій вантажів. Колісна база у 4600 мм сприяє стійкості на дорозі та покращеній керованості. Двигун MC 11.4450 (аналог MAN D20) є 6-циліндровим рядним агрегатом з об'ємом 10 518 см<sup>3</sup>, що працює за стандартом EURO 5. Його потужність становить 440 к.с., а максимальний крутний момент у 2220 Нм досягається в діапазоні 1100-1560 об/хв, що забезпечує відмінну тягову здатність і економічність. Силовий агрегат працює в парі з 12-ступінчастою механічною коробкою передач із двома додатковими передавальними числами, що дозволяє ефективно використовувати потужність при різних умовах навантаження. Коробка відбору потужності синхронізована, що дає змогу використовувати додаткове обладнання без втрати ефективності.

Система безпеки включає сучасні технології ABS, ASR і EBL, що забезпечують стабільність руху та ефективне гальмування навіть за складних умов експлуатації. Передній міст укомплектований шинами 385/65 R22,5, а задній — 315/80 R22,5, що сприяє високій прохідності та зчепленню з дорожнім покриттям. Кабіна водія має високий дах, що забезпечує додатковий комфорт у тривалих поїздках. Вона обладнана підвіскою, сидінням для водія та пасажирів, а також зручною спальним місцем для відпочинку, що робить цей автомобіль ідеальним вибором для далеких рейсів та інтенсивної експлуатації.

**Додаткові фото самоскида-зерновоза AGRiLine-30 на SITRAK T7H 440**



Контактний телефон:  
+38(097) 746-67-04  
+38(099) 632-13-31  
+38(044) 232-02-98

Адреса: Україна, 04060, м. Київ,  
вул. Ризька, буд. 73-г, офіс 7  
E-mail: [tovkst@gmail.com](mailto:tovkst@gmail.com)  
Website: [kievspecteh.com](http://kievspecteh.com)

Код ЄДРПОУ 42623361.  
IBAN UA573282090000026003000003717  
в АТ «АБ «Південний».





Контактний телефон:  
+38(097) 746-67-04  
+38(099) 632-13-31  
+38(044) 232-02-98

Адреса: Україна, 04060, м. Київ,  
вул. Ризька, буд. 73-г, офіс 7  
E-mail: [tovkst@gmail.com](mailto:tovkst@gmail.com)  
Website: [kievspecteh.com](http://kievspecteh.com)

Код ЄДРПОУ 42623361.  
IBAN UA573282090000026003000003717  
в АТ «АБ «Південний».



Контактний телефон:  
+38(097) 746-67-04  
+38(099) 632-13-31  
+38(044) 232-02-98

Адреса: Україна, 04060, м. Київ,  
вул. Ризька, буд. 73-г, офіс 7  
E-mail: [tovkst@gmail.com](mailto:tovkst@gmail.com)  
Website: [kievspecteh.com](http://kievspecteh.com)

Код ЄДРПОУ 42623361.  
IBAN UA573282090000026003000003717  
в АТ «АБ «Південний».





Контактний телефон:  
**+38(097) 746-67-04**  
**+38(099) 632-13-31**  
**+38(044) 232-02-98**

Адреса: Україна, 04060, м. Київ,  
вул. Ризька, буд. 73-г, офіс 7  
E-mail: [tovkst@gmail.com](mailto:tovkst@gmail.com)  
Website: [kievspecteh.com](http://kievspecteh.com)

Код ЄДРПОУ 42623361.  
IBAN UA573282090000026003000003717  
в АТ «АБ «Південний».



## Технічні характеристики самоскида-зерновоза AGRiLine-30 на SITRAK T7H 440

Технічні характеристики	AGRiLine-30 (SITRAK T7H 440)
Базове шасі	SITRAK T7H 440
Колісна формула	6x4
Споряджена маса	10 060 кг.
Повна маса	35 000 кг.
Вантажопідйомність	24 940 кг.
Навантаження на передню вісь	9 000 кг.
Навантаження на задні осі	32 000 кг.
Корисний об'єм кузова	30 м <sup>3</sup>
Габарити кузова	6200 x 2550 x 2100 мм.
Матеріал кузова	Сталь СТ3 / Strenx 700
Двигун	МС 11.4450 (MAN D20), 6-циліндровий, 24-клапанний, 4-тактний, дизель
Об'єм двигуна	10 518 см <sup>3</sup>

Потужність двигуна	440 к.с.
Максимальний крутний момент	2220 / 1100-1560 Нм/об.
КПП	Механічна, 12+2 передачі
Коробка відбору потужності	Синхронізована
Розмір шин	Передні: 385/65 R22.5, задні: 315/80 R22.5
Гальмівна система	ABS + ASR + EBL
Паливний бак	600 л.
Кабіна	Високий дах, підвіска, водій + пасажир + спальне місце
Колір кузова та тенту	На вибір покупця



## НАШІ КЛІЄНТИ



Агроіндустріальний  
Холдінг МХП



Onuf group



McDonald's



Ikea



Sandora



Кондитерська  
фабрика «Рошен»



Збройні сили  
України



Служба безпеки  
України



Генеральна  
прокуратура  
України



Управління  
державної охорони  
України



Національна  
гвардія України



ТОВ «Метінвест  
холдінг»



Національна  
гвардія України



ПриватБанк  
АТ «ПАТ Приват  
банк»



Окко



Укрнафта



Києво-Печерська  
Лавра



Епіцентр



FOZZY



МегаМаркет



АТБ



Галичина



Карпатська  
Джерельна



КМДА



Київпастрас



ASMAP



Київмедспектрас



RUDOMAIN



ЕРІДОН ТЕХ



ТОВ  
Укравтозапчастина



Автоцентр KIA  
Корея Моторс



Телеканал СТБ



Посольство  
Швейцарії в Україні



Посольство Швеції



Dyczerhoff



КУК



Київський  
політехнічний  
інститут ім.  
Сікорського



ХНЗУ ім. Кузеця



Національний інститут  
ССХІ ім. М. М. АМОСОВА



Інститут  
Гідромеханіки



Інститут Освітньої  
Аналітики

Контактний телефон:  
+38(097) 746-67-04  
+38(099) 632-13-31  
+38(044) 232-02-98

Адреса: Україна, 04060, м. Київ,  
вул. Ризька, буд. 73-г, офіс 7  
E-mail: [tovkst@gmail.com](mailto:tovkst@gmail.com)  
Website: [kievspecteh.com](http://kievspecteh.com)

Код ЄДРПОУ 42623361.  
IBAN UA573282090000026003000003717  
в АТ «АБ «Південний».