

Самоскидний причіп СЗАП 8551-02М

Бренд: СЗАП

Тип прицепа: самоскид

Вантажопідйомність: 12 т.

Об'єм: 18,8 м³

Опис : Самоскидний причіп СЗАП 8551-02М — це високоефективне двовісне рішення для транспортування широкого спектру сипучих вантажів, зокрема зернових культур, піску, щебеню. Повна маса 16000 кг. Габарити ДхШхВ (7650х2550х2650 мм.). Внутрішні розміри платформи ДхШхВ (5340х2410х1160 мм.). Обсяг кузова з надставні борти 18,79 м³. Шини 260R508 (9.00R20).



Контактний телефон:
+38(097) 746-67-04
+38(099) 632-13-31
+38(044) 232-02-98

Адреса: Україна, 04060, м. Київ,
вул. Ризька, буд. 73-г, офіс 7
E-mail: tovkst@gmail.com
Website: kievspecteh.com

Код ЄДРПОУ 42623361.
IBAN UA573282090000026003000003717
в АТ «АБ «Південний».

Креслення самоскидного причепа СЗАП 8551-02М

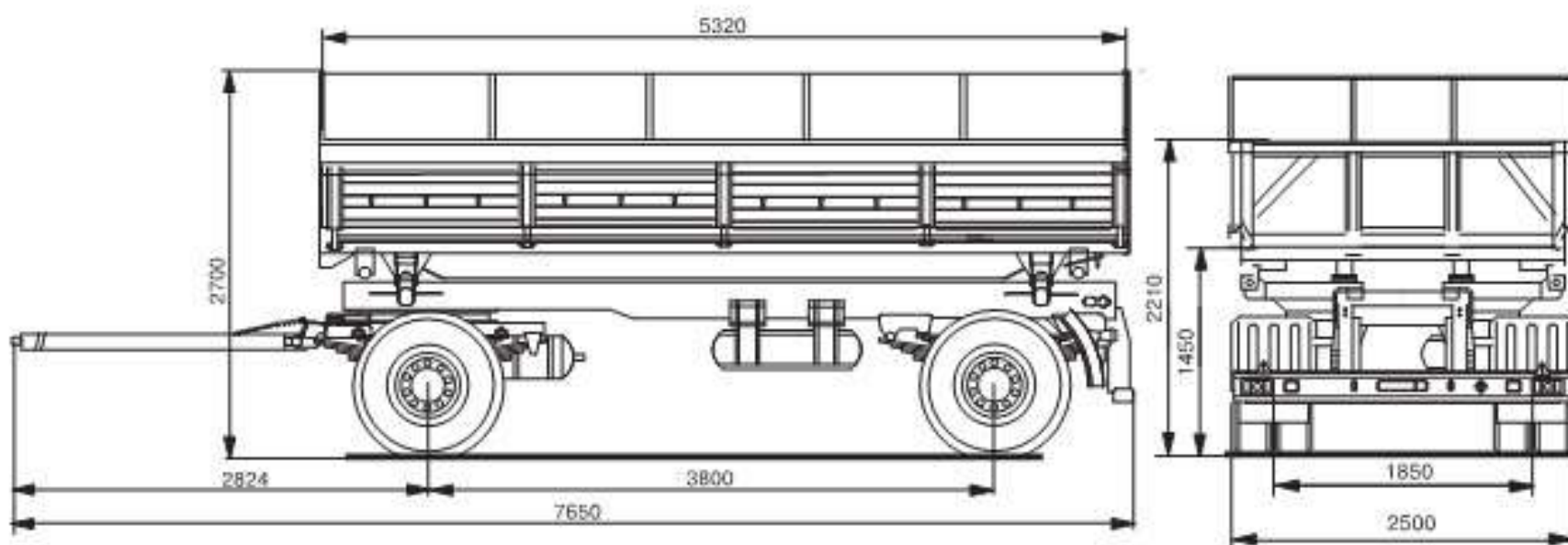

Контактний телефон:
+38(097) 746-67-04
+38(099) 632-13-31
+38(044) 232-02-98

Адреса: Україна, 04060, м. Київ,
вул. Ризька, буд. 73-г, офіс 7
E-mail: tovkst@gmail.com
Website: kievspecteh.com

Код ЄДРПОУ 42623361.
IBAN UA573282090000026003000003717
в АТ «АБ «Південний».

Особливості самоскидного причепа СЗАП 8551-02М

•Міцна конструкція

•Рама причепа виготовлена із суцільнозварної сталі з лонжеронами змінного перерізу, що забезпечує високу міцність та довговічність навіть при великих навантаженнях.

•Заднє та бокове розвантаження

•Причип оснащений телескопічним трьохступеневим гідроциліндром (Penta або Нува), що дозволяє піднімати кузов на кут до 45° для зручного розвантаження як назад, так і на бік.

•Велика вантажомісткість

•При габаритних розмірах платформи 5340×2410 мм він здатен перевозити до 15 м³ вантажу без надставних бортів і до 19 м³ із надставками, що ідеально підходить для транспортування зерна, піску, щебеню та інших сипучих матеріалів.

•Удосконалені борти

•Бокові борти мають комбіновану конструкцію: нижня частина відкидна, верхня — на верхньому навішуванні. Задній борт — суцільний, відкривається на верхньому навішуванні, що значно полегшує вивантаження вантажу.

•Надійна підвіска

•Ресорно-балансирна підвіска забезпечує рівномірний розподіл навантаження на осі та стійкість причепа навіть на складних ділянках дороги.

•Сучасна гальмівна система

•Двоконтурна пневматична система з ABS та стоянкове гальмо на базі пружинних енергоакумуляторів гарантують безпечну експлуатацію.

•Оптимальна геометрія для експлуатації

•Причип має кліренс 378 мм та навантажувальну висоту 1450 мм, що дозволяє йому легко долати пересічену місцевість і працювати в умовах обмеженого простору.

•Енергонезалежне електрообладнання

•Електросистема на 24 Вольти забезпечує стабільну роботу всіх систем освітлення та безпеки.

•Висока сумісність

•Причип легко агрегатується з різними тягачами середнього класу, що розширює можливості його використання.

Опис самоскидного причепа СЗАП 8551-02М

Самоскидний причіп СЗАП 8551-02М — це високоефективне двовісне рішення для транспортування широкого спектру сипучих вантажів, зокрема зернових культур, піску, щебеню та інших будівельних і сільськогосподарських матеріалів. Конструкція причепа передбачає міцну суцільнозварну раму з двома лонжеронами змінного перерізу, виготовлену з високоякісної сталі, що забезпечує надійність і довговічність навіть за умов інтенсивної експлуатації. Причіп має габаритні розміри 7650 мм у довжину, 2550 мм у ширину та висоту 2750 мм або 2910 мм з надставними бортами. Внутрішні розміри платформи становлять 5340 мм у довжину, 2410 мм у ширину та 1160 мм у висоту без надставок, або 1460 мм із надставними бортами, що дозволяє транспортувати до 15 м³ вантажу без надставок і до 19 м³ з ними.

Максимальна вантажопідйомність причепа складає 12 000 кг при повній технічно допустимій масі 16 100 кг і спорядженій масі 4 100 кг. Для підвищення ефективності завантаження і розвантаження СЗАП 8551-02М обладнаний телескопічним трьохступеневим гідроциліндром Penta або Нува, який дозволяє здійснювати підйом кузова на кут до 45° для заднього або бічного розвантаження. Бокові борти мають комбіновану конструкцію: нижня частина відкидається, а верхня відчиняється на верхньому навішуванні, що робить розвантаження ще більш зручним. Задній борт суцільний, також із верхнім навішуванням.

Підвіска причепа ресорно-балансирна, що забезпечує стійкість і рівномірний розподіл навантаження на обидві осі. Широка колія та шини розміром 9.00R20 гарантують хорошу керованість і впевнене проходження навіть важких дорожніх ділянок. Висота навантаження становить 1450 мм, а кліренс — 378 мм, що дозволяє використовувати причіп на пересіченій місцевості.

Самоскидний причіп СЗАП 8551-02М оснащений надійною двоконтурною пневматичною гальмівною системою з ABS, а також стоянковим гальмом на основі пружинних енергоакумуляторів, що забезпечує максимальну безпеку під час руху і стоянки.

Електрообладнання працює від двопровідної системи постійного струму напругою 24 В, відповідаючи сучасним стандартам технічної безпеки. Універсальність, велика вантажомісткість, надійність конструкції і адаптивність до різних умов експлуатації роблять самоскидний причіп СЗАП 8551-02М чудовим вибором для підприємств аграрного сектору, будівельних компаній та транспортних організацій.

Додаткові фото самоскидного причепа СЗАП 8551-02М



Контактний телефон:
+38(097) 746-67-04
+38(099) 632-13-31
+38(044) 232-02-98

Адреса: Україна, 04060, м. Київ,
вул. Ризька, буд. 73-г, офіс 7
E-mail: tovkst@gmail.com
Website: kievspecteh.com

Код ЄДРПОУ 42623361.
IBAN UA573282090000026003000003717
в АТ «АБ «Південний».



Контактний телефон:
+38(097) 746-67-04
+38(099) 632-13-31
+38(044) 232-02-98

Адреса: Україна, 04060, м. Київ,
вул. Ризька, буд. 73-г, офіс 7
E-mail: tovkst@gmail.com
Website: kievspecteh.com

Код ЄДРПОУ 42623361.
IBAN UA573282090000026003000003717
в АТ «АБ «Південний».

Технічні характеристики самоскидного причепа СЗАП 8551-02М

Параметр	Показник
Маса	
вантаж, що перевозиться	11200 кг.
спорядженого причепа	4800 кг.
повна	16000 кг.
Габарити	
довжина	7650 мм.
ширина	2550 мм.
висота	2650 мм.
висота з надставними бортами	2950 мм.
ВНУТРІШНІ РОЗМІРИ ПЛАТФОРМИ	
довжина	5340 мм.
ширина	2410 мм.
висота	1160 мм.

висота з надставними бортами	1460 мм.
ПЛОЩА ПЛАТФОРМИ	12,87 м ²
ОБСЯГ КУЗОВА	14,93 м ³
ОБСЯГ КУЗОВА З надставні борти	18,79 м ³
Вантажна висота, мм	1450 мм.
Дорожній просвіт	378 мм.
КІЛЬКІСТЬ ОСЕЙ / колеса	2/8 + 1
КОЛЕСА	дискові з ободом 7.0-20
ШИНИ	260R508 (9.00R20)
Розвантаження	НА БІЧНІ СТОРОНИ Бічні борти комбінованого навішування: нижній фрагмент борту - відкидний, верхній фрагмент - з верхнім навішуванням.

НАШІ КЛІЄНТИ



Агроіндустріальний
Холдінг МХП



Onuf group



McDonald's



Ikea



Sandora



Кондитерська
фабрика «Рошен»



Збройні сили
України



Служба безпеки
України



Генеральна
прокуратура
України



Управління
державної охорони
України



Національна
гвардія України



ТОВ «Метінвест
холдінг»



Національна
гвардія України



ПриватБанк
АТ «ПАТ Приват
банк»



Окко



Укрнафта



Києво-Печерська
Лавра



Епіцентр



FOZZY



МегаМаркет



АТБ



Галичина



Карпатська
Джерельна



КМДА



Київпастрас



ASMAP



Київмедспецтранс



RUDOMAIN



ЕРІДОН ТЕХ



ТОВ
Укравтозапчастина



Автоцентр KIA
Корея Моторс



Телеканал СТБ



Посольство
Швейцарії в Україні



Посольство Швеції



Dycckerhoff



КУК



Київський
політехнічний
інститут ім.
Сікорського



ХНЗУ ім. Кузеця



Національний інститут
ССХІ ім. М. М. АМОСОВА



Інститут
Гідромеханіки



Інститут Освітньої
Аналітики

Контактний телефон:
+38(097) 746-67-04
+38(099) 632-13-31
+38(044) 232-02-98

Адреса: Україна, 04060, м. Київ,
вул. Ризька, буд. 73-г, офіс 7
E-mail: tovkst@gmail.com
Website: kievspecteh.com

Код ЄДРПОУ 42623361.
IBAN UA573282090000026003000003717
в АТ «АБ «Південний».