

**Комерційна пропозиція**  
**Самоскид на базі Яас N-56**

---



**Об'єм кузову: 5,6 куб**

**Вантажопідйомність самоскиду: 2,3 т**

**Опис**

Маневрена і легка вантажівка для комерційних цілей, щоденної експлуатації в рамках виконання поїздок в межах міста або на невеликі приміські відстані. Автомобіль популярний у малого і середнього бізнесу, завдяки витривалості і невибагливості. JAC N56 демонструє простоту в обслуговуванні та забезпечує ефективність за будь-яких дорожніх і погодних умов.

## Креслення шасі JAC N-56

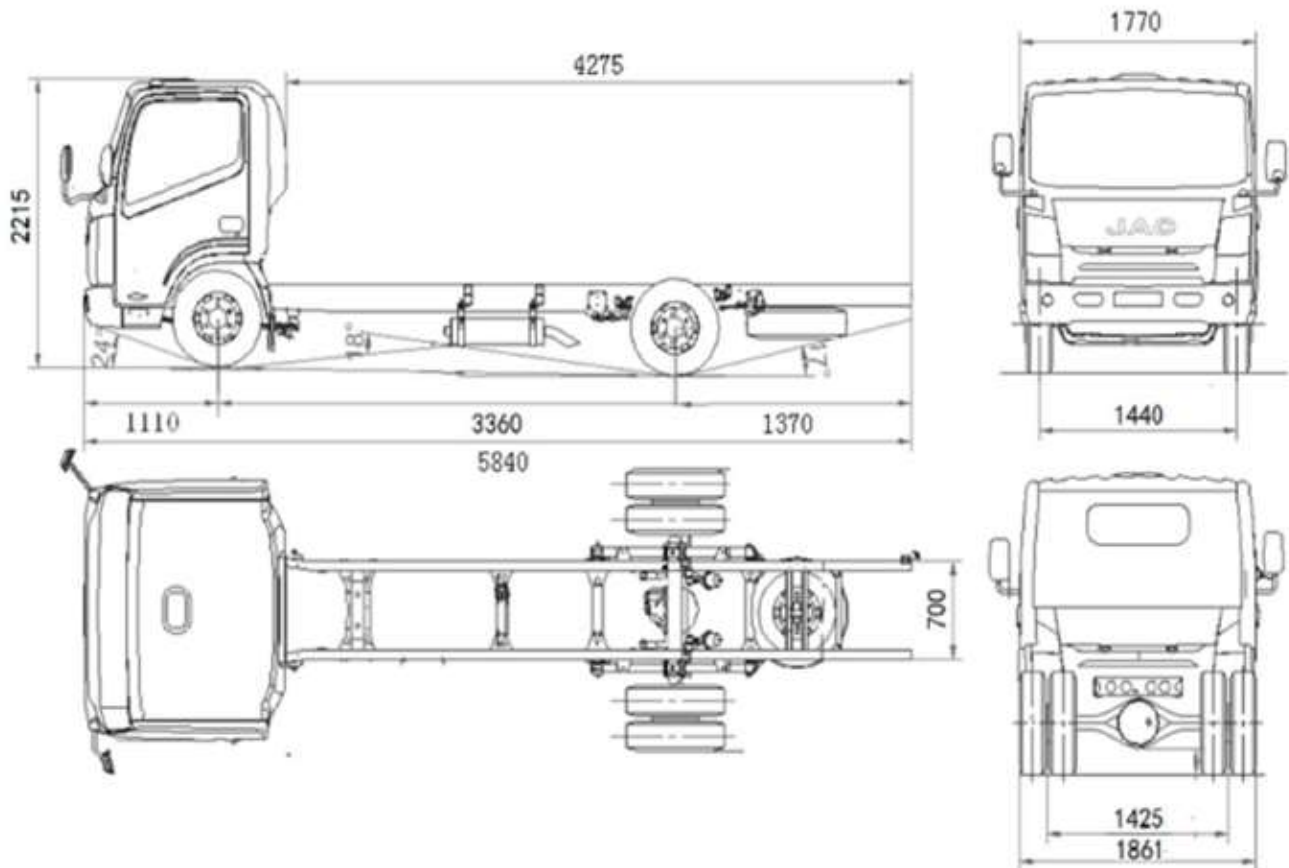

## Технічні характеристики

Модель	Найменування	
Кабіна	Спальне місце	—
Двигун	Модель	Cummins HFC4DE1-1D (Euro V) Common Rail, SCR, DOC
	Тип палива	дизельне
	Обсяг	2746
	Максимальна потужність (к.с.)	150/3200
	Максимальний крутний момент(н/м)	355/1800-2600
Трансмісія	КПП	ML642A, механічна
	Кількість передач	6 ступінчаста
Основні параметри	Габаритні розміри шасі(мм)	5964×1861×2239
	Колісна база(мм)	3360
	Монтажна довжина рами( мм )	3400
	Колія(мм)	1440/1425
	Передній звіс/Задній звіс(мм)	1110/1370
	Споряджена маса шасі(кг)	2445
	Вантажопідйомність шасі(кг)	3155
	Повна маса (кг)	5600
	Максимальна маса, що припадає на на першу вісь (кг)	2200
	Максимальна маса, що припадає на на задню вісь (кг)	3400

	Максимальна швидкість(км/год)	115
	Максимальний підйом, що долається (%)	30
	Радіус розвороту (м)	7
	Мінімальний дорожній просвіт, мм.	205
Шини		205/75R17.5
Паливний бак		100
Тормозна система		Двоконтурна з гідравлічним приводом та поділом на контури по осях, з ABS барабан/барабан
Інші характеристики	Акумуляторні батареї	80Ah
	Кабіна	центральний замок, електричні склопідйомники, кондиціонер

ФОТО

---





ТОВ «ТД «КИЇВ-СПЕЦТЕХ»  
Контактний телефон:  
**+38(097) 746-67-04**  
**+38(050) 086-92-74**

Адреса: Україна, 01054, м.Київ,  
Шевченківський р-н, вул. Ярославів  
Вал, буд. 13/2 (літера Б), офіс 3  
E-mail: [tovkst@gmail.com](mailto:tovkst@gmail.com)  
Website: [kievspecteh.com](http://kievspecteh.com)

Код ЄДРПОУ 45243844  
IBAN UA 8932 8209 00000 2600 40000 34729  
В АТ АБ Південний



ТОВ «ТД «КИЇВ-СПЕЦТЕХ»  
Контактний телефон:  
**+38(097) 746-67-04**  
**+38(050) 086-92-74**

Адреса: Україна, 01054, м.Київ,  
Шевченківський р-н, вул. Ярославів  
Вал, буд. 13/2 (літера Б), офіс 3  
E-mail: [tovkst@gmail.com](mailto:tovkst@gmail.com)  
Website: [kievspecteh.com](http://kievspecteh.com)

Код ЄДРПОУ 45243844  
IBAN UA 8932 8209 00000 2600 40000 34729  
В АТ АБ Південний

## НАШІ КЛІЄНТИ

