

Самоскид Daewoo Novus 8×4

Марка: Daewoo

Кількість осей: 4

Вантажопідйомність: 29565 кг

Об'єм кузова : 20 м³

Опис : Самоскид на базі Daewoo Novus 8x4 з колісною формулою 8×4 є високопродуктивною технікою важкого класу, призначеною для перевезення великих обсягів сипучих матеріалів у кар'єрах, будівництві та на ділянках без твердого покриття. Габаритні розміри (ДхШхВ) 9560×2495×3010 мм, вантажопідйомність 29565 кг, об'єм кузова 20 м³, розміри кузова (Д×Ш×В) 6230×2310×1400 мм.



Креслення самоскида Daewoo Novus 8×4

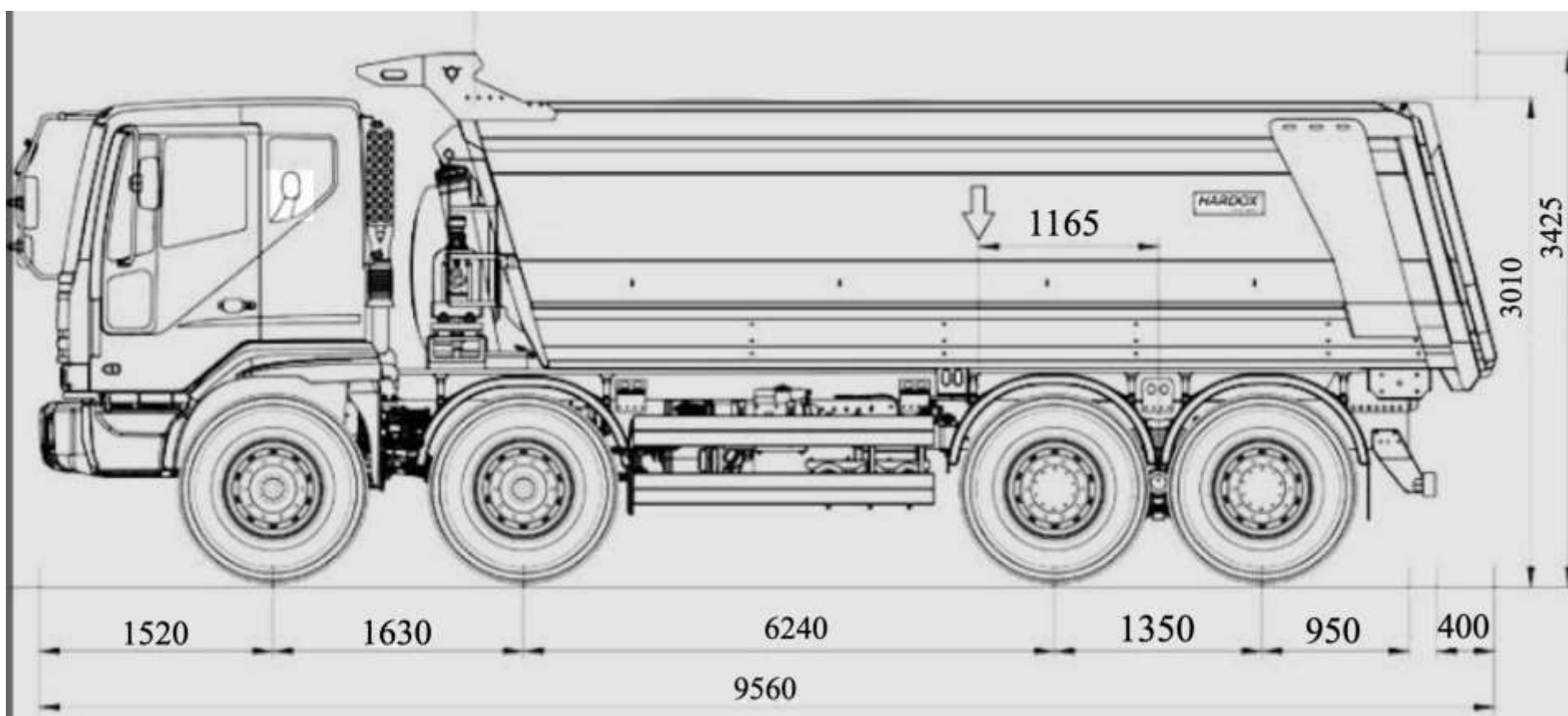

Особливості самоскида Daewoo Novus 8×4

- ✓ Вантажопідйомність до 29,5 т для роботи з великими обсягами вантажів;
- ✓ Потужний двигун Doosan 440 к.с. стандарту Євро-5;
- ✓ Колісна формула 8×4 для максимальної стійкості та прохідності;
- ✓ Великий кузов об'ємом 20 м³ для підвищення ефективності перевезень;
- ✓ Посилена конструкція кузова зі сталі ATOS 55;
- ✓ Оптимальна товщина металу для роботи з абразивними матеріалами;
- ✓ Надійна механічна КПП на 16 передач;
- ✓ Високий кліренс для роботи в складних умовах;
- ✓ Ефективне заднє розвантаження з гідравлічним підйомом;
- ✓ Паливний бак 400 л для тривалої автономної роботи;
- ✓ Стабільна гальмівна система пневматичного типу;
- ✓ Баланс між продуктивністю, витривалістю та економічністю.

Опис самоскида Daewoo Novus 8×4

Самоскид на базі Daewoo Novus 8x4 з колісною формулою 8×4 є високопродуктивною технікою важкого класу, призначеною для перевезення великих обсягів сипучих матеріалів у кар'єрах, будівництві та на ділянках без твердого покриття. Чотиривісна конфігурація з колісною базою 6240 мм забезпечує рівномірний розподіл навантаження та високу стійкість при повній масі 44 000 кг і вантажопідйомності шасі до 29 000–29 565 кг, що дозволяє ефективно виконувати інтенсивні перевезення.

Автомобіль оснащений дизельним двигуном Doosan об'ємом близько 11 л (модель DX12) стандарту Євро-5, який розвиває потужність 440 к.с. при 1800 об/хв та забезпечує значний запас крутного моменту для роботи в умовах підвищених навантажень. Турбонаддув та інтеркулер підвищують ефективність роботи силового агрегату, а в поєднанні з механічною коробкою передач ZF на 16 ступенів забезпечується оптимальна передача тяги та стабільна робота як на бездоріжжі, так і на дорогах загального користування. Максимальна швидкість автомобіля становить 94 км/год, що дозволяє ефективно переміщатися між об'єктами.

Самоскидний кузов об'ємом 20 м³ із внутрішніми розмірами 6230×2310×1400 мм виготовлений із застосуванням високоміцної сталі ATOS 55, що забезпечує поєднання малої маси та високої зносостійкості. Конструкція передбачає товщину підлоги 8 мм та бортів 6 мм, що дозволяє працювати з абразивними та важкими матеріалами без втрати ресурсу. Задній тип розвантаження реалізований через гідравлічний механізм із телескопічним циліндром та кутом підйому до 47°, що забезпечує швидке та повне вивантаження.

Габаритні розміри автомобіля 9560×2495×3010 мм у поєднанні з кліренсом 280 мм і радіусом розвороту 10,7 м дозволяють зберігати маневреність при великих габаритах. Паливна система з баком об'ємом 400 л забезпечує тривалу автономну роботу, а пневматична гальмівна система підвищує безпеку під час експлуатації. Загалом дана модель поєднує потужність, витривалість і ефективність, що робить її оптимальним рішенням для важких умов роботи.

Додаткові фото самоскида Daewoo Novus 8×4















Технічні характеристики самоскида Daewoo Novus 8×4

Параметр	Показник
Тип техніки	Самоскид
Модель	Daewoo Novus 8×4
Колісна формула	8×4
Кількість осей	4
Колісна база	6240 мм
Повна маса	44000 кг
Вантажопідйомність	29000–29565 кг
Маса автомобіля	14435 кг
Габарити (Д×Ш×В)	9560×2495×3010 мм
Кліренс	280 мм
Радіус розвороту	10.7 м
Максимальна швидкість	94 км/год
Двигун	Doosan DX12, 11 л, Євро-5
Потужність	440 к.с. при 1800 об/хв
Тип палива	Дизель
КПП	Механічна, 16 передач
Паливний бак	400 л
Гальмівна система	Пневматична
Об'єм кузова	20 м ³
Розміри кузова (Д×Ш×В)	6230×2310×1400 мм
Матеріал кузова	Сталь АТОС 55
Товщина підлоги	8 мм
Товщина бортів	6 мм
Тип розвантаження	Заднє
Кут підйому кузова	47°

НАШІ КЛІЄНТИ



Агроіндустріальний
Холдінг МХП



Onur group



McDonald's



Ikea



Sandora



Кондитерська
фабрика «Рошен»



Збройні сили
України



Служба безпеки
України



Генеральна
прокуратура
України



Управління
державної охорони
України



Національна
гвардія України



ТОВ «Метінвест
холдінг»



Національна
гвардія України



ПриватБанк

АТ «ПАТ Приват
банк»



Окко



Укрнафта



Києво-Печерська
Лавра



Епіцентр



FOZZY



MegaMarket



АТБ



Галичина



Карпатська
Джерельна



КМДА



Київавіастар



ASMAP



Київмедіастар



RUDOMAIN



ЕРІДОН ТЕХ



ТОВ
Укравтозапчастина



Автоцентр KIA
Корея Моторс



Телеканал СТБ



Посольство
Швейцарії в Україні



Посольство Швеції



Dyckerhoff



КУК



Київський політехнічний
інститут ім.
Скороцького



ХНЗУ ім. Кузевиці



Національний інститут
ССХІ ім. М. М. АМОСОВА



Інститут
Гідромеханіки



Інститут Освітньої
Аналітики