

Самоскид АС-3258.01 на шасі FOTON AUMAN ETX

Бренд : FOTON

Колісна формула : 6x4

Кількість осей : 3

Об'єм кузова : 20 м³

Вантажопідйомність : 27000 кг.

Опис : Самоскид АС-3258.01 на шасі FOTON AUMAN ETX з колісною формулою 6x4 оснащений дизельним двигуном Cummins ISGe5-400 потужністю 400 к.с. Об'єм кузова становить 20 м³. Габаритні розміри самоскиду (ДхШхВ) 8390×2500×3400мм. Колісна база самоскиду 5308 мм. Максимальне навантаження на задню вісь становить 24500 кг. Коробка передач механічна, 12-ступінчаста, синхронізована. Ванатажопідйомність самоскиду 27 т.



Креслення самоскида АС-3258.01 на шасі FOTON AUMAN ETX

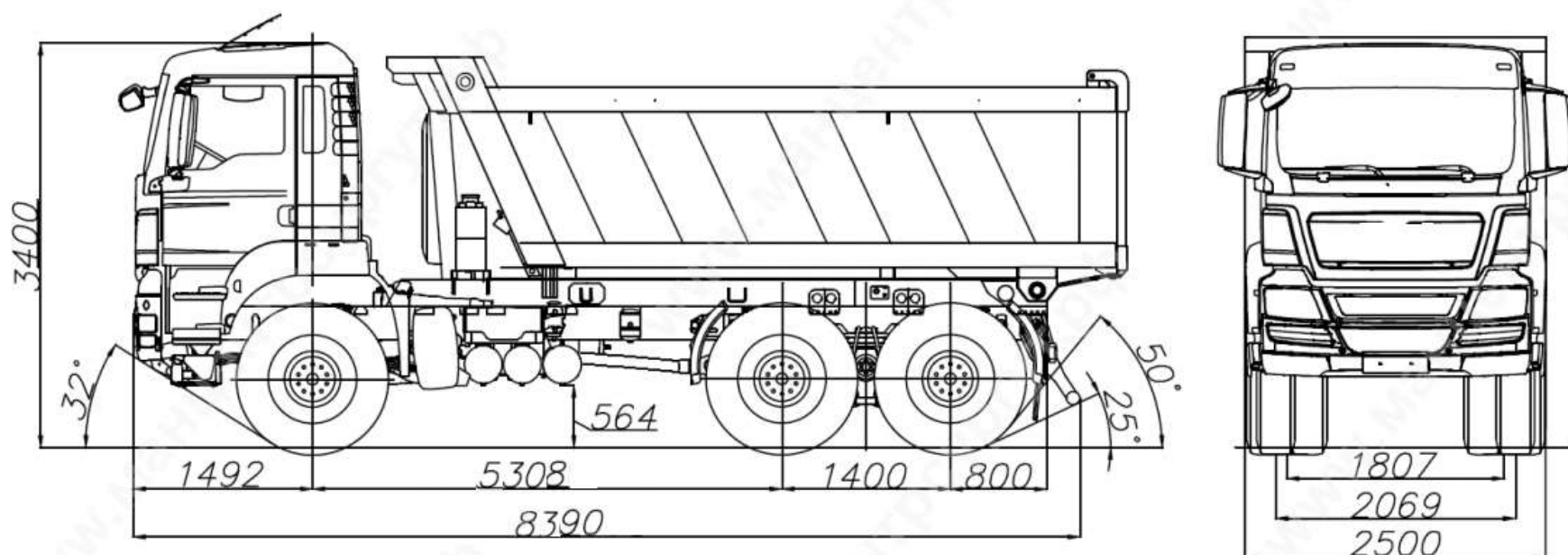

Особливості самоскида АС-3258.01 на шасі FOTON AUMAN ETX

Потужний двигун Cummins ISGe5-400 (400 к. с.)

- стабільна робота під повним навантаженням.

Вантажопідйомність 27 т

- ефективне транспортування важких сипучих матеріалів.

Кузов 20 м³ з підігрівом

- робота з вологими та змерзаючими вантажами.

Конструкція ходової частини DAIMLER-BENZ

- підвищена стійкість і довговічність.

12-ступінчаста КПП Fast Gear

- точне перемикання та надійність під навантаженням.

Імпортні комплектуючі

- підвищений ресурс та мінімум простоїв.

Система ABS+ESC

- додаткова безпека у складних умовах.

Комфортна кабіна зі спальним місцем і кондиціонером

- придатна для тривалих змін.

Порівняно компактні габарити

- зручні для роботи в місті.

Прохідність по асфальту, ґрунту й пересіченій місцевості

- універсальність використання.

Великий паливний бак 350 л

- довга автономна робота без дозаправки.

Опис самоскида АС-3258.01 на шасі FOTON AUMAN ETX

Самоскид АС-3258.01 КОБАЛЬТ на шасі FOTON AUMAN ETX з колісною формулою 6×4 призначений для інтенсивного транспортування сипучих матеріалів, великогабаритних вантажів, будівельних сумішей та відходів. Машина побудована на базі двигуна Cummins ISGe5-400, який забезпечує потужність 400 к. с. та стабільну роботу під максимальним навантаженням. Об'єм кузова становить 20 м³, габарити — 8390 × 2500 × 3400 мм, а колісна база — 5308 мм, що робить модель універсальною для міських, будівельних і кар'єрних умов.

Максимальне навантаження на задню вісь становить 24 500 кг, що дозволяє повністю використовувати вантажопідйомність у 27 тонн. Механічна 12-ступінчаста синхронізована коробка передач Fast Gear 12JSD240TA забезпечує точну передачу крутного моменту й адаптована до роботи з великими вантажами. Кузов прямокутного типу з заднім розвантаженням має підігрів, що дає можливість працювати з матеріалами, які злежуються або змерзають у холодний сезон.

Самоскид демонструє маневровість і стабільність завдяки ходовій частині, розробленій у співпраці з DAIMLER-BENZ, що забезпечує підвищену жорсткість і витривалість конструкції. Імпортовані комплектуючі — двигун Cummins, трансмісія Fast Gear, гідравлічні елементи, гальмівні компоненти — забезпечують високий ресурс та надійність. Повна маса автомобіля становить 33 000 кг, максимальна швидкість — 93 км/год, а паливний бак об'ємом 350 л дає можливість здійснювати тривалі рейси без дозаправки.

Кабіна обладнана спальним місцем, пневматичним водійським сидінням, системою регулювання рульової колонки, кондиціонером, електросклопідйомниками та підігрівом дзеркал. Протитуманні фари та система ABS+ESC підвищують безпеку під час експлуатації. Пневматична гальмівна система оснащена барабанными механізмами як на автомобілі, так і на причепі, що гарантує ефективне гальмування під повним завантаженням. Розмір шин — 315/80R22.5, що оптимально підходить для змішаних дорожніх умов.

Модель АС-3258.01 орієнтована на роботу в дорожньому, кар'єрному, аграрному та комунальному секторах і відзначається економічністю, високою прохідністю, надійністю та зручністю управління у щоденній експлуатації.

Додаткові фото самоскида АС-3258.01 на шасі FOTON AUMAN ETX







**Технічні характеристики самоскида АС-3258.01 на
 шасі FOTON AUMAN ETX**

Характеристика	Показник
Колісна формула	6x4
Екологічна норма	Euro-5
Тип кабіни	зі спальним місцем
Колісна база	5308 мм
Тип кузова	прямокутний з розвантаженням назад
Об'єм кузова	19,3 м ³
Подігрів кузова	так
Тип двигуна	дизельний
Модель двигуна	Cummins ISGe5-400
Потужність двигуна	294 кВт/400 к.с. при 1900 об/хв
Трансмісія	механічна, 12-ступінчаста, синхронізована (Fast Gear 12JSD240TA)
Повна маса	33 000 кг
Габарити (довжина/ширина/висота)	8390×2500×3400 мм
Колія передніх/задніх коліс	2005/1880 мм
Навантаження на задню вісь	24500 кг
Навантаження на задню вісь	24500 кг

Гальмівна система	пневматична
Гальма/гальма причепа	барабанні / барабанні
Максимальна швидкість	93 км/год
Паливний бак	350 л
Размір шин	315/80R22.5

НАШІ КЛІЄНТИ



Агроіндустріальний
Холдинг МХП



Onur group



McDonald's



Ikea



Sandora



Кондитерська
фабрика «Рошен»



Збройні сили
України



Служба безпеки
України



Генеральна
прокуратура
України



Управління
державної охорони
України



Національна
гвардія України



ТОВ «Метінвест
холдінг»



Національна
гвардія України



ПриватБанк

АТ «ПАТ Приват
банк»



Окко



Укрнафта



Києво-Печерська
Лавра



Епіцентр



FOZZY



MegaMarket



АТБ



Галичина



Карпатська
Джерельна



КМДА



КиївАвіастар



ASMAP



КиївМедіастар



RUDOMAIN



ЕРІДОН ТЕХ



ТОВ
Укравтозапчастина



Автоцентр KIA
Корея Моторс



Телеканал СТБ



Посольство
Швейцарії в Україні



Посольство Швеції



Dyckerhoff



КУК



Київський політехнічний
інститут ім.
Скороцького



ХНЗУ ім. Кузевиці



Національний інститут
ССХІ ім. М. М. АМОСОВА



Інститут
Гідромеханіки



Інститут Освітньої
Аналітики