

Комерційна пропозиція

Самоскид 5 т на DONGFENG CA9B



Самоскид з вантажопідйомністю 5 т, розвантаження універсальне, висота бортів 600/1200 мм. Базове шасі DONGFENG C100N (CA9P-301) / CA9B. Колісна формула 4x2, GVW 10000 кг, двигун 115 кВт Е-5.

Призначенням самоскида DONGFENG C100N є перевезення сільськогосподарської продукції, а також сипких будматеріалів – піску, щебеню та іншого. Повна маса автомобіля складає трохи більше семи тонн. У кабіні можуть комфортно розташуватися троє людей. Максимальна швидкість, яку розвиває самоскид, становить 90 кілометрів на годину

DONGFENG C100N 1200 мм самоскид – вантажний автомобіль із заднім приводом, який оснащено механічною шестиступінчастою коробкою передач. Максимальна маса вантажу, що перевозиться, становить приблизно 5 тонн. Завдяки потужній рамі автомобіль показує відмінні результати вантажопідйомності. DONGFENG C100N має високі технічні та експлуатаційні характеристики. Самоскид Dongfeng 1200 мм створений спеціально для їзди дорогами з твердим покриттям або ґрунтовим дорогам.

DONGFENG C100N 1200 мм самоскид має висоту подвійних бортів 1200 міліметрів. Задній та бічні борти становлять прямобортний металевий кузов. Розвантаження провадиться з трьох сторін. Це дасть змогу використовувати техніку в будь-якому із зручних положень, не виключаючи важкодоступних місць. Невеликі розміри самоскида уможливають експлуатувати його у місцях, де маневрування обмежене.

Управління перекиданням кузова здійснюється за допомогою невеликого важеля, що знаходиться в кузові автомобіля. Купити DONGFENG C100N 1200 мм самоскид в Україні – віддати перевагу техніці, яка перевірена протягом десятиліть.

Креслення шасі

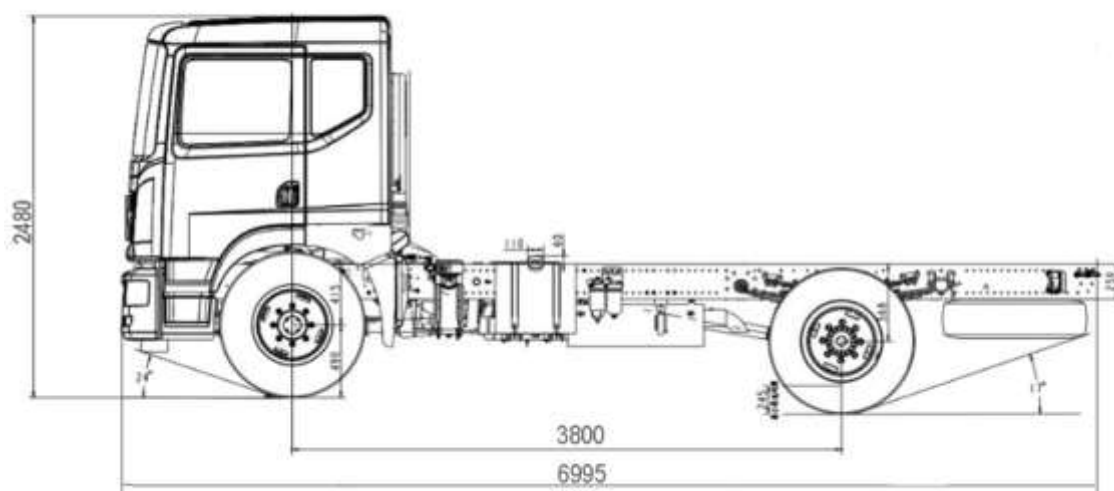

Технічні характеристики шасі

Колісна формула	4x2	
Розміри транспортного засобу (мм)		
Габаритні розміри автомобіля	6995x2030x2480	
Колісна база	3800	
Монтажна довжина рами, мм		
Вагові параметри (кг)		
Споряджена маса	3410	
Повна маса	10000	
Вантажопідйомність	6590	
Навантаження на передню вісь	2900	
Навантаження на задню вісь	6100	
Ємність паливного баку, л.	125	
Максимальна швидкість, км./год.	110	
Двигун	Модель	ISF3.8s5154 CUMMINS
	Стандарт викидів	Euro 5
	Максимальна потужність	157 к.с. (115) kw/ 2600 об. хв.
	Крутний момент	500 N·m
	Кількість циліндрів	4
	Об'єм двигуна	3760 куб.см.
Зчеплення	Тип зчеплення - мембранно-кабельний Тим приводу зчеплення - гідро-пневматичний Режим гальмування - пневматичний	
КПП	Модель	6DS60T

	Кількість передач	FAST 6 SPEEDS
	Співвідношення швидкостей	4,33
Гальмівна система	Передні/Задні	Барабани/Барабани
	Гірське	є
	Стоянкове	Пружинний енергоакумулятор
	ABS/ESC	є
Підвіска	Передня вісь	Незалежна підвіска
	Кількість листів ресор	8 листів передні, 10+7 задні
	Амортизатор	Педний і задній
	Стійка стабілізатора	Передня і задня
Освітлення	Показчики поворотів Передні протитуманні фари Контурні маркерні лампи Світло відкриття дверей Підсвітка відкриття дверей	
Кабіна	Однорядна нахил вперед Склопідймачі електричні Центральний замок Схема розсадки 1+2 Регулювання сидіння водія і пасажирів ручне Оздблення сидінь тканина Повітряний гудок Звуковий сигнал заднього ходу Сонцезахисні козирки Регулювання дзеркала заднього виду ручне Дзеркало заднього виду з підігрівом Переднє дзеркало нижнього виду кабіни Дзеркало заднього виду	

Шини	Розмір	8.25R16 14PR
	Кількість	6+1
Комфорт	Круїз-контроль Система обігріву і кондиціонування салону Підключення телефону по Bluetooth Багатофункціональне кермо MP3 з радіо	
Висота бортів	600/1200 мм	
Хромовані штоки гідروциліндра	так	
Відкриття нижніх бортів у двох режимах	вгору/вниз	
Управління перекиданням кузова із кабіни за допомогою важеля	так	
Лючок у задньому борту	так	







ТОВ «ТД «КИЇВ-СПЕЦТЕХ»
Контактний телефон:
+38(097) 746-67-04
+38(050) 086-92-74

Адреса: Україна, 01054, м.Київ,
Шевченківський р-н, вул. Ярославів
Вал, буд. 13/2 (літера Б), офіс 3
E-mail: tovkst@gmail.com
Website: kievspecteh.com

Код ЄДРПОУ 45243844
IBAN UA 8932 8209 00000 2600 40000 34729
В АТ АБ Південний



ТОВ «ТД «КИЇВ-СПЕЦТЕХ»
Контактний телефон:
+38(097) 746-67-04
+38(050) 086-92-74

Адреса: Україна, 01054, м.Київ,
Шевченківський р-н, вул. Ярославів
Вал, буд. 13/2 (літера Б), офіс 3
E-mail: tovkst@gmail.com
Website: kievspecteh.com

Код ЄДРПОУ 45243844
IBAN UA 8932 8209 00000 2600 40000 34729
В АТ АБ Південний

НАШІ КЛІЄНТИ



Агриндустріальні
 Холдинг МХП



Onur group



McDonald's



Ikea



Sandora



Кондитерська
 фабрика «Росшен»



ТОВ «Метінвест
 холдинг»



Національна
 гвардія України



АТ «ПІАТ Приват
 банк»



Окко



Укрнафта



Києво-Печерська
 Лавра



Епіцентр



FOZZY



MegaMarket



АТБ



Галичина



Карпатська
 Джерельна



КМДА



Київтранс



ASMAP



Київмедіотранс



RUDDMAN



ЕРДОН ТЕХ



ТОВ
 Українська компанія



Автоцентр KIA
 Корея Моторс



Телеканал СТБ



Посольство
 Швейцарії в Україні



Посольство Швеції



Duckerhoff



КУК



Київський
 політехнічний
 інститут ім.
 Скорського



ХНЗУ ім. Кузеца



Національний інститут
 ССІ ім. М. М. АМОСОВА



Інститут
 Гідромеханіки



Інститут Освітньої
 Аналітики