

Комерційна пропозиція

Самоскид 10т. Dongfeng DFH4180B 4x2



Опис

Самоскид 10 т/7 м³ на DONGFENG DFH4180B-KN1W-975-A02J. Розвантаження універсальне, висота бортів 600/1200 мм. Колісна формула 4x2, GVW 18 т, двигун 270 к.с. З надставними бортами об'єм кузова - до 11 м³ (в/п 10 т)

Призначенням самоскида DONGFENG DFH4180B є перевезення сільськогосподарської продукції, а також сипких будматеріалів – піску, щебеню та іншого. Повна маса автомобіля складає 18 тон. У кабіні можуть комфортно розташуватися троє людей. Максимальна швидкість, яку розвиває самоскид, становить 90 кілометрів на годину

DONGFENG DFH4180B самоскид – вантажний автомобіль із заднім приводом, який оснащено механічною шестиступінчастою коробкою передач. Максимальна маса вантажу, що перевозиться, становить приблизно 10 тонни. Завдяки потужній рамі автомобіль показує відмінні результати вантажопідйомності.

DONGFENG DFH4180B має високі технічні та експлуатаційні характеристики. Самоскид Dongfeng DFH4180B створений спеціально для їзди дорогами з твердим покриттям або ґрунтовим дорогам.

DONGFENG DFH4180B мм самоскид має висоту подвійних бортів 600/1200 міліметрів. Задній та бічні борти становлять прямобортний металевий кузов. Розвантаження провадиться з трьох сторін. Це дасть змогу використовувати техніку в будь-якому із зручних положень, не виключаючи важкодоступних місць. Невеликі розміри самоскида уможливають експлуатувати його у місцях, де маневрування обмежене.

Управління перекиданням кузова здійснюється за допомогою невеликого важеля, що знаходиться в кузові автомобіля. Купити DONGFENG DFH4180B самоскид в Україні – віддати перевагу техніці, яка перевірена протягом десятиліть.

Креслення

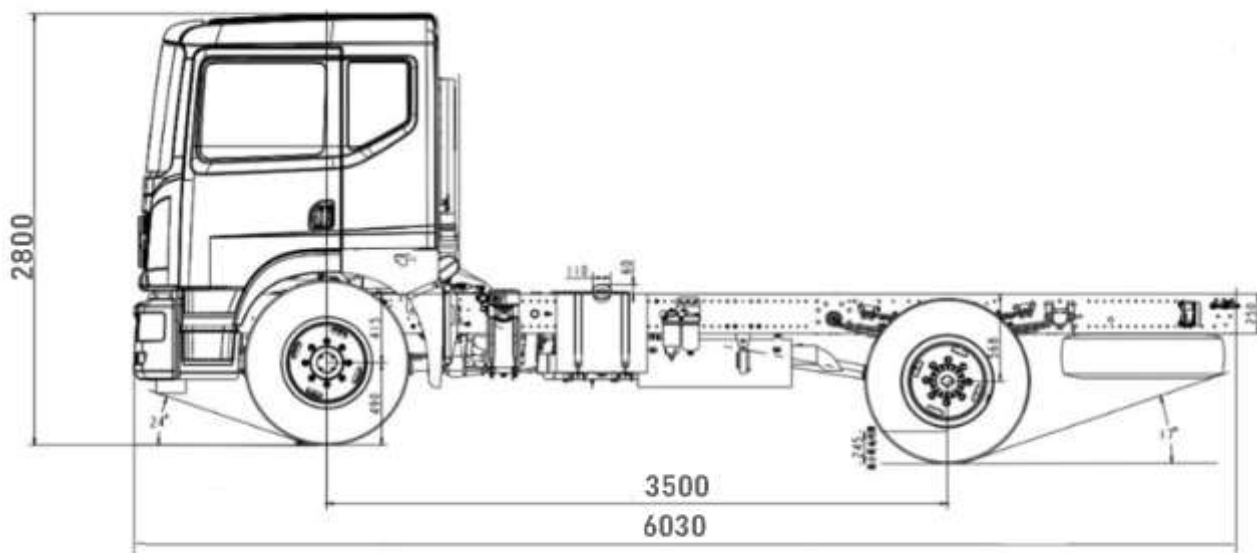

Колісна формула	4x2
Розміри транспортного засобу (мм)	
Габаритні розміри автомобіля	6030×2500×2800

Колісна база		3500
Монтажна довжина рами, мм		
Вагові параметри (кг)		
Споряджена маса		6055
Повна маса		18000
Вантажопідйомність		11945
Навантаження на передню вісь		6500
Навантаження на задню вісь		11500
Ємність паливного баку, л.		350
Максимальна швидкість, км./год.		90
Двигун	Модель	ISD270 50 CUMMINS
	Стандарт викидів	Euro 5
	Максимальна потужність	270 к.с. (198) kw/ 1800 об. хв.
	Крутний момент	970 N·m
	Кількість циліндрів	6
	Об'єм двигуна	6700 куб.см.
Зчеплення	Тип зчеплення - мембранно-кабельний Тим приводу зчеплення - гідро-пневматичний Режим гальмування - пневматичний	
КПП	Модель	8JS125TA
	Кількість передач	8
	Співвідношення швидкостей	Перед.:08-0.72 ; Назад: 8.24
Гальмівна система	Повністю пневматична гальмівна система, розділений пневматичний контур, стоянкове пружинне гальмо, що діє на задні осі, вихлопне гальмо, ABS, ESC	
Підвіска	Передня вісь	Незалежна підвіска
	Кількість листів ресор	8 листів передні, 10+7 задні
	Амортизатор	Педний і задній
	Стійка стабілізатора	Передня і задня

Освітлення	Показчики поворотів Передні протитуманні фари Контурні маркерні лампи Світло відкриття дверей Підсвітка відкриття дверей	
Кабіна	Півторарядна суцільнозварна з нахилом вперед Задня механічна підвіска кабіни Склопідіймачі електричні Центральний замок Схема розсадки 1+2 Регулювання сидіння водія і пасажирів ручне Оздоблення сидінь тканина Звуковий сигнал заднього ходу Сонцезахисні козирки Дзеркало заднього виду з підігрівом і ручним регулюванням Переднє дзеркало нижнього виду кабіни Дзеркало заднього виду	
Шини	Розмір	12R22.5
	Кількість	6+1
Комфорт	Система обігріву і кондиціонування салону Підключення телефону по Bluetooth Багатофункціональне кермо MP3 з радіо	

Висота бортів	600/1200 мм
Хромовані штоки гідроциліндра	так
Відкриття нижніх бортів у двох режимах	вгору/вниз
Управління перекиданням кузова із кабіни за допомогою важеля	так
Лючок у задньому борту	так

ФОТО







ТОВ «ТД «КИЇВ-СПЕЦТЕХ»
Контактний телефон:
+38(097) 746-67-04
+38(050) 086-92-74

Адреса: Україна, 01054, м.Київ,
Шевченківський р-н, вул. Ярославів
Вал, буд. 13/2 (літера Б), офіс 3
E-mail: tovkst@gmail.com
Website: kievspecteh.com

Код ЄДРПОУ 45243844
ІВАН UA 8932 8209 00000 2600 40000 34729
В АТ АБ Південний

НАШІ КЛІЄНТИ



Агриндустріальний
 завод МХП



Qnur group



McDonald's



Ikea



Sandora



Кондитерська
 фабрика «Росен»



ТОВ «Метінвест
 холдинг»



Національна
 охорона України



АТ «ПІАТ Приват
 Банк»



Окко



Укрнафта



Києво-Печерська
 Лавра



Епіцентр



FOZZY



MegaMarket



АТБ



Галичина



Карпатська
 Джерельна



КМДА



Київнастрас



ASMAP



Київмедіцентрас



RUDDMAN



ЕПІДОН ТЕХ



ТОВ
 Українська частина



Автоцентр KIA
 Корей Моторс



Телеканал СТБ



Посольство
 Швейцарії в Україні



Посольство Швеції



Duckerhoff



КУК



Київський
 політехнічний
 інститут ім.
 Шкорпівського



КНЕУ ім. Кузнеця



Національний інститут
 ССХІ ім. М. М. АМОСОВА



Інститут
 Гідромеханіки



Інститут Освітньої
 Аналітики