

## Шасі 4x2 малої тоннажності ISUZU NPS 75H

**Вантажопідйомність: 4400 кг.**

**Кількість осей: 2**

**Марка: ISUZU**

**Опис :** ISUZU NPS 75H – повнорозмірне шасі в інноваційній лінійці автомобілів нового покоління. Стійка міцна вантажопідйомна платформа відкрита до встановлення фургонів будь-яких типів та будь-яких модифікацій.



Контактний телефон:  
+38(097) 746-67-04  
+38(099) 632-13-31  
+38(044) 232-02-98

Адреса: Україна, 04060, м. Київ,  
вул. Ризька, буд. 73-г, офіс 7  
E-mail: [tovkst@gmail.com](mailto:tovkst@gmail.com)  
Website: [kievspecteh.com](http://kievspecteh.com)

Код ЄДРПОУ 42623361.  
IBAN UA573282090000026003000003717  
в АТ «АБ «Південний».

## Креслення шасі 4x2 малої тоннажності ISUZU NPS 75H

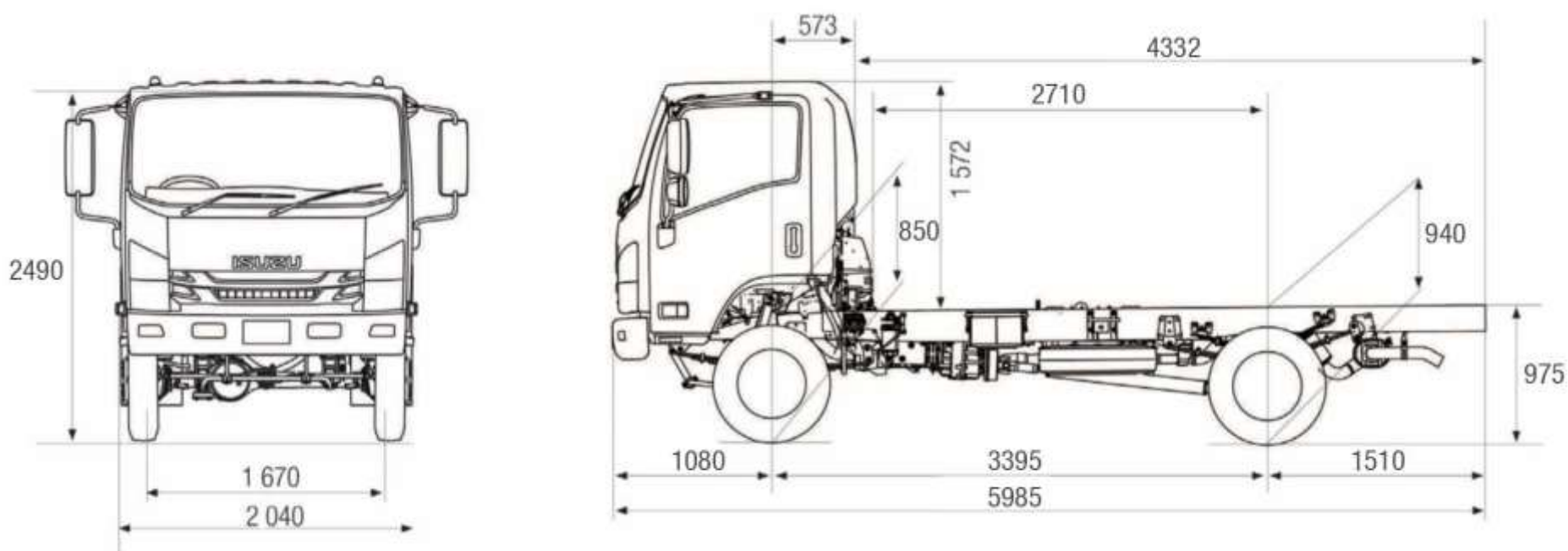

Контактний телефон:  
+38(097) 746-67-04  
+38(099) 632-13-31  
+38(044) 232-02-98

Адреса: Україна, 04060, м. Київ,  
вул. Ризька, буд. 73-г, офіс 7  
E-mail: [tovkst@gmail.com](mailto:tovkst@gmail.com)  
Website: [kievspecteh.com](http://kievspecteh.com)

Код ЄДРПОУ 42623361.  
IBAN UA573282090000026003000003717  
в АТ «АБ «Південний».

## **Опис шасі 4x2 малої тоннажності ISUZU NPS 75H**

ISUZU NPS 75H – повнорозмірне шасі в інноваційній лінійці автомобілів нового покоління. Стійка міцна вантажопідйомна платформа відкрита до встановлення фургонів будь-яких типів та будь-яких модифікацій. А завдяки максимальній адаптації автомобіля до кліматичних змін, дорожніх умов, міського руху, цю модель активно застосовують у всіх країнах СНД.

Модель комплектується дизельними двигунами ISUZU 4HK1 (4HK1E4NC) об'ємом 5193 куб. див. і потужністю 155 к.с., що відповідають екологічному стандарту Євро-5 та механічною шестиступінчастою коробкою передач ISUZU MYY6S. Заявлена виробником витрата палива у змішаному циклі 12-14 л/100 км. Місткість паливного бака 100 літрів. Однорядна кабіна має 3 посадочні місця.

Автомобілі Isuzu NPS 75H доступні для замовлення в кількох виконаннях: NPS 75H та NPR 75 L-M. Основна відмінність даних модифікацій полягають у довжині рами і відповідно до колісної бази. Модель NPS 75H отримала загальну довжину 6635 мм, а колісна база складає 3815 мм. У моделі Isuzu NPS 75H колісна база 4475 мм, а загальна довжина шасі 7815 мм.

## Додаткові фото шасі 4x2 малої тоннажності ISUZU NPS 75H

---



Контактний телефон:  
+38(097) 746-67-04  
+38(099) 632-13-31  
+38(044) 232-02-98

Адреса: Україна, 04060, м. Київ,  
вул. Ризька, буд. 73-г, офіс 7  
E-mail: [tovkst@gmail.com](mailto:tovkst@gmail.com)  
Website: [kievspecteh.com](http://kievspecteh.com)

Код ЄДРПОУ 42623361.  
IBAN UA573282090000026003000003717  
в АТ «АБ «Південний».

---



Контактний телефон:  
+38(097) 746-67-04  
+38(099) 632-13-31  
+38(044) 232-02-98

Адреса: Україна, 04060, м. Київ,  
вул. Ризька, буд. 73-г, офіс 7  
E-mail: [tovkst@gmail.com](mailto:tovkst@gmail.com)  
Website: [kievspecteh.com](http://kievspecteh.com)

Код ЄДРПОУ 42623361.  
IBAN UA573282090000026003000003717  
в АТ «АБ «Південний».

## Технічні характеристики шасі 4x2 малої тоннажності

### ISUZU NPS 75H

Модель шасі	ISUZU NPS75L-H
<b>Габаритні розміри та маса</b>	
Довжина x Ширина x Висота	5985 x 2115 x 2440 мм.
Колісна база	3815 мм.
Мінімальний дорожній кліренс	220 мм.
Коля передніх/задніх коліс	1665 / 1650 мм.
Повна маса автомобіля	7500 кг.
Споряджена маса шасі	3095 кг.
Вантажопідйомність шасі	4405 кг.
Кабіна	однорядна, 3-місна
<b>Силовий агрегат та трансмісія</b>	
Модель	ISUZU 4HK1
Екологічний рівень	Євро-5
Об'єм двигуна	5193 см <sup>3</sup>
Потужність, кВт/л.с при об. /хв.	114 / 155 за 2600
Крутний момент, Нм при про. / Мін.	419 за 1600-2600
Тип палива	дизель
Коробка передач	ISUZU MYY5T, 5-ступінчаста механічна
Привід	Повний, що підключається
Головне передавальне число	4.556 (41/9)

### Шасі

Гальма	Гідравлічні з ABS, ASR та EBD. всі барабанні
Підвіска передня/задня	Ресорна/ресора
Допустиме навантаження на передню вісь	2570 кг.
Допустиме навантаження на задній міст	4930 кг.
Відстань між лонжеронами рами	850 мм.
Розміри лонжерону рами	216 x 70 (товщина 6 мм) мм.
Шини	215/75R17.5
Розмір паливного бака	140 л.
Напруга бортової мережі	24 В.
Стартер	24В-4,5кВт
Генератор	24В-90А
Можливість встановлення відбору потужності (КВП)	+

### Базові опції

Підігрів дзеркал заднього виду	+
Кондиціонер	+
Сонцезахисний козирок для водія та пасажира	+
Фільтр попереднього очищення палива	+
Основний паливний фільтр з вологовідділювачем, що підігрівається	+
Рульова колонка з регулюванням нахилу та висоти	+
Аудіопідготовка + Антена	+
Сигнал заднього руху	+
Протитуманні фари	+
Склоочисники з частотою роботи, регулюється	+
Полички в кабіні над водієм та крайнім пасажиром	+
Електричні склопідйомники	+
Тканинне оформлення сидінь	+
центральний замок	+
Передній бампер, пофарбований у колір кабіни	+
Кут відчинення дверей кабіни 90 градусів	+
Стабілізатор поперечної стійкості передньої осі	+



## НАШІ КЛІЄНТИ



Агроіндустріальний  
Холдинг МХП



Onur group



McDonald's



Ikea



Sandora



Кондитерська  
фабрика «Рошен»



Збройні сили  
України



Служба безпеки  
України



Генеральна  
прокуратура  
України



Управління  
державної охорони  
України



Національна  
гвардія України



WOG



ТОВ «Метінвест  
холдінг»



Національна  
гвардія України



ПриватБанк



Окко



Українафга



Києво-Печерська  
Лавра



Епіцентр



FOZZY



MegaMarket



АТБ



Галичина



Карпатська  
Джерельна



КМДА



Київнастрас



ASMAP



Київмедспецтранс



RUDOMAIN



ЕРДОН ТЕХ



ТОВ  
Укравтозалчистина



Автоцентр KIA  
Корея Моторс



Телеканал СТБ



Посольство  
Швейцарії в Україні



Посольство Швеції



Dycckerhoff



КУК



Київський  
політехнічний  
інститут ім.  
Скороцького



ХНЗУ ім. Кузеця



Національний інститут  
ССХІ ім. М. М. АМОСОВА



Інститут  
Гідромеханіки



Інститут Освітньої  
Аналітики

Контактний телефон:  
+38(097) 746-67-04  
+38(099) 632-13-31  
+38(044) 232-02-98

Адреса: Україна, 04060, м. Київ,  
вул. Ризька, буд. 73-г, офіс 7  
E-mail: [tovkst@gmail.com](mailto:tovkst@gmail.com)  
Website: [kievspecteh.com](http://kievspecteh.com)

Код ЄДРПОУ 42623361.  
IBAN UA573282090000026003000003717  
в АТ «АБ «Південний».