

Промтоварний фургон на шасі Foton Aumark VJ 1088

Вантажопідйомність: 8 т.

Кількість осей: 2

Марка: FOTON

Опис : Промтоварний фургон на шасі Foton Aumark VJ 1088 – це сучасний і функціональний автомобіль з надійним дизельним двигуном Cummins ISF3.8s5154 об'ємом 3,76 літра, який розвиває максимальну потужність у 152 кінські сили при 2600 об/хв та крутний момент 491 Н·м у діапазоні від 1200 до 1900 об/хв.



Контактний телефон:
+38(097) 746-67-04
+38(099) 632-13-31
+38(044) 232-02-98

Адреса: Україна, 04060, м. Київ,
вул. Ризька, буд. 73-г, офіс 7
E-mail: tovkst@gmail.com
Website: kievspecteh.com

Код ЄДРПОУ 42623361.
IBAN UA573282090000026003000003717
в АТ «АБ «Південний».

Креслення промтоварного фургона на шасі Foton Aumark VJ 1088

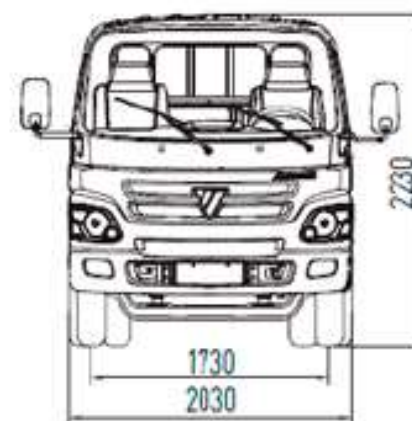
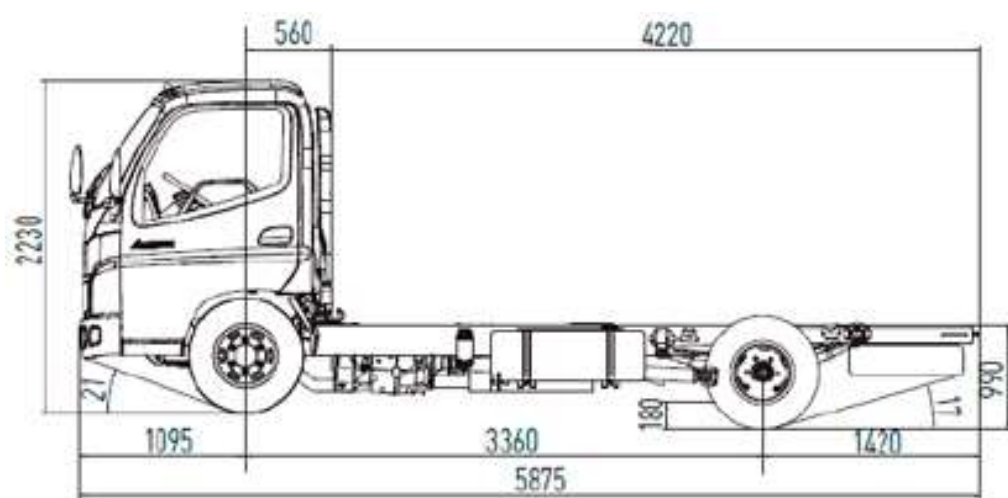

Контактний телефон:
+38(097) 746-67-04
+38(099) 632-13-31
+38(044) 232-02-98

Адреса: Україна, 04060, м. Київ,
вул. Ризька, буд. 73-г, офіс 7
E-mail: tovkst@gmail.com
Website: kievspecteh.com

Код ЄДРПОУ 42623361.
IBAN UA573282090000026003000003717
в АТ «АБ «Південний».

Особливості промтоварного фургона на шасі Foton Aumark BJ 1088

- 1.Ефективний та екологічний двигун** – дизельний Cummins ISF3.8s5154 з потужністю 152 к.с., який відповідає екологічному стандарту Euro-5. Він забезпечує високу продуктивність, економічність у споживанні пального та низький рівень шкідливих викидів.
- 2.Місткий фургон** – кузов із внутрішніми розмірами 4400 мм x 2050 мм x 1700 мм дозволяє перевозити широкий спектр вантажів, включаючи великогабаритні або важкі товари.
- 3.Надійна трансмісія** – 6-ступенева механічна коробка передач ZF 6S500 забезпечує плавне перемикання передач і оптимальне використання потужності двигуна.
- 4.Висока вантажопідйомність** – максимальне навантаження на передню вісь становить 3600 кг, на задню – 6500 кг, що дозволяє безпечно транспортувати значні обсяги товарів.
- 5.Маневровість і компактність** – завдяки довжині 6870 мм, ширині 2298 мм та висоті 2335 мм автомобіль легко вписується в міський рух і зручний для використання в умовах обмеженого простору.
- 6.Продумана гальмівна система** – пневматичні гальма з дисковими механізмами на передній осі та барабанными на задній забезпечують надійне гальмування навіть при перевезенні важких вантажів.
- 7.Тривалий автономний пробіг** – паливний бак на 200 літрів дозволяє здійснювати далекі рейси без необхідності частих дозаправок.
- 8.Комфорт для водія** – кабіна оснащена кондиціонером, електросклопідйомниками, підігрівом дзеркал та сучасною мультимедійною системою, що створює зручні умови для роботи.
- 9.Універсальність і надійність** – це транспортний засіб підходить для використання у різних сферах бізнесу, забезпечуючи довговічність та ефективність у перевезеннях.

Опис промтоварного фургона на шасі Foton Aumark VJ 1088

Промтоварний фургон на шасі Foton Aumark VJ 1088 – це сучасний і функціональний автомобіль, створений для перевезення різноманітних вантажів, який поєднує в собі високу надійність, економічність та зручність у використанні. Цей транспортний засіб відповідає всім вимогам сучасного бізнесу, який потребує якісного і ефективного рішення для логістики. Його технічні характеристики, вантажопідйомність та економічність роблять його оптимальним вибором для підприємців, що займаються перевезеннями промислових товарів, продуктів харчування, техніки чи інших вантажів.

Ця модель обладнана потужним та надійним дизельним двигуном Cummins ISF3.8s5154 об'ємом 3,76 літра, який розвиває максимальну потужність у 152 кінські сили при 2600 об/хв та крутний момент 491 Н·м у діапазоні від 1200 до 1900 об/хв. Завдяки екологічному стандарту Euro-5 двигун забезпечує зменшене споживання пального та низький рівень викидів. Надійна 6-ступенева механічна коробка передач ZF 6S500 дозволяє досягати оптимальної продуктивності та забезпечує плавність перемикання передач.

Автомобіль має повну масу 8500 кг при власній вазі 3110 кг, що дає можливість транспортувати великі обсяги вантажу. Промтоварний фургон на шасі Foton Aumark VJ 1088 оснащений просторим кузовом, внутрішні розміри якого складають 4400 мм у довжину, 2050 мм у ширину та 1700 мм у висоту. Це дозволяє легко розмістити вантаж різної конфігурації. Габарити автомобіля, які становлять 6870 мм у довжину, 2298 мм у ширину та 2335 мм у висоту, разом із колісною базою 3360 мм, забезпечують відмінну маневровість навіть у міських умовах. Колісна формула 4x2 гарантує хорошу керованість і стійкість на дорогах з різним покриттям.

Безпека транспорту забезпечується пневматичною гальмівною системою, яка включає дискові гальма на передній осі та барабанні на задній. Це дозволяє досягати швидкої і надійної зупинки навіть під час перевезення важких вантажів. Автомобіль обладнаний паливним баком на 200 літрів, що забезпечує тривалий пробіг без необхідності частих дозаправок. Шини розміром 215/75 R17.5 сприяють надійному зчепленню з дорогою, що є важливим при перевезенні цінних вантажів.

Кабіна водія забезпечує високий рівень комфорту завдяки ергономічному дизайну, кондиціонеру, електросклопідйомникам і сучасній мультимедійній системі. Зручність і простота керування роблять цей автомобіль ідеальним для щоденних робочих поїздок. Foton Aumark VJ 1088 вирізняється своєю економічністю та довговічністю. Це універсальний транспортний засіб, який стане незамінним партнером у будь-якому бізнесі, забезпечуючи стабільну роботу та максимальну ефективність.

Контактний телефон:
+38(097) 746-67-04
+38(099) 632-13-31
+38(044) 232-02-98

Адреса: Україна, 04060, м. Київ,
вул. Ризька, буд. 73-г, офіс 7
E-mail: tovkst@gmail.com
Website: kievspecteh.com

Код ЄДРПОУ 42623361.
IBAN UA573282090000026003000003717
в АТ «АБ «Південний».

Додаткові фото промтоварного фургона на шасі Foton Aumark BJ 1088



Контактний телефон:
+38(097) 746-67-04
+38(099) 632-13-31
+38(044) 232-02-98

Адреса: Україна, 04060, м. Київ,
вул. Ризька, буд. 73-г, офіс 7
E-mail: tovkst@gmail.com
Website: kievspecteh.com

Код ЄДРПОУ 42623361.
IBAN UA573282090000026003000003717
в АТ «АБ «Південний».



Контактний телефон:
+38(097) 746-67-04
+38(099) 632-13-31
+38(044) 232-02-98

Адреса: Україна, 04060, м. Київ,
вул. Ризька, буд. 73-г, офіс 7
E-mail: tovkst@gmail.com
Website: kievspecteh.com

Код ЄДРПОУ 42623361.
IBAN UA573282090000026003000003717
в АТ «АБ «Південний».



Контактний телефон:
+38(097) 746-67-04
+38(099) 632-13-31
+38(044) 232-02-98

Адреса: Україна, 04060, м. Київ,
вул. Ризька, буд. 73-г, офіс 7
E-mail: tovkst@gmail.com
Website: kievspecteh.com

Код ЄДРПОУ 42623361.
IBAN UA573282090000026003000003717
в АТ «АБ «Південний».

Технічні характеристики промтоварного фургона на шасі Foton Aumark VJ 1088

Характеристика	Значення
Двигун	Дизельний Cummins ISF3.8s5154, 3,76 л, 152 к.с. при 2600 об/хв, 491 Н·м при 1200-1900 об/хв.
Трансмiсія	6-ступенева механічна ZF 6S500, передаточне число ведучого мосту 4,875
Габарити (ДхШхВ)	6870 мм x 2298 мм x 2335 мм.
Колісна база	3360 мм.
Повна маса	8500 кг.
Власна вага	3110 кг.
Навантаження на передню вісь	3600 кг.
Навантаження на задню вісь	6500 кг.
Внутрішні розміри фургона (ДхШхВ)	4400 мм x 2050 мм x 1700 мм.
Гальмівна система	Пневматична, передні гальма: дискові, задні гальма: барабанні

НАШІ КЛІЄНТИ



Агроіндустріальний
Холдінг МХП



Onuf group



McDonald's



Ikea



Sandora



Кондитерська
фабрика «Рошен»



Збройні сили
України



Служба безпеки
України



Генеральна
прокуратура
України



Управління
державної охорони
України



Національна
гвардія України



ТОВ «Метінвест
холдінг»



Національна
гвардія України



ПриватБанк
АТ «ПАТ Приват
банк»



Окко



Укрнафта



Києво-Печерська
Лавра



Епіцентр



FOZZY



МегаМаркет



АТБ



Галичина



Карпатська
Джерельна



КМДА



Київпастрас



ASMAP



Київмедспецтранс



RUDOMAIN



ЕРІДОН ТЕХ



ТОВ
Укравтозапчастина



Автоцентр KIA
Корея Моторс



Телеканал СТБ



Посольство
Швейцарії в Україні



Посольство Швеції



Duckerhoff



КУК



Київський
політехнічний
інститут ім.
Сікорського



ХНУ ім. Кузеця



Національний інститут
ССХІ ім. М. М. АМОСОВА



Інститут
Гідромеханіки



Інститут Освітньої
Аналітики

Контактний телефон:
+38(097) 746-67-04
+38(099) 632-13-31
+38(044) 232-02-98

Адреса: Україна, 04060, м. Київ,
вул. Ризька, буд. 73-г, офіс 7
E-mail: tovkst@gmail.com
Website: kievspecteh.com

Код ЄДРПОУ 42623361.
IBAN UA573282090000026003000003717
в АТ «АБ «Південний».